

GARVAN ARCHITECTURAL ACOUSTIC SOLUTIONS

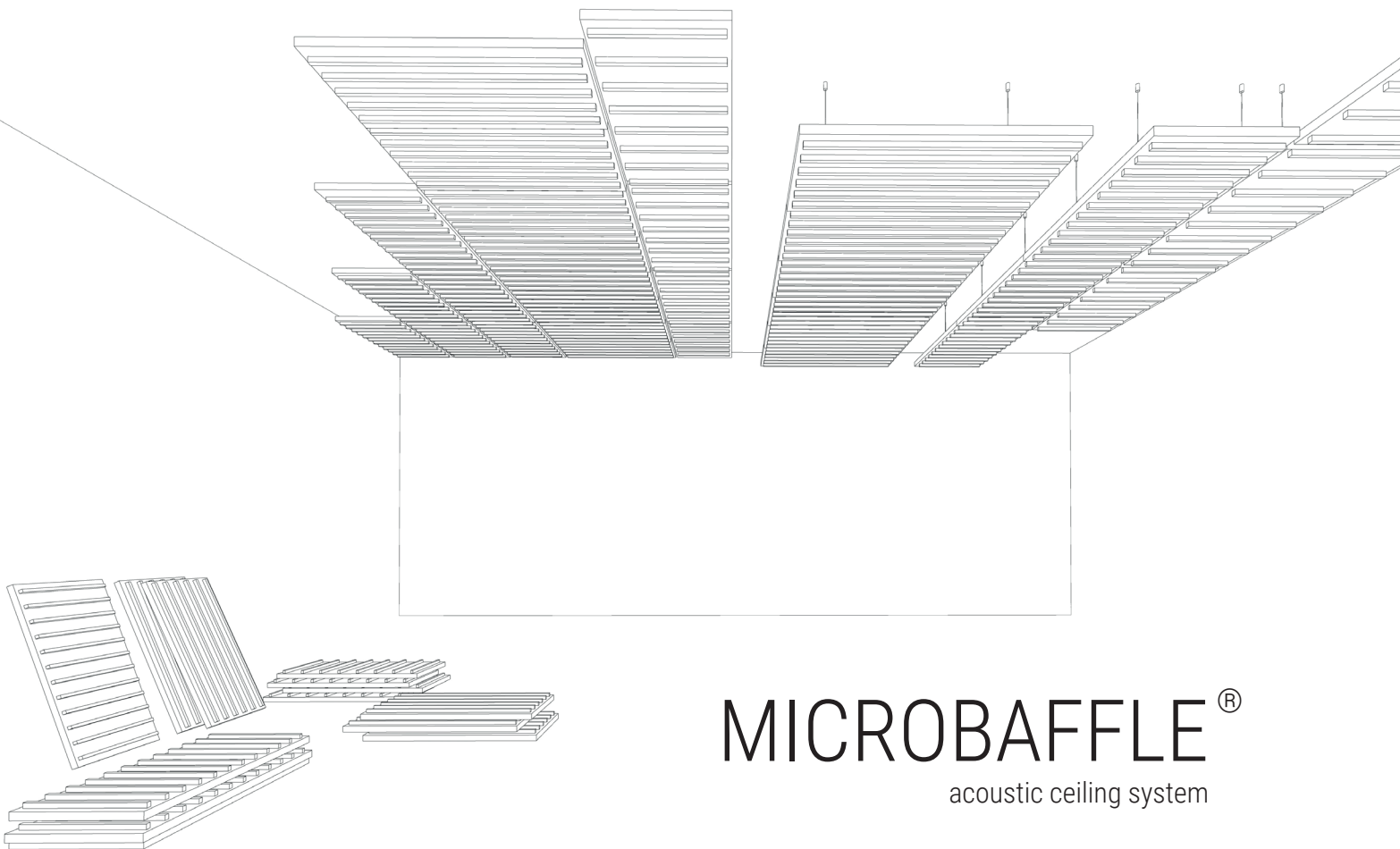

MICROBAFFLE[®] acoustic ceiling system

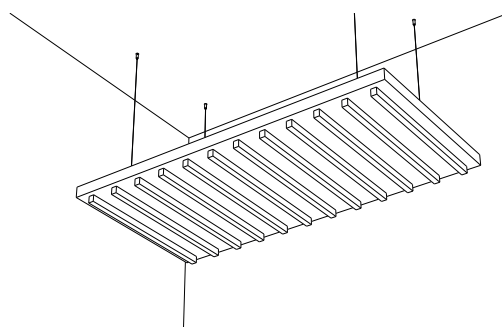

EN 4-POINT SUSPENSION INSTALLATION
IT MONTAGGIO SOSPENSIONE 4 PUNTI
FR INSTALLATION SUSPENDUE À 4 POINTS
DE 4-PUNKTE HÄNGENDE MONTAGE

EN INSTALLATION INSTRUCTIONS - **IT** ISTRUZIONI DI MONTAGGIO
FR INSTRUCTIONS D'INSTALLATION - **DE** MONTAGEANLEITUNGEN

Version: 1.1

HANDLE WITH CARE!



ATTENTION!

EN Handle the panels with great care. Try to avoid lifting the panels only on one side and crushing them, in order to prevent possible damage or creases that could be visible once the panels are installed.

IT Manipolare i pannelli con molta cura cercando di evitare di sollevarli solamente da un lato e di schiacciarli, per non creare possibili danni o pieghe che potrebbero risultare visibili una volta installati.

FR Manipulez les panneaux avec le plus grand soin, en essayant d'éviter de les soulever d'un seul côté et de les écraser, afin de ne pas créer d'éventuels dommages ou plis qui pourraient être visibles une fois les panneaux installés.

DE Behandeln Sie die Paneele mit großer Sorgfalt. Vermeiden Sie es, die Paneele nur auf einer Seite anzuheben und zu quetschen, um mögliche Schäden oder Falten zu vermeiden, die nach dem Einbau der Paneele sichtbar werden könnten.

ATTENTION!

TOLERANCE!

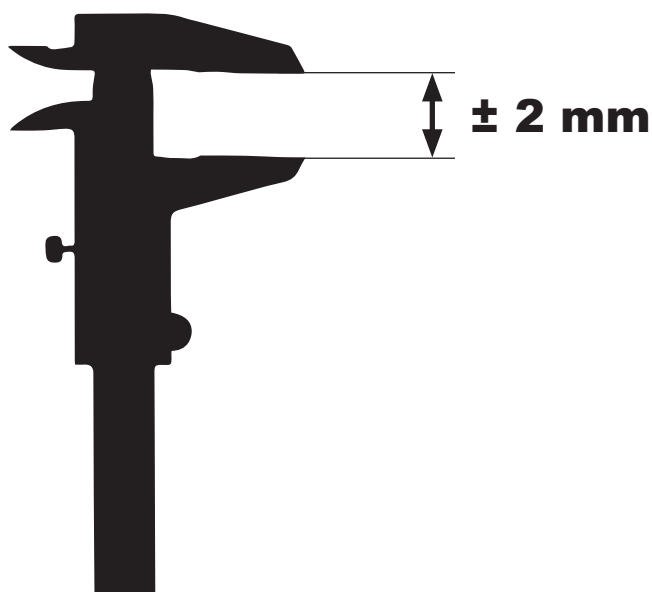

EN The dimensions shown in the drawings are subject to tolerances of $\pm 2 \text{ mm}$.

IT Le quote riportare nei disegni sono soggette a tolleranze di $\pm 2 \text{ mm}$.

FR Les dimensions indiquées sur les dessins sont soumises une tolérance de $\pm 2 \text{ mm}$.

DE Die in den Zeichnungen angegebenen Abmessungen unterliegen eine Toleranz von $\pm 2 \text{ mm}$.

1

EN Starting from the centre of the room, fix the guidelines of the designed installation procedure using a laser for constructions.

IT Partendo dal centro dell'ambiente fissare con l'aiuto di un laser da cantiere le linee guida dello schema di posa che si è progettato.

FR À partir du centre de la pièce, tracez les lignes directrices du schéma d'installation à l'aide d'un laser de construction.

DE Die Leitlinien des entwickelten Einbauverfahrens mithilfe eines Baulasers ausgehend von der Raummitte verlegen.

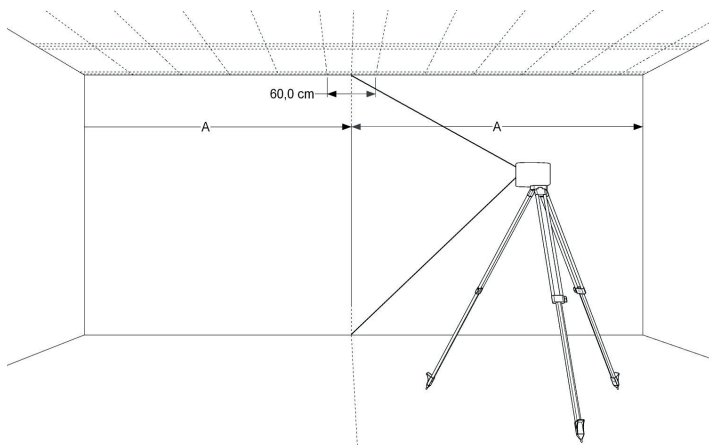
**2**

EN Keep at least a 5 mm side grout between the panels. Drill the holes in the ceiling following the positions shown in the attached print.

IT Tenere tra i pannelli una fuga minima laterale di 5mm. Procedere facendo i fori a soffitto secondo le posizioni indicate nella stampa allegata.

FR Gardez un espace latéral minimum de 5 mm entre les panneaux. Procédez en perçant les trous dans le plafond selon les positions indiquées dans l'image ci-jointe.

DE Zwischen den Paneelen eine empfohlene Seitenfuge von mindestens 5mm einhalten. Folgend die Bohrlöcher in der Decke nach den im beigefügten Bild gezeigten Positionen bohren.

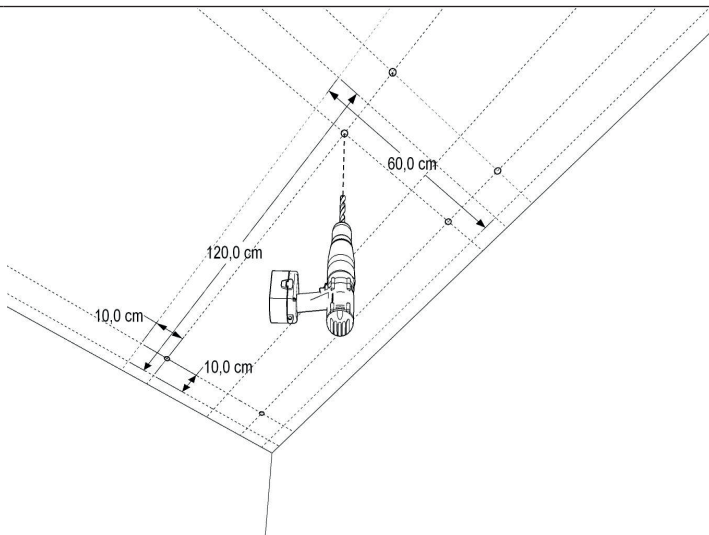
**3**

EN Using a nog, place the ceiling attachment following the sequence shown on the side.

IT Con l'aiuto di un tassello posizionare l'attacco a soffitto rispettando la sequenza indicata a lato.

FR À l'aide de chevilles à expansion, placez le système de fixation au plafond dans l'ordre indiqué à côté.

DE Die Deckenverbindungsstück mithilfe eines Dübels in der auf der Seite gezeigten Reihenfolge verlegen.

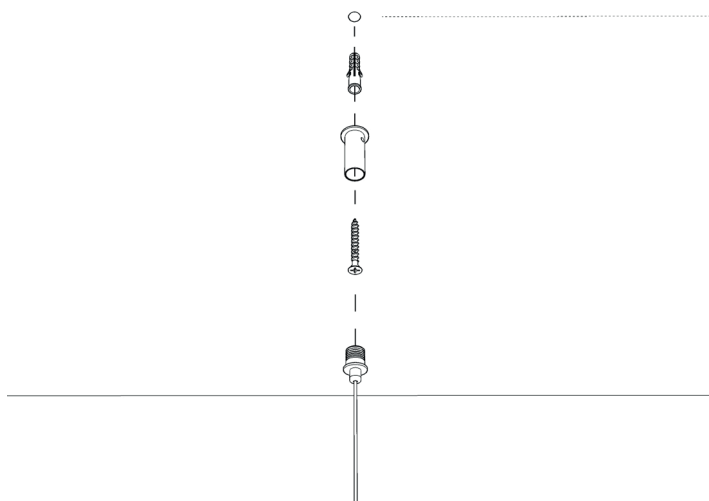
**4**

EN Fix the cables to the panel's metallic back using the appropriate hooks.

IT Fissare i cavi al profilo metallico sul dorso del pannello con gli appositi ganci.

FR Fixez les câbles au profil métallique à l'arrière du panneau à l'aide des crochets.

DE Die Kabel durch die entsprechenden Haken am Metallrand auf der Rückseite des Paneels befestigen.

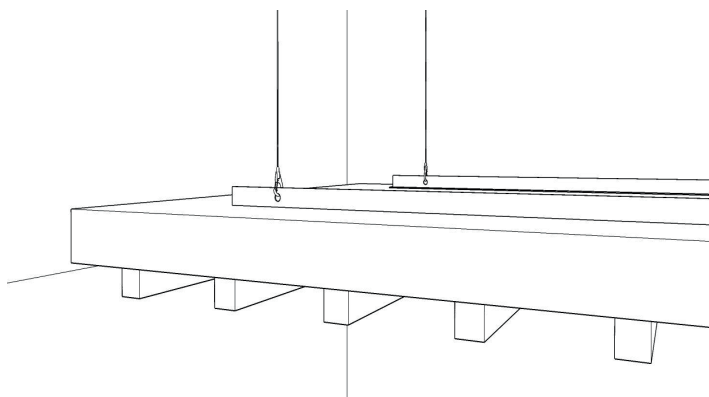

5

EN After positioning and hooking the four panel ceiling anchorages, adjust the panel's position with a laser for constructions and cut off the excess cable.

IT Dopo aver posizionato e agganciato i quattro ancoraggi a soffitto del pannello, regolare la sua posizione con l'aiuto di un laser da cantiere e tagliare il cavo in eccesso.

FR Après avoir positionné et accroché les quatre points d'ancrages au plafond, ajustez la position à l'aide d'un laser de construction et coupez l'excédent de câble.

DE Die Position des Paneels nach Verlegung und Aufhang der vier Deckenverankerungen mithilfe eines Baulasers korrigieren und das überschüssige Kabel abschneiden.

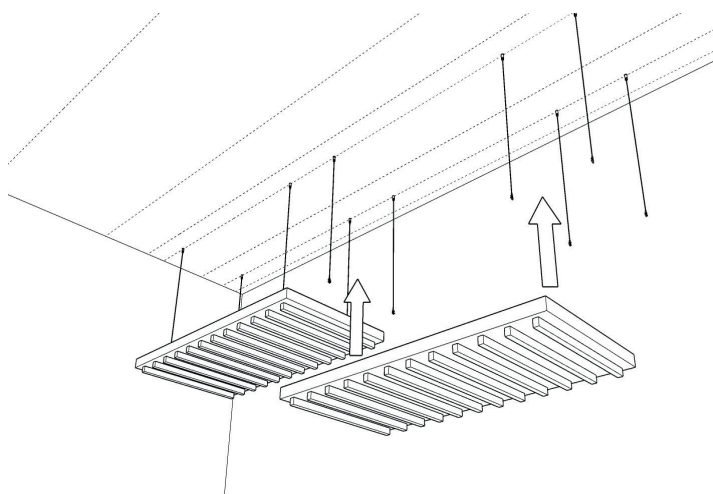
6

EN Repeat the same procedure with the next panel of the same row, following the selected installation procedure.

IT Ripetere la stessa operazione con il pannello successivo della medesima fila dello schema di posa prescelto.

FR Répétez la même opération avec le panneau suivant de la même rangée du modèle de pose choisi.

DE Den gleichen Vorgang für das nächste Paneel derselben Reihe nach dem gewählten Einbauverfahren wiederholen.

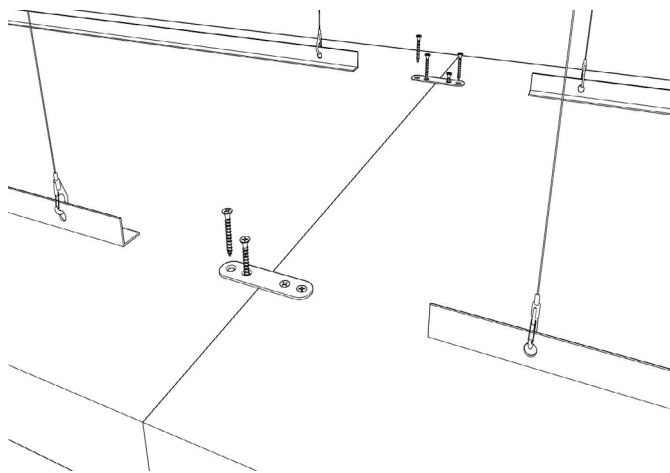
7

EN The respective distances between the panels can be maintained mechanically using the special spacer available among the GARVAN TOOLS.

IT Le reciproche distanze tra i pannelli possono essere mantenute in maniera meccanica utilizzando l'apposito distanziale ordinabile tra i GARVAN TOOLS.

FR Les distances entre les panneaux peuvent être maintenues mécaniquement à l'aide de l'entretoise qui peut être commandée avec les GARVAN TOOLS.

DE Die Abstände zwischen den Paneelen können mithilfe des speziellen Abstandshalters mechanisch eingehalten werden, der unter den GARVAN TOOLS bestellbar ist.

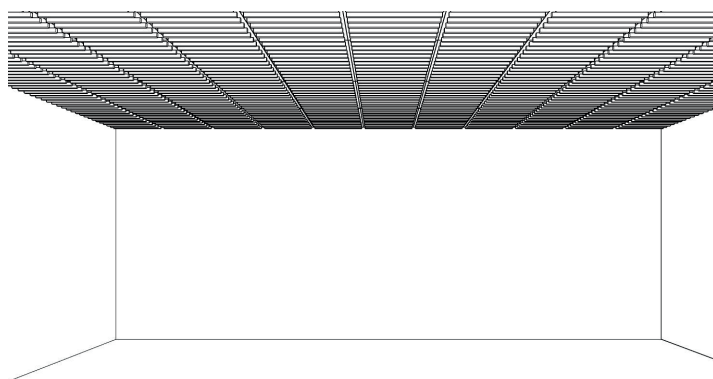
8

EN After completing the work, carefully check the alignments and the selected installation procedure.

IT Una volta ultimato il lavoro verificare con cura gli allineamenti e i piani di posa scelti.

FR Une fois le travail terminé, vérifiez soigneusement le respect des alignements et des schémas de pose choisis.

DE Die Ausrichtung und das Einbauverfahren am Abschluss der Arbeit überprüfen.

1

- EN** For custom cuts, first take the measurements of the panel on site.
IT Per effettuare un taglio fuori sagoma rilevare per primo le misure del pannello in cantiere.
FR Pour effectuer une coupe d'un panneau surdimensionné, prenez d'abord les mesures du panneau sur site.
DE Für unregelmäßige Schnitte die Maße des Paneels zunächst vor Ort nehmen.

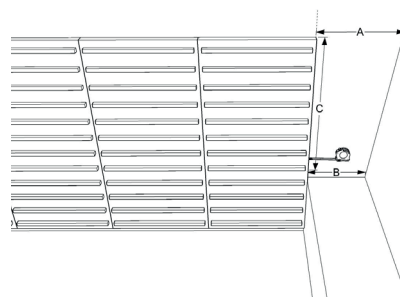

2 **Cut polyester fiber + wood slats**

EN Use the Microbaffle™ custom cutting tool. Remove the screws from the wooden slats to be cut. First, cut the panel without the slats using the jigsaw with the blade for fibre together with the guide. Then, cut the wooden slats using the jigsaw with the blade for wood together with the guide. Position the wooden slats and tighten the screws.

IT Utilizzare il "Microbaffle™ custom cutting tool". Rimuovere le viti dei listelli in legno che andranno tagliati. Tagliare prima il pannello senza i listelli utilizzando il seghetto alternativo con la lama per fibra e la guida. Successivamente tagliare i listelli in legno utilizzando il seghetto alternativo con la lama per legno e la guida. Posizionare i listelli in legno e riavvitare le viti.

FR Utilisez l'outil de coupe Microbaffle™ custom cutting tool. Retirez les vis des lattes en bois à couper. Découpez d'abord le panneau sans lattes à l'aide de la scie sauteuse avec lame pour fibre et le guide. Découpez ensuite les lattes en bois à l'aide de la scie sauteuse avec lame pour bois et le guide. Placez les lattes en bois et serrez les vis.

DE Das Schneidwerkzeug Microbaffle™ custom cutting tool verwenden. Die Schrauben von den zu schneidenden Holzlatten entfernen. Zuerst die Platte ohne die Holzlatten schneiden. Dafür, die Stichsägeblatt für Faser zusammen mit der Führung benutzen. Dann die Holzlatten schneiden. Dafür, die Stichsägeblatt für Holz zusammen mit der Führung benutzen. Die Holzlatten positionieren und die Schrauben festziehen.

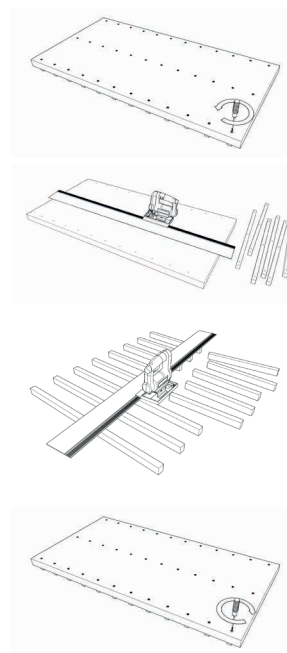

Custom cutting tool P.6

2a **Cut polyester fiber + fiber slats**

EN Use the "Microbaffle™ custom cutting tool". Cut the panel with the fibre slats using the jigsaw with the blade for fibre together with the guide.

IT Utilizzare il "Microbaffle™ custom cutting tool". Taliare il pannello con i listelli in fibra utilizzando il seghetto alternativo con la lama per fibra e la guida.

FR Utilisez l'outil de coupe « Microbaffle™ custom cutting tool ». Découpez le panneau avec lattes en fibre à l'aide de la scie sauteuse avec lame pour fibre et le guide.

DE Das Schneidwerkzeug "Microbaffle™ custom cutting tool" verwenden. Die Platte mit Faser-Latten schneiden. Dafür, die Stichsägeblatt für Faser zusammen mit der Führung benutzen.

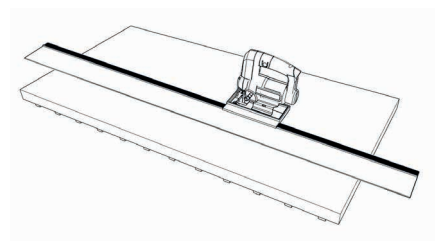

Custom cutting tool P.6

3

- EN** After custom cutting the panel, place it following the same procedure as regular panels.
IT Una volta tagliato il pannello posizionarlo come già descritto per i normali pannelli in sagoma.
FR Une fois le panneau coupé, positionnez-le comme déjà décrit pour les panneaux de forme normale.
DE Das geschnittene Paneel durch den gleichen Vorgang wie normale Paneelen verlegen.

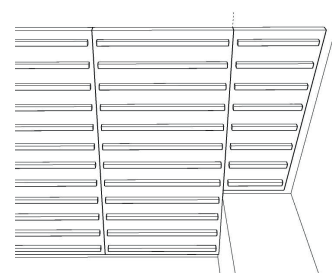

EN CUSTOM CUTTING - IT TAGLIO FUORI SAGOMA
FR DÉCOUPE DE PANNEAUX SURDIMENSIONNÉS - DE UNREGELMÄSSIGE PANEELSCHNITTE

MICROBAFFLE® CUSTOM CUTTING
TAGLIO FUORI SAGOMA MICROBAFFLE®

SEE "INSTALLATION INSTRUCTION" SHEET FOR CUTTING INSTRUCTIONS
 GUARDA LE ISTRUZIONI DI TAGLIO NELLA SCHEDA "ISTRUZIONI DI MONTAGGIO"



COMPLETE KIT

BARREL-GRIP JIG SAW +
 ADAPTER + GUIDE + FIBER
 BLADE + WOOD BLADE

GAR059

BARREL-GRIP JIG SAW
 SEGHETTO ALTERNATIVO

GAR060

FSN SA
 ADAPTER
 ADATTATORE

GAR061

GUIDE 160 CM
 GUIDA 160 CM

GAR062

3 X FIBER BLADE
 3 X LAMA X FIBRA
 L=15,2 CM

GAR063

5 X WOOD BLADE
 LAMA X LEGNO
 L= 11,7 CM

GAR064



Via Vittori, 21/1-2
48018 Faenza (Ra) Italy
Tel. +39 (0546) 682097
www.garvanacoustic.com

MADE IN ITALY

TECHNICAL INFO LINE
+39 0546 682097
garvan@garvanacoustic.com

OFFICIAL 3+1+1 YEAR WARRANTY