

# GARVAN ARCHITECTURAL ACOUSTIC SOLUTIONS

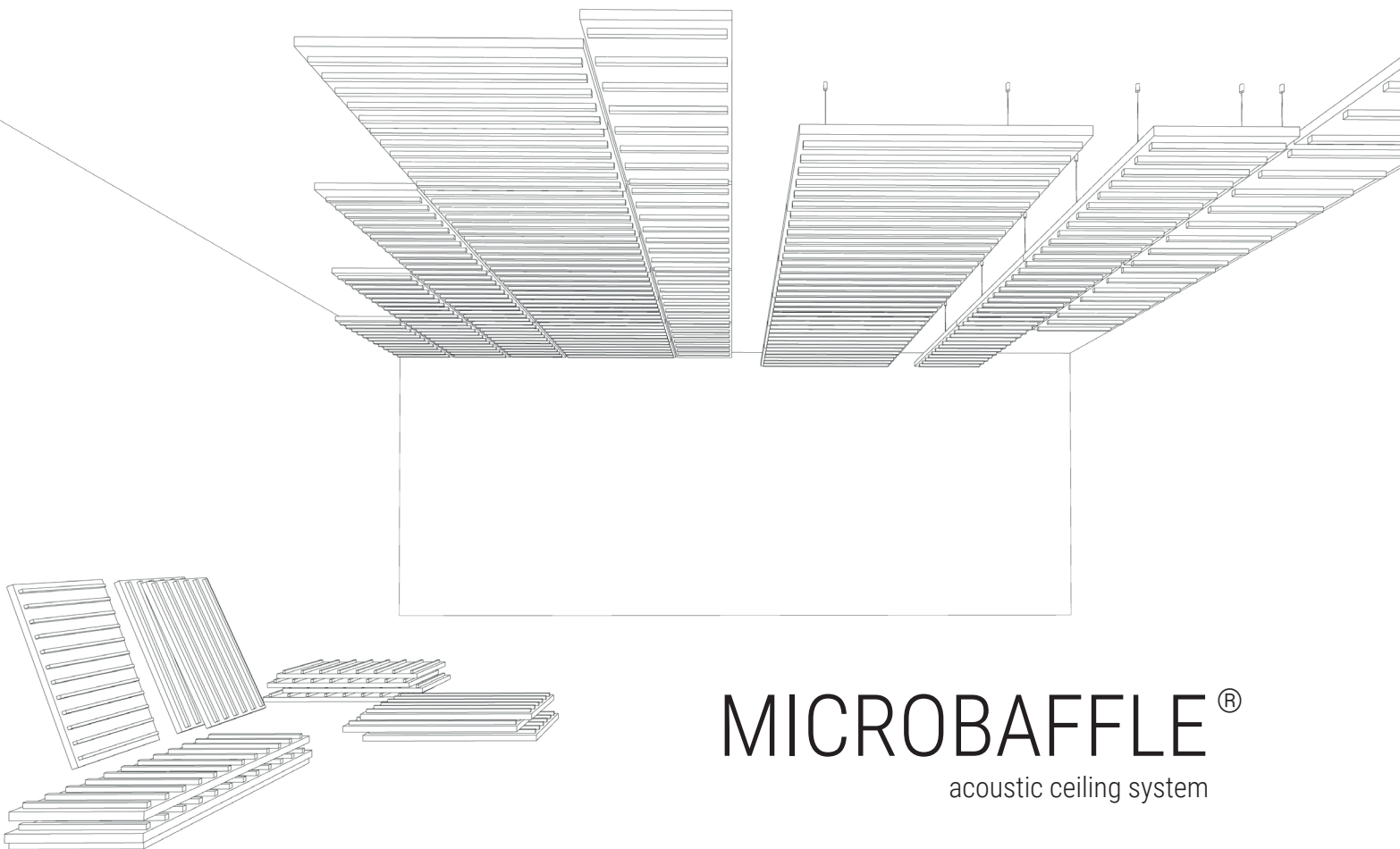

## MICROBAFFLE® acoustic ceiling system

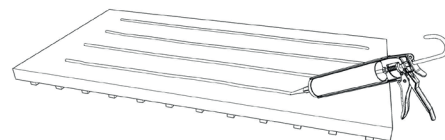

**EN** GLUE MOUNTING  
**IT** MONTAGGIO A COLLA  
**FR** INSTALLATION PAR COLLE  
**DE** LEIMVERLEGUNG

**EN** INSTALLATION INSTRUCTIONS - **IT** ISTRUZIONI DI MONTAGGIO  
**FR** INSTRUCTIONS D'INSTALLATION - **DE** MONTAGEANLEITUNGEN

Version: 1.1

# HANDLE WITH CARE!



## ATTENTION!

**EN** Handle the panels with great care. Try to avoid lifting the panels only on one side and crushing them, in order to prevent possible damage or creases that could be visible once the panels are installed.

**IT** Manipolare i pannelli con molta cura cercando di evitare di sollevarli solamente da un lato e di schiacciarli, per non creare possibili danni o pieghe che potrebbero risultare visibili una volta installati.

**FR** Manipulez les panneaux avec le plus grand soin, en essayant d'éviter de les soulever d'un seul côté et de les écraser, afin de ne pas créer d'éventuels dommages ou plis qui pourraient être visibles une fois les panneaux installés.

**DE** Behandeln Sie die Paneele mit großer Sorgfalt. Vermeiden Sie es, die Paneele nur auf einer Seite anzuheben und zu quetschen, um mögliche Schäden oder Falten zu vermeiden, die nach dem Einbau der Paneele sichtbar werden könnten.

## ATTENTION!

# TOLERANCE!

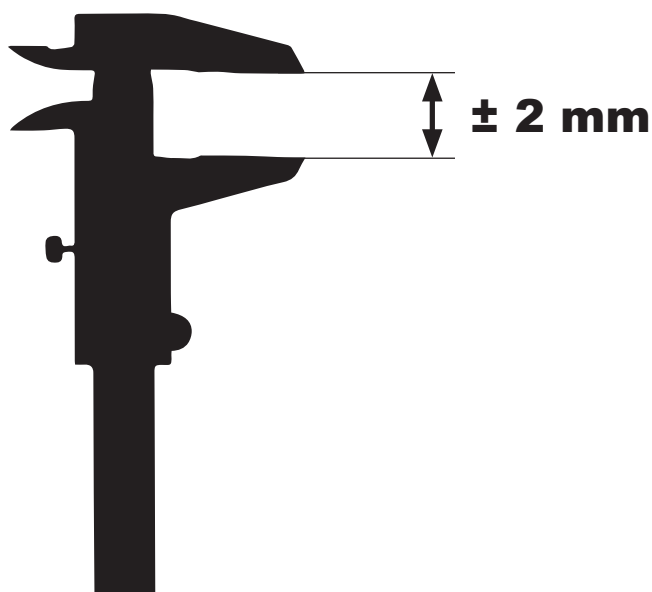

**EN** The dimensions shown in the drawings are subject to tolerances of  $\pm 2 \text{ mm}$ .

**IT** Le quote riportare nei disegni sono soggette a tolleranze di  $\pm 2 \text{ mm}$ .

**FR** Les dimensions indiquées sur les dessins sont soumises une tolérance de  $\pm 2 \text{ mm}$ .

**DE** Die in den Zeichnungen angegebenen Abmessungen unterliegen eine Toleranz von  $\pm 2 \text{ mm}$ .

1

**EN** Starting from the centre of the room, fix the guidelines of the designed installation procedure using a laser for constructions.

**IT** Partendo dal centro dell' ambiente fissare con l' aiuto di un laser da cantiere le linee guida dello schema di posa che si è progettato.

**FR** À partir du centre de la pièce, tracez les lignes directrices du schéma d'installation à l'aide d'un laser de construction.

**DE** Die Leitlinien des entwickelten Einbauverfahrens mithilfe eines Baulasers ausgehend von der Raummitte verlegen.

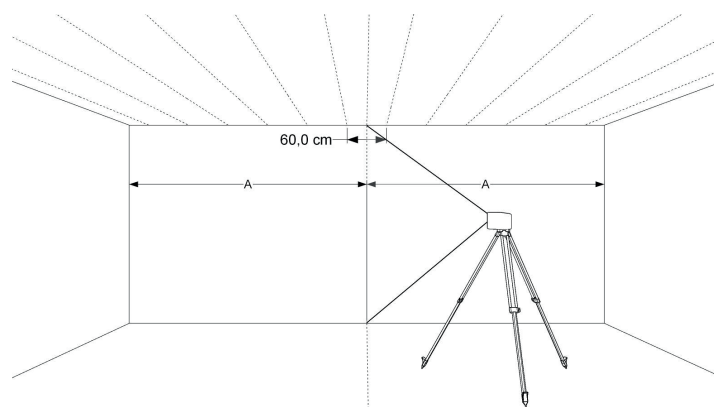

2

**EN** Using a gun, spread even streaks of GARVAN GLUE on the back of the panel.

**IT** Con l' aiuto di una pistola stendere in maniera omogenea sul retro del pannello delle strisce di GARVAN GLUE.

**FR** À l'aide d'un pistolet, étalez uniformément les bandes de COLLE GARVAN GLUE à l'arrière du panneau.

**DE** Streifen des GARVAN GLUES gleichmäßig auf der Rückseite des Paneels mithilfe einer Pistole streichen.

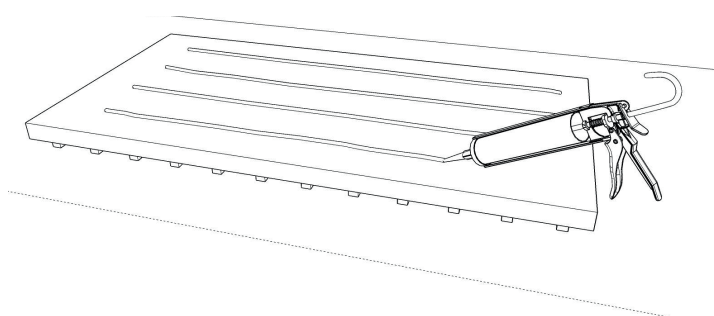

3

**EN** Grab the panel with both hands, making sure not to soil its edge with glue, and move closer to ceiling.

**IT** Prendere il pannello con entrambe le mani avendo cura di non sporcare il bordo con la colla e avvicinarsi al soffitto.

**FR** Prenez le panneau à deux mains en prenant soin de ne pas salir le bord avec de la colle et rapprochez-vous du plafond.

**DE** Das Paneel mit beiden Händen nehmen, ohne dass die Kante mit Leim verschmutzt wird und der Decke nahe kommen.

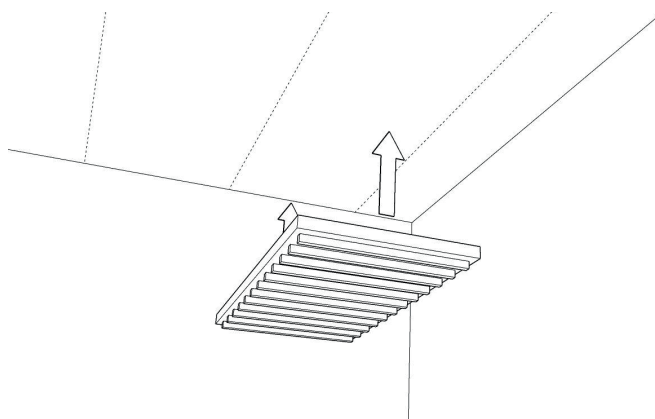

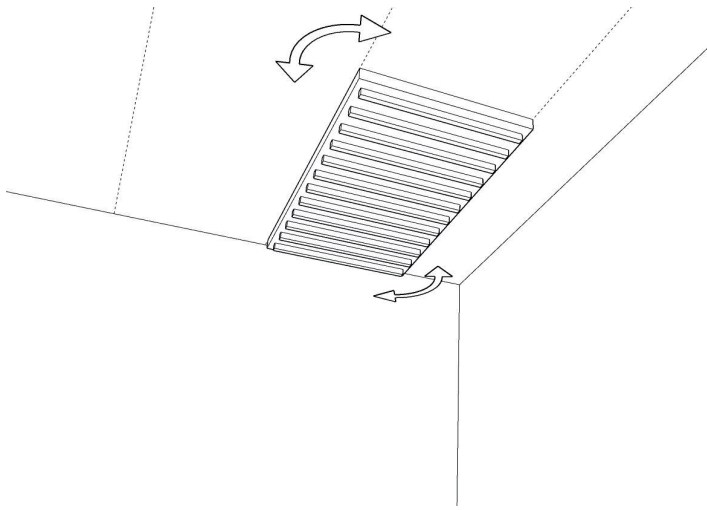

4

**EN** Place the panel onto the ceiling and make a slight rotary movement to create the glue's "suction cup" effect. Press the panel and hold for at least 10 seconds.

**IT** Fare aderire il pannello al soffitto ed effettuare un leggero movimento rotatorio per creare l'effetto "ventosa" della colla. Tenere premuto per almeno 10 secondi.

**FR** Faire adhérer le panneau au plafond et effectuer un léger mouvement de rotation pour créer l'effet « ventouse » de la colle. Maintenez la position pendant au moins 10 secondes.

**DE** Das Paneel an der Decke anhaften und eine leichte Drehbewegung ausführen, um den "Sauger"-Effekt des Leims zu erzielen. Mindestens 10 Sekunden fest drücken.

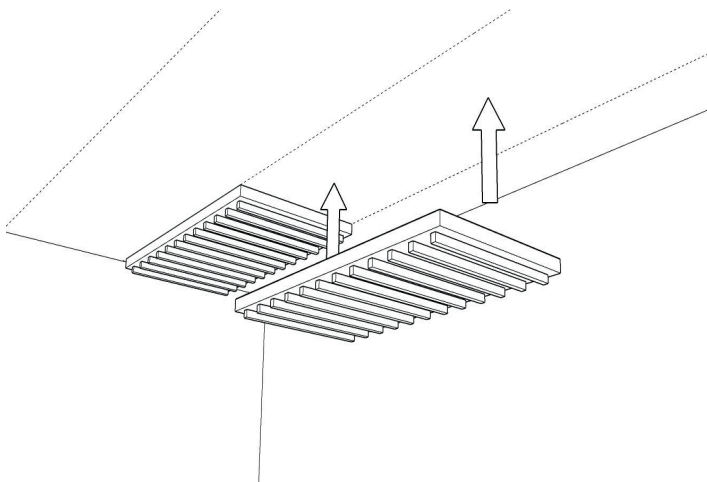

5

**EN** Repeat the same procedure with the next panel of the same row, following the selected installation procedure.

**IT** Ripetere la stessa operazione con il pannello successivo della medesima fila dello schema di posa prescelto.

**FR** Répétez la même opération avec le panneau suivant de la même rangée du modèle de pose choisi.

**DE** Den gleichen Vorgang für das nächste Paneel derselben Reihe nach dem gewählten Einbauverfahren wiederholen.

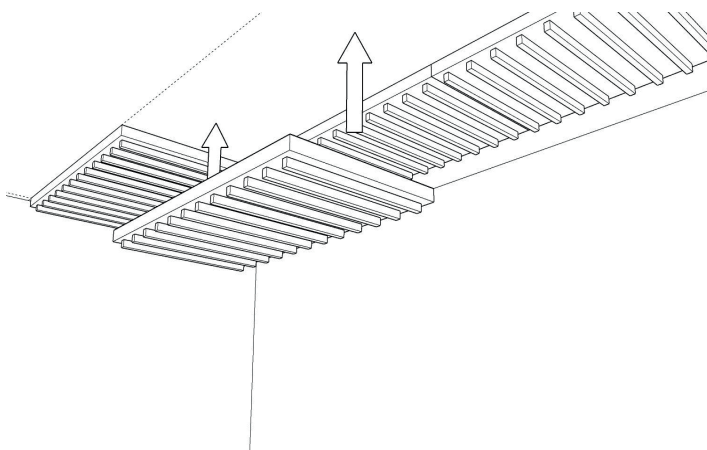

6

**EN** We advise working in rows, starting a new row only after the previous one has been completed.

**IT** Si consiglia di procedere per file completando la prima e poi a seguire le altre.

**FR** Il est recommandé de procéder par rangées en remplissant la première puis en suivant avec les autres.

**DE** Wir empfehlen eine Reihe nach der andere zu verlegen.

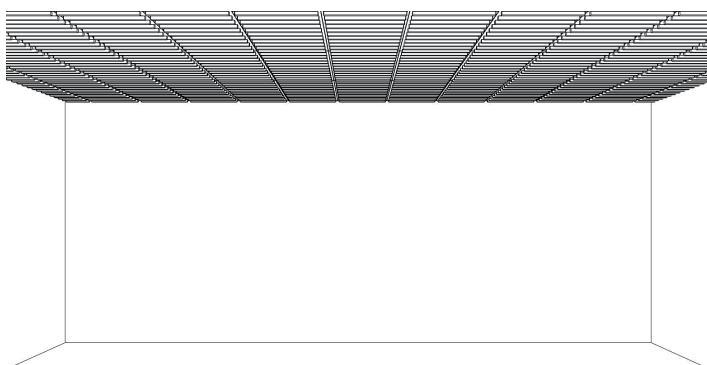

7

**EN** At the end of the work, check that all the alignments are correct. The glue will take 24h to reach its maximum hold.

**IT** A fine lavoro verificare che gli allineamenti siano tutti corretti. La colla impiegherà 24h a raggiungere la massima tenuta.

**FR** À la fin du travail, vérifiez que les alignements sont tous corrects. La colle prendra 24 heures pour atteindre une tenue maximale.

**DE** Die Ausrichtungen am Abschluss der Arbeit überprüfen. Der Leim erreicht seinen maximalen Halt nach 24 Stunden.

**1**

**EN** For custom cuts, first take the measurements of the panel on site.

**IT** Per effettuare un taglio fuori sagoma rilevare per primo le misure del pannello in cantiere.

**FR** Pour effectuer une coupe d'un panneau surdimensionné, prenez d'abord les mesures du panneau sur site.

**DE** Für unregelmäßige Schnitte die Maße des Paneels zunächst vor Ort nehmen.

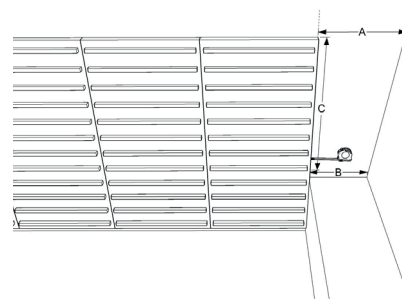

**2** **Cut polyester fiber + wood slats**

**EN** Use the Microbaffle™ custom cutting tool. Remove the screws from the wooden slats to be cut. First, cut the panel without the slats using the jigsaw with the blade for fibre together with the guide. Then, cut the wooden slats using the jigsaw with the blade for wood together with the guide. Position the wooden slats and tighten the screws.

**IT** Utilizzare il "Microbaffle™ custom cutting tool". Rimuovere le viti dei listelli in legno che andranno tagliati. Tagliare prima il pannello senza i listelli utilizzando il seghetto alternativo con la lama per fibra e la guida. Successivamente tagliare i listelli in legno utilizzando il seghetto alternativo con la lama per legno e la guida. Posizionare i listelli in legno e riavvitare le viti.

**FR** Utilisez l'outil de coupe Microbaffle™ custom cutting tool. Retirez les vis des lattes en bois à couper. Découpez d'abord le panneau sans lattes à l'aide de la scie sauteuse avec lame pour fibre et le guide. Découpez ensuite les lattes en bois à l'aide de la scie sauteuse avec lame pour bois et le guide. Placez les lattes en bois et serrez les vis.

**DE** Das Schneidwerkzeug Microbaffle™ custom cutting tool verwenden. Die Schrauben von den zu schneidenden Holzlatten entfernen. Zuerst die Platte ohne die Holzlatten schneiden. Dafür, die Stichsägeblatt für Faser zusammen mit der Führung benutzen. Dann die Holzlatten schneiden. Dafür, die Stichsägeblatt für Holz zusammen mit der Führung benutzen. Die Holzlatten positionieren und die Schrauben festziehen.

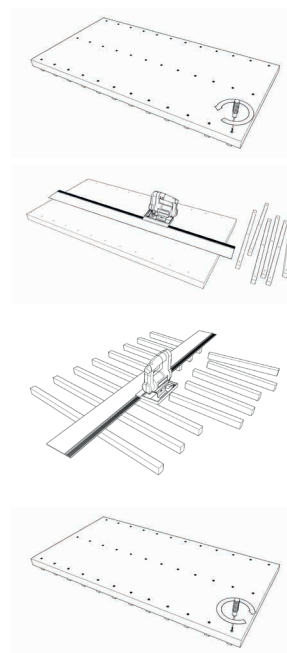

Custom cutting tool P.6

**2a** **Cut polyester fiber + fiber slats**

**EN** Use the "Microbaffle™ custom cutting tool". Cut the panel with the fibre slats using the jigsaw with the blade for fibre together with the guide.

**IT** Utilizzare il "Microbaffle™ custom cutting tool". Tagliare il pannello con i listelli in fibra utilizzando il seghetto alternativo con la lama per fibra e la guida.

**FR** Utilisez l'outil de coupe « Microbaffle™ custom cutting tool ». Découpez le panneau avec lattes en fibre à l'aide de la scie sauteuse avec lame pour fibre et le guide.

**DE** Das Schneidwerkzeug "Microbaffle™ custom cutting tool" verwenden. Die Platte mit Faser-Latten schneiden. Dafür, die Stichsägeblatt für Faser zusammen mit der Führung benutzen.

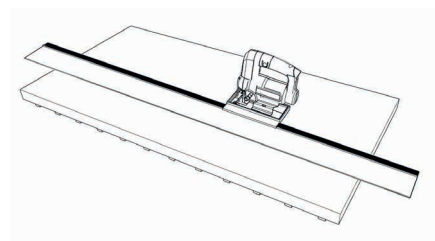

Custom cutting tool P.6

**3**

**EN** After custom cutting the panel, place it following the same procedure as regular panels.

**IT** Una volta tagliato il pannello posizionarlo come già descritto per i normali pannelli in sagoma.

**FR** Une fois le panneau coupé, positionnez-le comme déjà décrit pour les panneaux de forme normale.

**DE** Das geschnittene Paneel durch den gleichen Vorgang wie normale Paneelen verlegen.

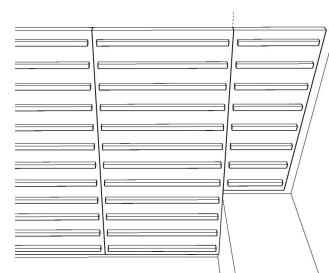

**EN CUSTOM CUTTING - IT TAGLIO FUORI SAGOMA**  
**FR DÉCOUPE DE PANNEAUX SURDIMENSIONNÉS - DE UNREGELMÄSSIGE PANEELSCHNITTE**

**MICROBAFFLE® CUSTOM CUTTING**  
**TAGLIO FUORI SAGOMA MICROBAFFLE®**

SEE "INSTALLATION INSTRUCTION" SHEET FOR CUTTING INSTRUCTIONS  
 GUARDA LE ISTRUZIONI DI TAGLIO NELLA SCHEDA "ISTRUZIONI DI MONTAGGIO"



**COMPLETE KIT**

BARREL-GRIP JIG SAW +  
 ADAPTER + GUIDE + FIBER  
 BLADE + WOOD BLADE

**GAR059**

*BOSCH GST 160 CE*

BARREL-GRIP JIG SAW  
 SEGHETTO ALTERNATIVO

**GAR060**

*BOSCH FSN SA*

ADAPTER  
 ADATTATORE

**GAR061**

*BOSCH FSN 1600*

GUIDE 160 CM  
 GUIDA 160 CM

**GAR062**

*BOSCH T 313 AW*

3 X FIBER BLADE  
 3 X LAMA X FIBRA  
 L=15,2 CM

**GAR063**  
 (3 X PACK)

*BOSCH T 308 BFP*

5 X WOOD BLADE  
 LAMA X LEGNO  
 L= 11,7 CM

**GAR064**  
 (5 X PACK)





Via Vittori, 21/1-2  
48018 Faenza (Ra) Italy  
Tel. +39 (0546) 682097  
[www.garvanacoustic.com](http://www.garvanacoustic.com)

**MADE IN ITALY**

TECHNICAL INFO LINE  
+39 0546 682097  
[garvan@garvanacoustic.com](mailto:garvan@garvanacoustic.com)

OFFGcGAL 3+1+1 YEAR WARRANTY