

> Série IFP50-3

Écran tactile commercial
Manuel utilisateur



Modèle No. VS18105/VS18106/VS17117/VS17118

P/N: IFP5550-3|IFP5550-3A|IFP5550-3B/IFP6550-3|IFP6550-3A|IFP6550-3B /IFP7550-3|IFP7550-3A|IFP7550-3B/
IFP8650-3|IFP8650-3A|IFP8650-3B

Merci d'avoir choisi ViewSonic®

En tant que leader mondial de solutions visuelles, ViewSonic® se consacre à dépasser les attentes du monde en matière d'évolution technologique, d'innovation et de simplicité. Chez ViewSonic®, nous pensons que nos produits peuvent avoir un impact positif dans le monde et nous sommes convaincus que le produit ViewSonic® que vous avez choisi vous servira correctement.

Une fois de plus, merci d'avoir choisi ViewSonic® !

> Consignes de sécurité

Veillez lire les **Précautions de sécurité** qui suivent avant de commencer à utiliser l'appareil.

- Conservez ce guide d'utilisation dans un endroit sûr pour pouvoir vous y reporter ultérieurement.
- Lisez tous les avertissements et suivez toutes les instructions.
- N'utilisez pas cet appareil près de l'eau. Pour réduire les risques d'incendie ou d'électrocution, ne pas exposer l'appareil à l'humidité.
- N'enlevez jamais le couvercle arrière. Cet écran contient des pièces sous haute tension. Vous risquez des blessures graves si vous les touchez.
- Évitez d'exposer l'appareil au rayonnement direct du soleil ou à d'autres sources de chaleur soutenues.
- N'installez pas l'appareil près d'une source de chaleur quelconque tel qu'un radiateur, un convecteur, une cuisinière ou tout autre appareil susceptible de produire de la chaleur (y-compris des amplificateurs), qui puisse augmenter la température de l'appareil à des niveaux dangereux.
- Utilisez un chiffon doux et sec pour nettoyer l'extérieur du boîtier. Pour plus d'informations, reportez-vous à la section « Entretien » sur page 127.
- Lorsque vous déplacez l'appareil, veillez à ne pas le faire chuter et à ne pas le cogner contre quoi que ce soit.
- Ne placez pas l'appareil sur une surface instable ou irrégulière. L'appareil peut tomber et provoquer des blessures ou un dysfonctionnement.
- Ne placez aucun objet lourd sur l'appareil ni sur les câbles de connexion.
- Si de la fumée, un bruit anormal ou une odeur inhabituelle se manifeste, éteignez immédiatement l'appareil et appelez votre revendeur ou ViewSonic®. Il est dangereux de continuer à utiliser l'appareil.
- Cet appareil est un moniteur avec un rétroéclairage LED destiné à un usage général de bureau.
- N'essayez jamais de contourner le dispositif de sécurité de la fiche polarisée ou de mise à la terre. Une fiche polarisée comporte deux broches dont une plus large que l'autre. Une fiche du type terre contient 2 broches normales et une troisième pour la terre. La broche large ou la broche de terre sont pour votre sécurité. Si la fiche n'entre pas dans votre prise, procurez-vous un adaptateur et ne tentez pas de forcer la fiche dans la prise.
- Lors du branchement sur une prise de courant, NE retirez PAS la broche de mise à la terre. Veillez vous assurer que les broches de mise à la terre ne sont JAMAIS RETIRÉES.

- Protégez le cordon d'alimentation de manière à ne pas risquer d'être piétiné ni pincé, particulièrement au niveau de la prise électrique et de la sortie de l'appareil. Assurez-vous que la prise de courant est aussi proche que possible de l'appareil et dans un endroit accessible.
- Utilisez seulement les pièces/accessoires spécifiés par le fabricant.
- Si l'appareil est installé sur une table roulante, celle-ci doit être déplacée avec soin afin d'éviter des accidents ou de faire tomber l'appareil.
- Débrancher la fiche d'alimentation de la prise de courant si le produit ne doit pas être utilisé pendant une longue période.
- Placez l'appareil dans une zone bien ventilée. Ne palcez rien sur l'appareil qui empêche la dissipation thermique. Évitez aussi de l'exposer à la lumière directe.

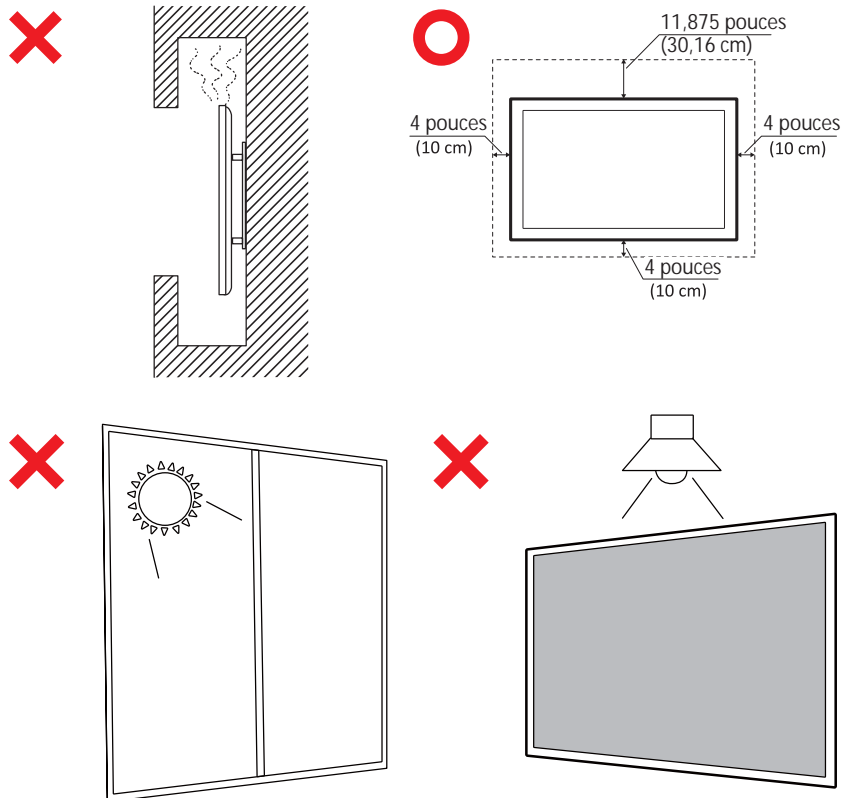

- Pour tout entretien, veuillez vous adresser à du personnel qualifié. Faites toujours réparer l'appareil lorsqu'il est endommagé ou lorsque :
 - » Le cordon d'alimentation ou la fiche sont endommagés
 - » Du liquide est renversé ou des objets tombent dans l'appareil
 - » L'appareil est exposé à l'humidité
 - » Si l'appareil ne fonctionne pas normalement ou s'il a chuté

> Table des matières

Consignes de sécurité	3
Introduction	9
Contenu de la boîte	9
Spécifications du kit de montage mural (VESA)	10
Présentation du produit	11
Panneau frontal Panneau de contrôle Panneau arrière	11
Panneau d'E/S	13
Télécommande	15
Utilisation des gestes	19
Sélectionner et annuler la sélection des objets (clic)	19
Afficher les options du menu (clic droit)	19
Double-cliquer	19
Déplacer un objet	20
Effacer de l'encre numérique	20
Glisser vers le haut pour les paramètres système	20
Branchements	21
Connexion des périphériques externes et connexion tactile	21
Branchement HDMI	21
Branchement VGA	21
Connexion RS-232	22
Connexions USB et au réseau	23
Connexion d'un lecteur multimédia	24
Connexion SPDIF	25
Connexion pour la sortie vidéo	26

Utilisation de votre ViewBoard.....	27
Mise sous/hors tension de votre ViewBoard	27
Configuration initiale	28
vLauncher - Écran d'accueil personnalisable	30
Message vLauncher	30
Applications.....	31
Barre d'outils	33
Menu OSD (Affichage à l'écran)	39
General Settings (Paramètres généraux)	40
Input Settings (Paramétrage des entrées)	41
Widget.....	42
Settings (Paramétrage) - Source d'entrée HDMI & VGA.....	43
Audio Settings (Paramètres audio)	43
Screen Settings (Paramètres de l'écran)	44
Display Settings (Paramètres d'affichage).....	45
Low Blue Light Filter and Eye Health (Filtre faible émission de lumière bleue et santé oculaire).....	46
Adjust Settings (Paramètres d'ajustement) - (uniquement VGA)	48
Settings (Paramétrage) - Lecteur intégré	49
Wireless & Network (Sans fil et réseau).....	49
Wi-Fi	50
Ethernet	51
Wireless hotspot (Hotspot sans fil)	52
VPN.....	53
Share (Partager)	55
SAMBA.....	55
Display (Écran).....	57
Wallpaper (Papier peint)	58
Protection.....	60
HDMI Out (Sortie HDMI)	61
Preference (Préférences)	62
Touch (Toucher).....	63
Language (Langue)	63
Keyboard & Input Method (Clavier et méthode de saisie).....	64
Date & Time (Date et heure)	65
Boot Mode (Mode démarrage)	66
Startup & Shutdown (Démarrage et arrêt).....	67
Toolbar Setting (Paramétrage barre d'outils)	68

Input Source (Source d'entrée)	69
Rename Input Source (Renommer la source d'entrée)	70
Source.....	71
App	72
APP	73
System (Système)	75
Clone to USB (Cloner sur USB)	76
Display ID (ID d'affichage).....	77
Security (Sécurité)	78
System Update (Mise à jour du système)	81
About Device (À propos de l'appareil).....	82

Applications et paramètres intégrés 83

Application de tableau blanc numérique intégrée	83
myViewBoard	83
ViewBoard Cast	85
Émetteur Cast à partir d'appareils basés sur Windows, Macbook et Chrome.....	86
Émetteur Cast à partir d'appareils mobiles : téléphones/tablettes basés sur iOS (iPhone, iPad) et Android OS.....	87
Émettez Cast à partir d'un appareil mobile qui prend en charge l'annotation	88
Enregistreur d'écran	89
Air Class	90
Votant.....	92
Juge	94
Participant	95
Sélectionneur	96
Regroupement	96
Message	97
Gestionnaire.....	97
Quitte	97
Autres applications par défaut	98
vSweeper	98
Verrouiller l'écran	99
Chrome.....	100
WPS Office.....	100
Folders (Dossiers)	101
Miracast	103

Protocole RS232	104
Description	104
Spécification du matériel RS-232	104
Spécification du matériel LAN	105
Réglage de la communication RS232	105
Réglage de la communication LAN	105
Référence de message de commande	105
Protocole	106
Listing Set-Function	106
Listing Get-Function	112
Mode Pass-through de la télécommande	120
Annexe.....	123
Caractéristiques.....	123
Modes d'affichage	124
Mode VGA	124
Mode HDMI.....	124
Dépannage.....	125
Entretien.....	127
Précautions générales.....	127
Nettoyage de l'écran	127
Nettoyage du boîtier	127
Informations relatives à la réglementation et aux services	128
Informations de conformité	128
Déclaration de conformité FCC	128
Déclaration Industry Canada	128
CAN ICES-3 (B)/NMB-3(B).....	128
Conformité à la CE pour les pays européens.....	128
Déclaration de conformité RoHS2.....	129
Déclaration ENERGY STAR®	130
Restrictions indiennes sur les substances dangereuses.....	130
Mise au rebut en fin de vie du produit.....	130
Informations de copyright	131
Assistance client	132
Garantie limitée	133

> Introduction

Contenu de la boîte

- Câble HDMI (3m)
- Câble d'alimentation
- Télécommande
- Piles AAA x 2
- Câble USB (3m)
- Plaque de webcam
- Stylet tactile x 2
- Guide de démarrage rapide
- Adaptateur RS-232
- Colliers x 5
- Vis x 8

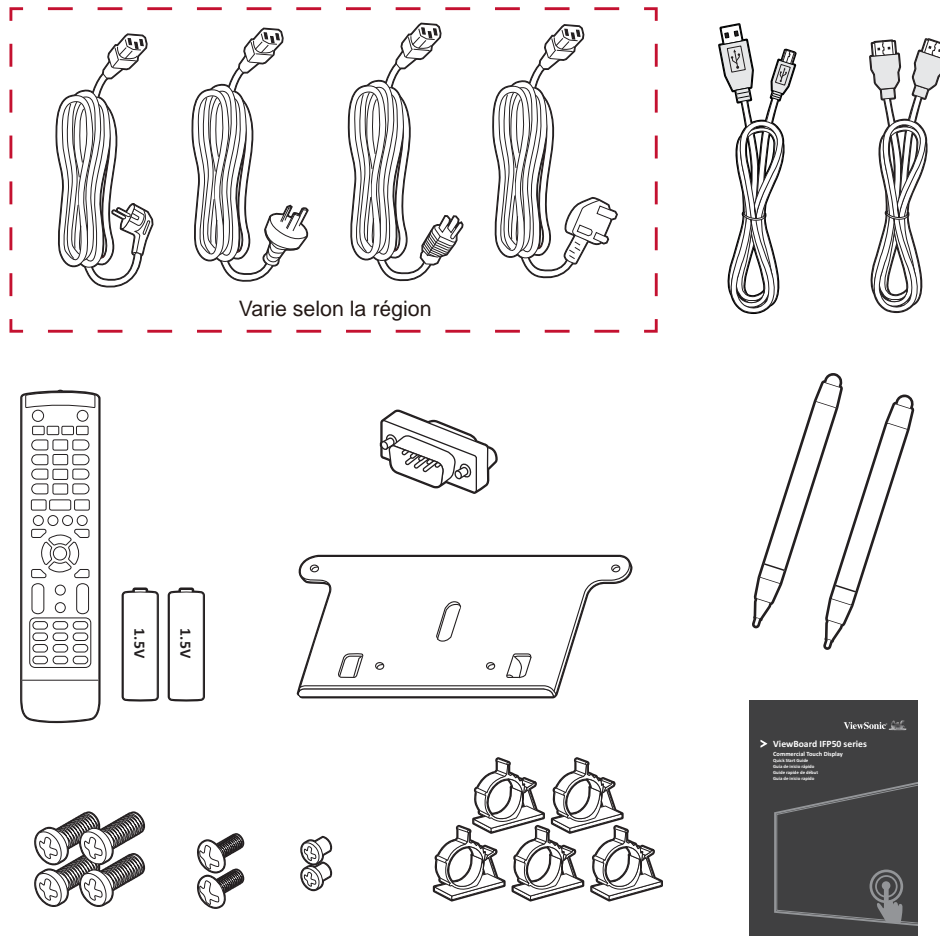

REMARQUE : Le cordon d'alimentation et les câbles vidéo inclus dans votre emballage peut différer selon votre pays. Veuillez contacter votre revendeur régional pour plus d'informations.

Spécifications du kit de montage mural (VESA)

REMARQUE : Veuillez suivre les instructions d'installation dans le Guide d'installation pour montage mural pour installer le support mural ou le support amovible. Pour une fixation à d'autres matériaux de construction, veuillez contacter votre revendeur.

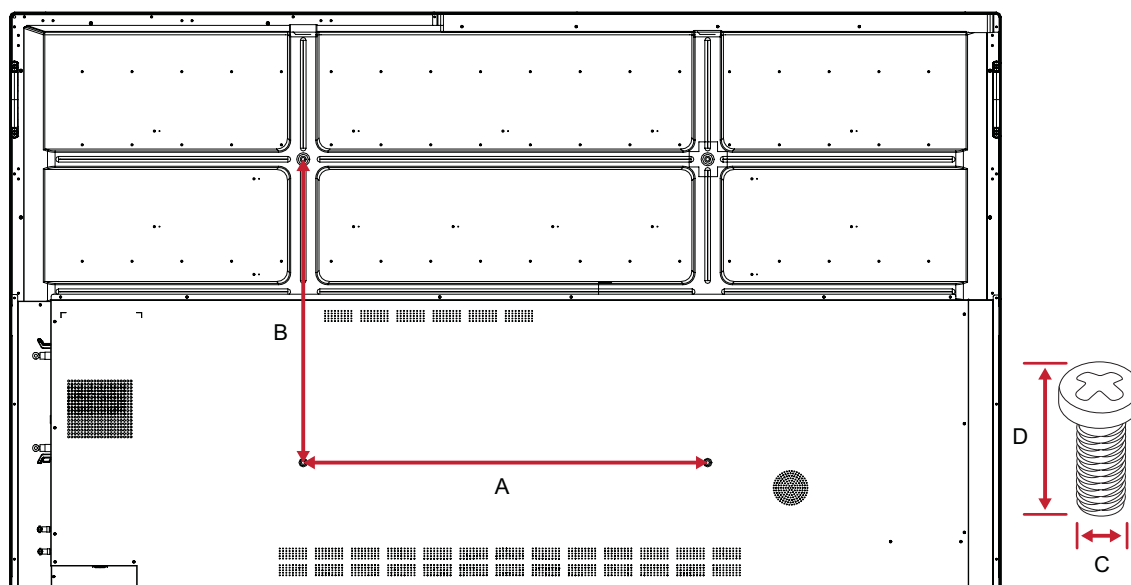

Modèle	Spéc. VESA (A x B)	Vis standard (C x D)	Quantité
IFP5550-3/A/B - 55"	400 x 200 mm	M8 x 25 mm	4
IFP6550-3/A/B - 65"	600 x 400 mm	M8 x 25 mm	4
IFP7550-3/A/B - 75"	800 x 400 mm	M8 x 25 mm	4
IFP8650-3/A/B - 86"	800 x 600 mm	M8 x 25 mm	4

REMARQUE : N'utilisez pas des vis plus longues que la taille recommandée, car elles pourraient endommager l'intérieur de l'écran.

Présentation du produit



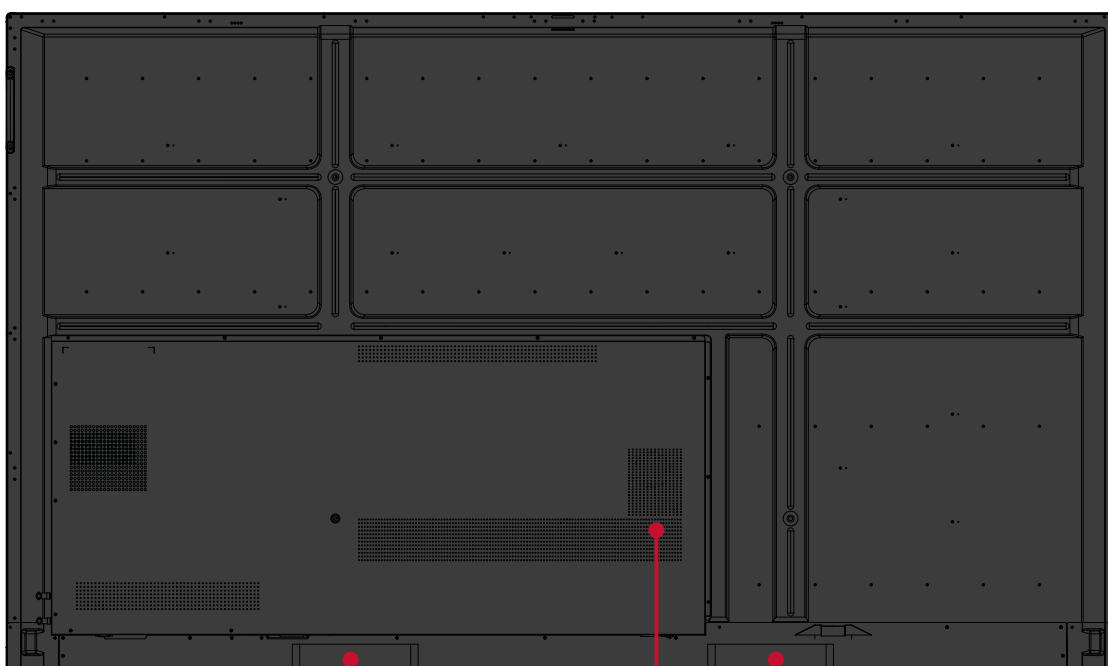
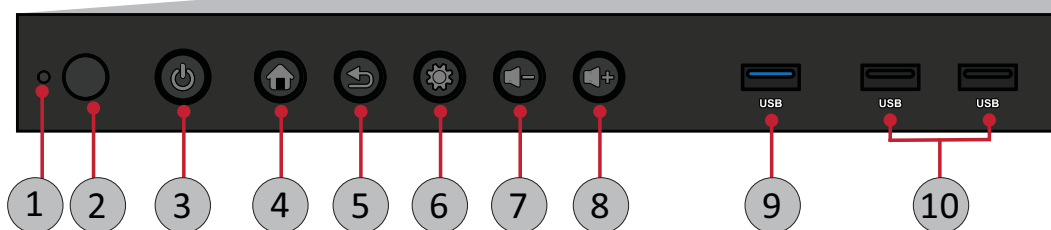





Panneau frontal | Panneau de contrôle | Panneau arrière



11

12

11

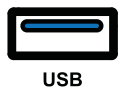
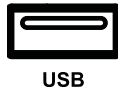
Numéro	Élément	Description
1		Voyant indicateur d'alimentation
2		Récepteur de télécommande
3		Allumer/éteindre l'appareil Pressez sur pour passer en mode d'économie d'énergie Maintenez ouche enfoncée pendant au moins deux (2) secondes pour passer en mode de veille.
4		Accès à l'écran d'accueil
5		Retour à l'écran précédent
6		Ouvre le menu Settings (Réglages)
7		Pour baisser le volume
8		Pour augmenter le volume
9	 USB	USB 3.0. Port Smart USB pour PC, HDMI, VGA et signaux d'entrée Android.
10	 USB	USB 2.0. Port Smart USB pour PC, HDMI, VGA et signaux d'entrée Android.
11		Haut-parleur
12		Subwoofer

Panneau d'E/S

Côté droit inférieur

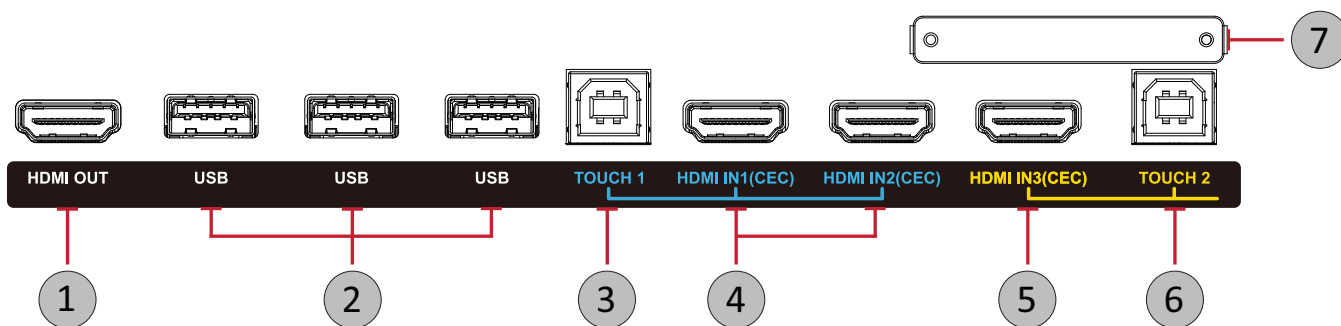

Côté droit avant inférieur

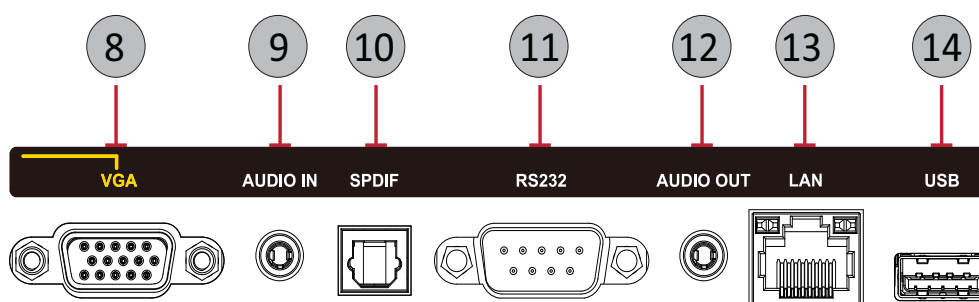

Bas gauche

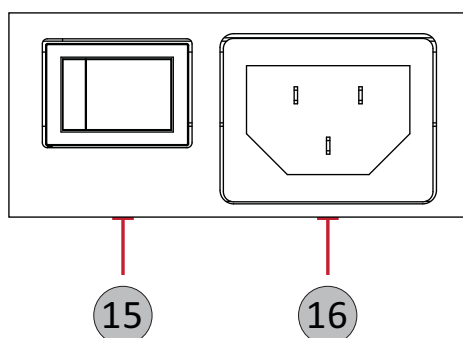





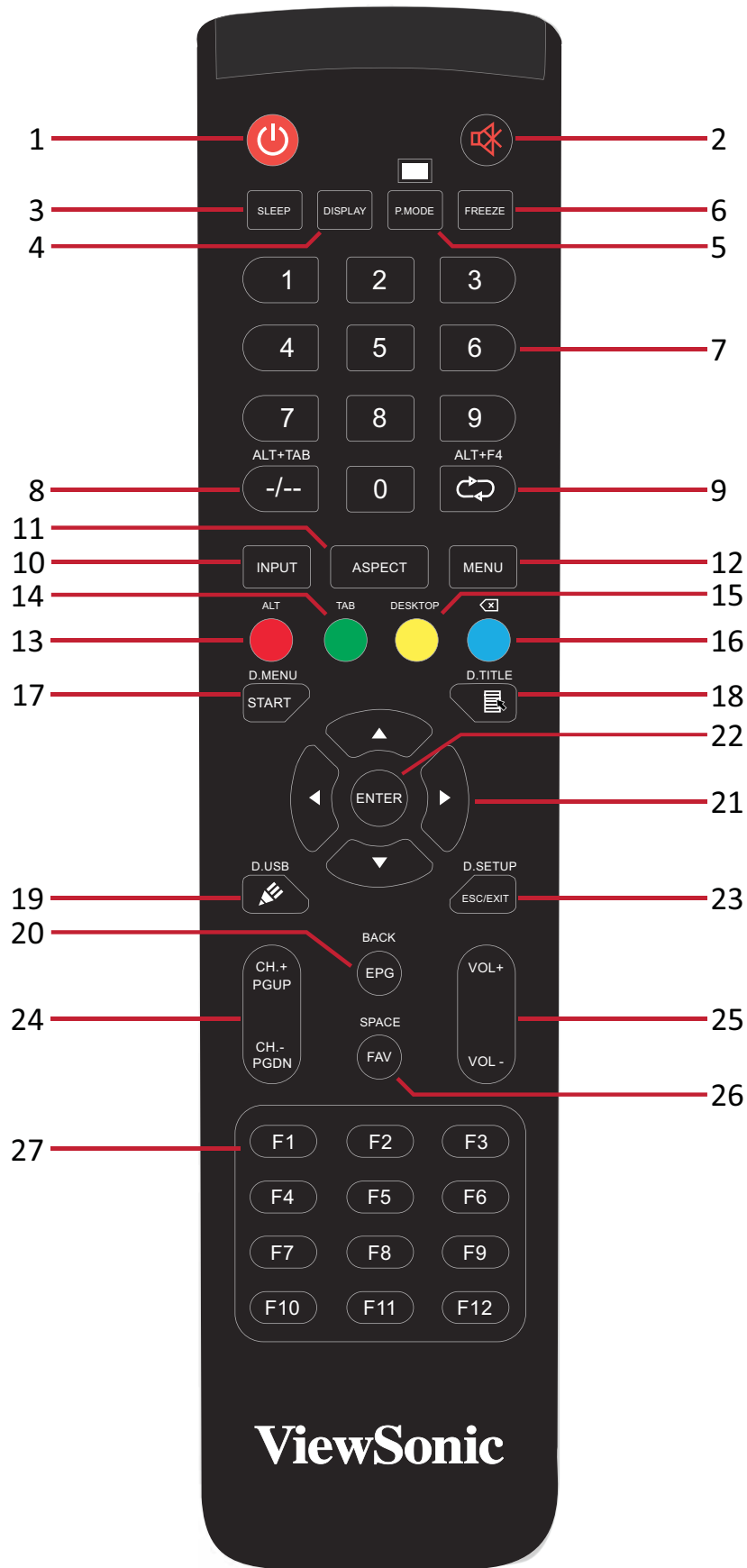

REMARQUE :

- **TOUCH**, **HDMI**, et **VGA** sont regroupés par couleur ; c'est-à-dire que **TOUCH 1** devrait être utilisé avec **HDMI 1/2**.
- Avec Android, les ports **USB** ne prennent en charge que des vitesses de transfert de fichier 2.0.

Numéro	Port	Description
1	SORTIE HDMI	Connectez des appareils avec une fonction d'entrée HDMI. Prend en charge 1080p and 4K@60Hz.
2	USB 3.0	Connectez des périphériques USB tels que des disques durs, un clavier, une souris, etc. Passe automatiquement du PC à Android.
3	TOUCH 1	<ul style="list-style-type: none"> Sortie de signal tactile vers un PC externe Sortie du signal réseau vers un PC externe lorsque le lecteur intégré possède un port d'entrée LAN. Après la connexion (à un PC externe), l'audio du PC externe peut être écouté sur le ViewBoard, et l'audio du PC externe peut être contrôlé avec le bouton audio du ViewBoard. Après la connexion (à un PC externe), l'appareil connecté au port USB 3.0 peut être utilisé directement avec un PC externe.
4	ENTRÉE HDMI 1/2	Entrée haute définition ; connectez à un PC avec une sortie HDMI, un décodeur ou un autre périphérique vidéo.
5	ENTRÉE HDMI 3	(Voir ENTRÉE HDMI 1/2)
6	TOUCH 2	(Voir TOUCH 1)
7	Fente pour le module Wi-Fi	Fente pour l'ajout d'un module Wi-Fi optionnel.
8	VGA	Entrée vidéo de l'ordinateur externe.
9	ENTRÉE AUDIO	Entrée audio de l'ordinateur externe.
10	SPDIF	Son multicanal avec signaux optiques.
11	RS-232	Interface série ; utilisée pour le transfert mutuel de données entre des appareils.
12	SORTIE AUDIO	Sortie audio vers un haut-parleur externe.
13	LAN	Interface de connexion Internet standard RJ45 (10M/100M/1G pour PC ; 10M/100M pour Android). REMARQUE : Ce port réseau est utilisé pour le lecteur intégré et un PC enfichable.
14	USB 2.0	Connectez des périphériques USB tels que des disques durs, un clavier, une souris, etc. [5V cc/0,5A]
15	Interrupteur d'alimentation	Pour allumer/éteindre l'alimentation CA « I » = Allumé, « O » = Éteint
16	ENTRÉE CA	Entrée d'alimentation secteur.

Télécommande



Numéro	Élément	Description
1		Marche/Arrêt
2		Muet/Son
3	SOMMEIL	Mode veille
4	AFFICHAGE	Pour les sources non-Android : affiche les informations relatives à la source d'entrée actuelle
5	MODE I	Écran vide
6	GELER	Gel d'écran
7		Boutons de saisie numérique
8	ALT+TAB -/--	Barre d'espace pour ordinateur enfichable Alt+Tab
9	ALT+F4 	Ordinateur enfichable, ferme la fenêtre du programme
10	ENTRÉE	Sélection de la source d'entrée
11	FORMAT	Retour sur l'interface principale du système enfichable
12	MENU	Pour Android, Paramètres d'accès ; pour les autres sources, accédez aux paramètres du Menu Tactile
13	Rouge / ALT	Capture d'écran
14	Vert / TAB	Touche [Tab] PC
15	Jaune / DESKTOP	Passer au bureau du PC enfichable
16	BLEU/⟲	Touche [Retour arrière] PC
17	START / D.MENU	Touche [Windows] PC
18	 / D.TITLE	Touche [Menu] PC
19	 / D.USB	Configuration du logiciel d'écriture
20	EPG/BACK	Bouton Retour
21	▲ / ▼ / ◀ / ▶	Défilement vers haut, bas, gauche et droite
22	ENTER	Confirmer la sélection/l'état
23	ESC / EXIT / D.SETUP	Touche de raccourci pour quitter les boîtes de dialogue
24	CH.+ / PGUP / CH.- / PGDN	CH+ : Page précédente PC CH- : Page suivante PC
25	VOL+ / VOL-	Augmenter/diminuer le volume
26	FAV / SPACE	Touche [Espace] PC
27	F1-F12	Touche de fonctions F1 - F12 de l'ordinateur intégré

REMARQUE : Les touches de fonction de l'ordinateur ne sont pas disponibles sans un ordinateur enfichable.

Insertion des piles de la télécommande

Pour insérer les piles dans la télécommande :

1. Retirez le couvercle à l'arrière de la télécommande.
2. Insérez deux piles « AAA » en veillant à ce que le signe « + » sur la pile corresponde au signe « + » dans le logement de la pile.
3. Remettez le couvercle en place en l'alignant dans la fente située au dos de la télécommande puis en le faisant pivoter pour le fermer avec un clic.

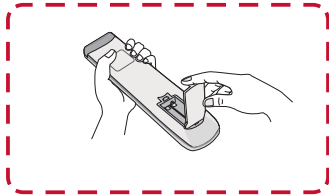

(1)

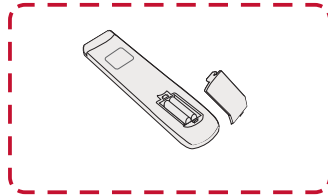

(2)

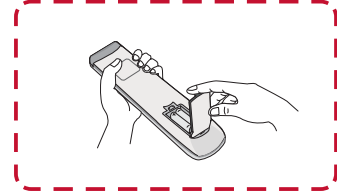

(3)

AVERTISSEMENT : Il existe un risque d'explosion si les piles sont remplacées par un type incorrect.

REMARQUE :

- Il est recommandé de ne pas mélanger les types de piles.
- Éliminez toujours les piles usagées d'une manière qui ne nuit pas à l'environnement. Pour obtenir plus d'informations sur la façon de se débarrasser des piles usagées en toute sécurité, veuillez contacter les autorités locales de votre région.

Plage du récepteur de la télécommande

La plage de fonctionnement de la télécommande est indiquée ci-dessous. Elle fonctionne jusqu'à une distance de 8 mètres et à un angle de 30° à gauche et à droite. Assurez-vous que rien ne bloque le signal de la télécommande vers le récepteur.

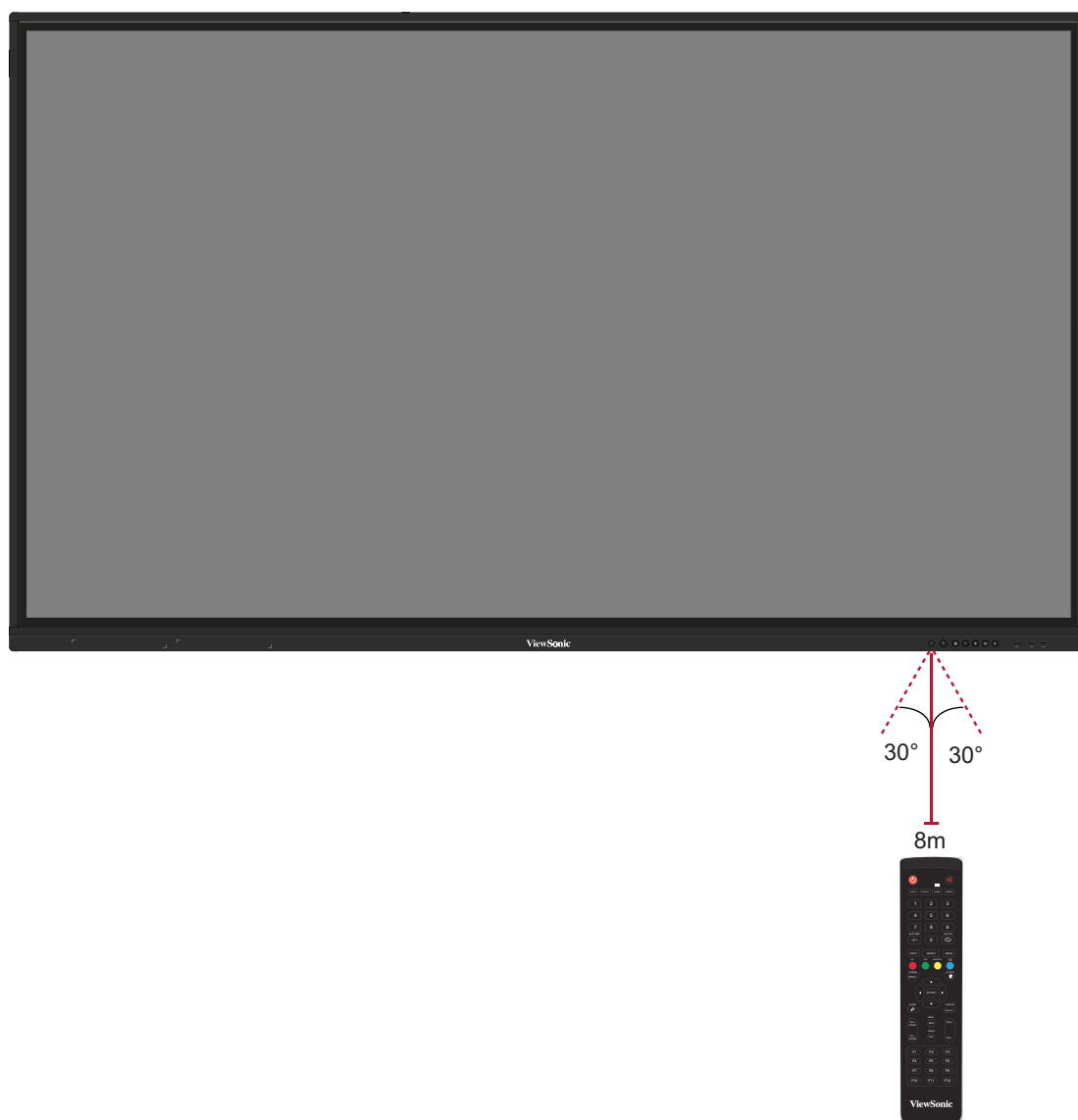

Utilisation des gestes

Les gestes tactiles permettent à l'utilisateur d'utiliser des commandes prédéterminées sans utiliser un clavier ou une souris. En utilisant des gestes sur le ViewBoard, l'utilisateur peut sélectionner / annuler la sélection des objets, changer l'emplacement d'un objet, accéder aux réglages, effacer de l'encre numérique, et plus.

Sélectionner et annuler la sélection des objets (clic)

Appuyez et relâchez le ViewBoard pour sélectionner/annuler la sélection des objets ou des options. C'est comme un clic gauche standard de la souris.

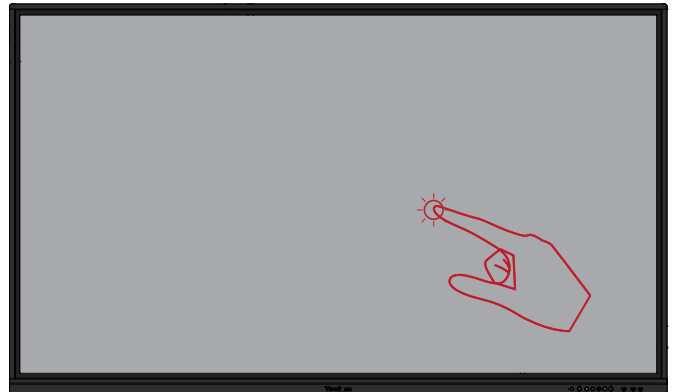

Afficher les options du menu (clic droit)

Appuyez et maintenez le ViewBoard avec votre doigt. C'est comme un clic droit standard de la souris.



Double-cliquer

Appuyez et relâchez rapidement deux fois au même endroit sur le ViewBoard. C'est comme un double clic gauche standard de la souris.

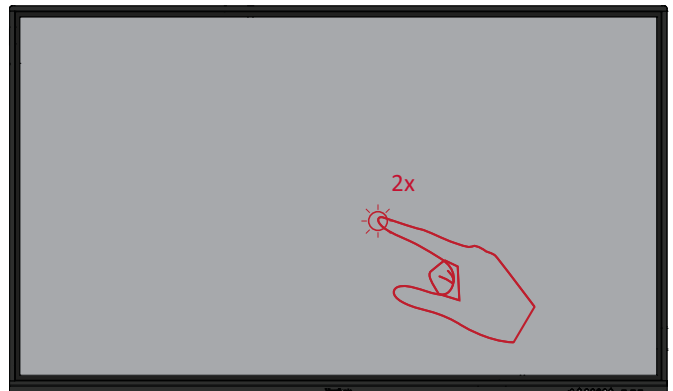

Déplacer un objet

Appuyez et maintenez l'objet enfoncé sur le ViewBoard et faites-le glisser lentement avec votre doigt jusqu'à l'endroit désiré.

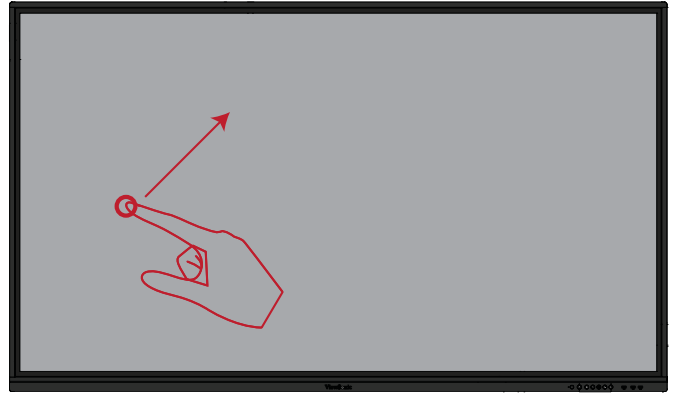

Effacer de l'encre numérique

Utilisez votre main, paume ou poing aplati sur le ViewBoard et déplacez votre main sur la zone que vous souhaitez effacer.

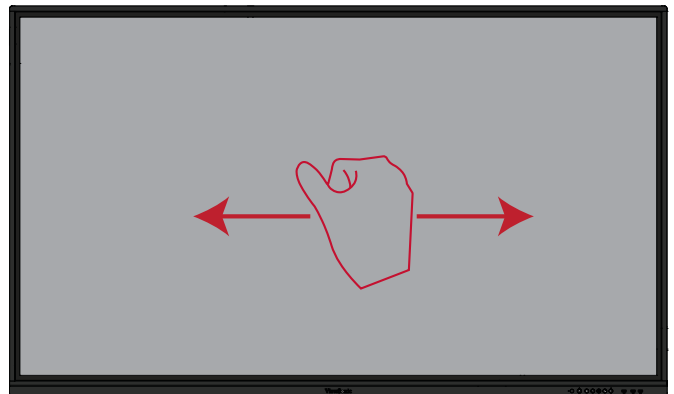

Glisser vers le haut pour les paramètres système

Glissez vers le haut à partir du bas du ViewBoard pour ouvrir General Settings (Paramètres système). Pour en savoir plus, consultez page 40.

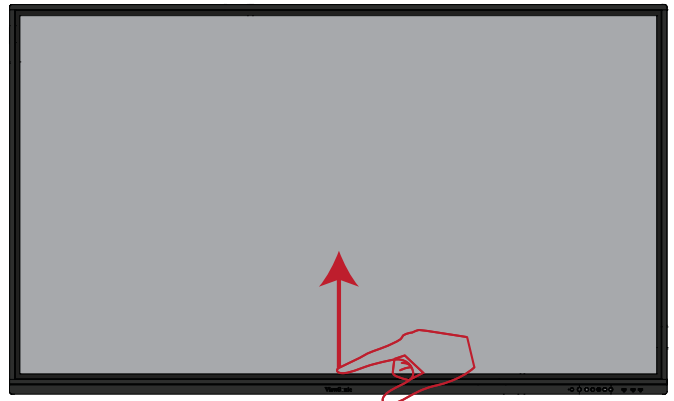

> Branchements

Connexion des périphériques externes et connexion tactile

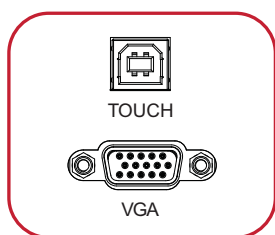

ou

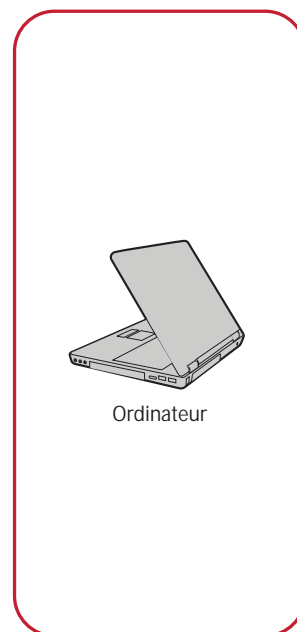
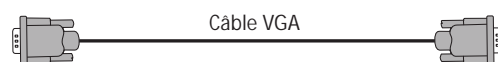
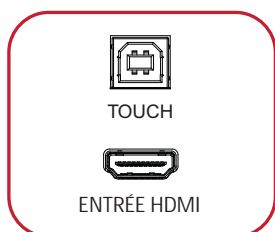

Votre périphérique(s) externe(s) peut être connecté avec les configurations suivantes :

Branchement HDMI

Pour connecter via HDMI :

1. Connectez un câble HDMI de votre périphérique externe au port **ENTRÉE HDMI** du ViewBoard.
2. Connectez un câble USB de votre périphérique externe au port **TOUCH 1** du ViewBoard.

Branchement VGA

Pour connecter via VGA :

1. Connectez un câble VGA de votre périphérique externe au port **VGA** de l'écran.
2. Connectez un câble USB de votre périphérique externe au port **TOUCH 2** du ViewBoard.

Connexion RS-232

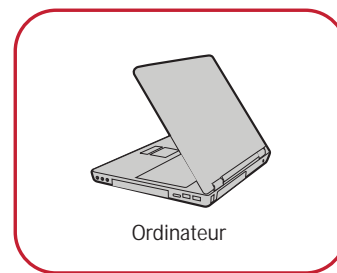
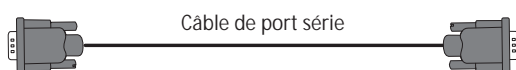
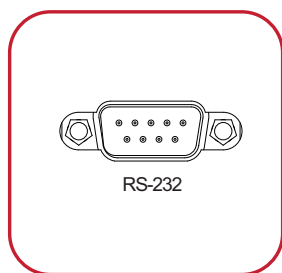

Lorsque vous utilisez un câble de port série RS-232 pour connecter votre écran à un ordinateur externe, certaines fonctions peuvent être contrôlées à distance par le PC, y compris la mise sous tension/hors tension, le réglage du volume, la sélection de l'entrée, la luminosité, etc.

Connexions USB et au réseau

Comme n'importe quel PC, il est facile de connecter divers périphériques USB ou d'autres périphériques à votre ViewBoard.

Périphériques USB

Branchez le câble du périphérique USB dans le port **USB**.

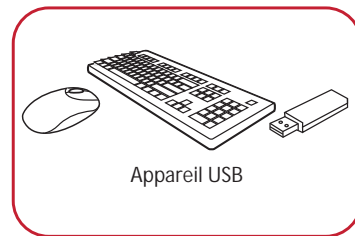
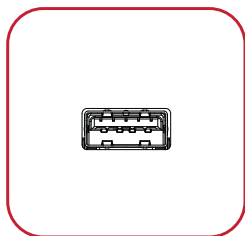

Câbles réseau et modem

Branchez le câble réseau dans le port **LAN**.

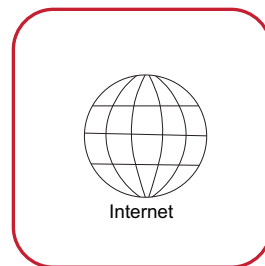
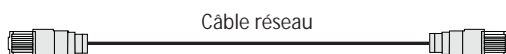
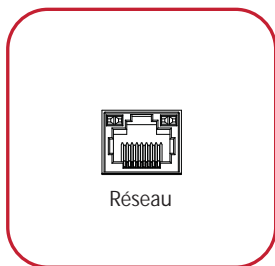

Connexion d'un lecteur multimédia

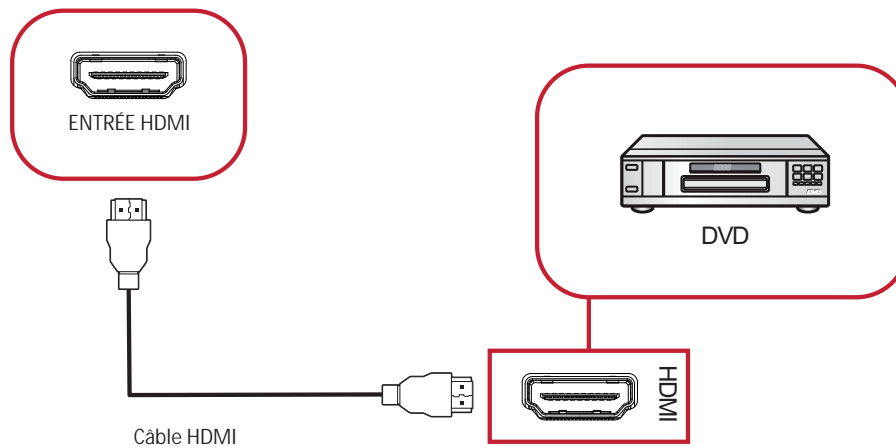

Pour connecter un lecteur multimédia :

1. Connectez le câble HDMI entre le port **HDMI** de votre ViewBoard et votre périphérique.
2. Branchez le cordon d'alimentation de votre ViewBoard et allumez l'interrupteur d'alimentation.
3. Appuyez sur le bouton **Power (Alimentation)** sur le côté droit du ViewBoard pour allumer l'écran.
4. Appuyez sur le bouton **INPUT (ENTRÉE)** de la télécommande et passez à la source d'entrée « HDMI ».

Connexion SPDIF

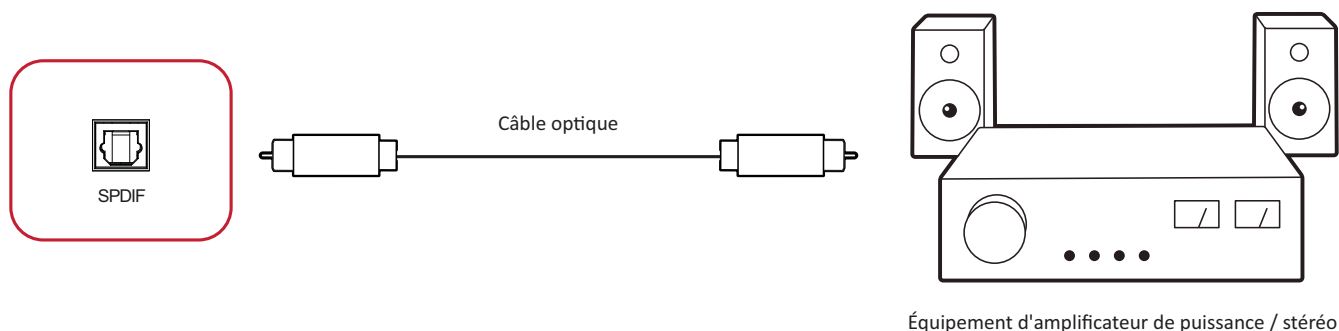

Pour connecter un système de son externe :

1. Connectez un câble optique du port **SPDIF** au connecteur optique de votre système de son.
2. Branchez le cordon d'alimentation de votre ViewBoard et allumez l'interrupteur d'alimentation du panneau arrière.
3. Appuyez sur le bouton **Power (Alimentation)** sur le côté droit du ViewBoard pour allumer l'écran.

Connexion pour la sortie vidéo

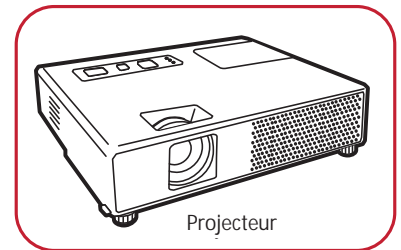

Pour afficher la vidéo sur un appareil d'affichage :

1. Connectez un câble HDMI entre le port **ENTRÉE HDMI** de votre appareil d'affichage et le port **SORTIE HDMI** de votre ViewBoard.
2. Branchez le cordon d'alimentation de votre ViewBoard et allumez l'interrupteur d'alimentation.
3. Appuyez sur le bouton **Power (Alimentation)** sur le côté droit du ViewBoard pour allumer l'écran.

> Utilisation de votre ViewBoard

Mise sous/hors tension de votre ViewBoard

1. Assurez-vous que le cordon d'alimentation est branché, branché sur une prise de courant et que l'interrupteur d'alimentation est en position "On" (Marche).

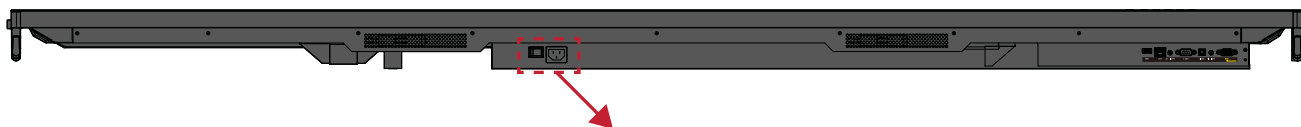

L'entrée d'alimentation CA et l'interrupteur d'alimentation sont situés au bas de l'appareil.

2. Appuyez sur le bouton **⏻ Power (Alimentation)** pour allumer le ViewBoard.
3. Pour éteindre le ViewBoard, appuyez à nouveau et maintenez le bouton **⏻ Power (Alimentation)** enfoncé.

Configuration initiale

Lorsque vous allumez votre ViewBoard pour la première fois, un assistant d'installation se lance.

1. Sélectionnez votre langue :

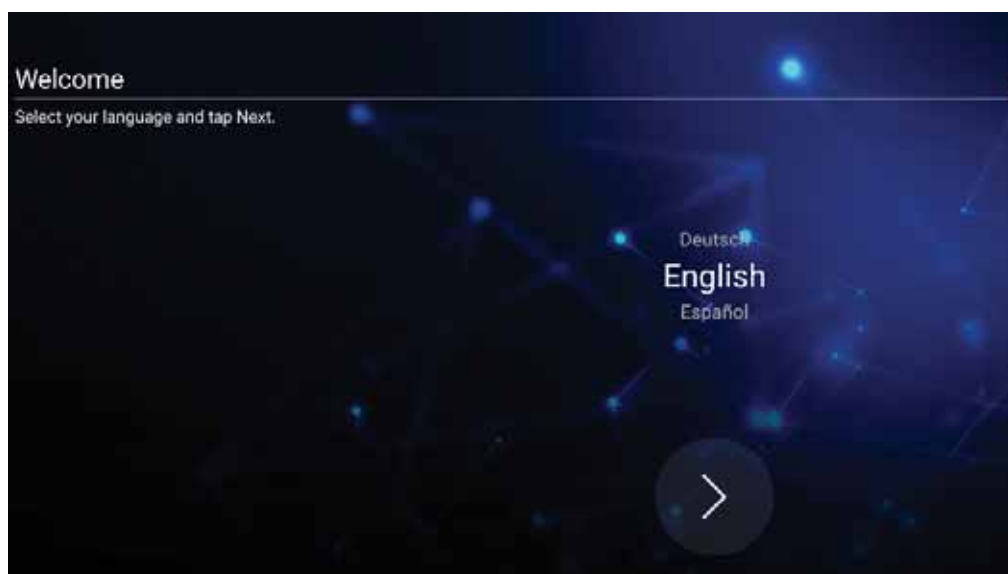

2. Configurez et vérifiez votre connexion LAN :

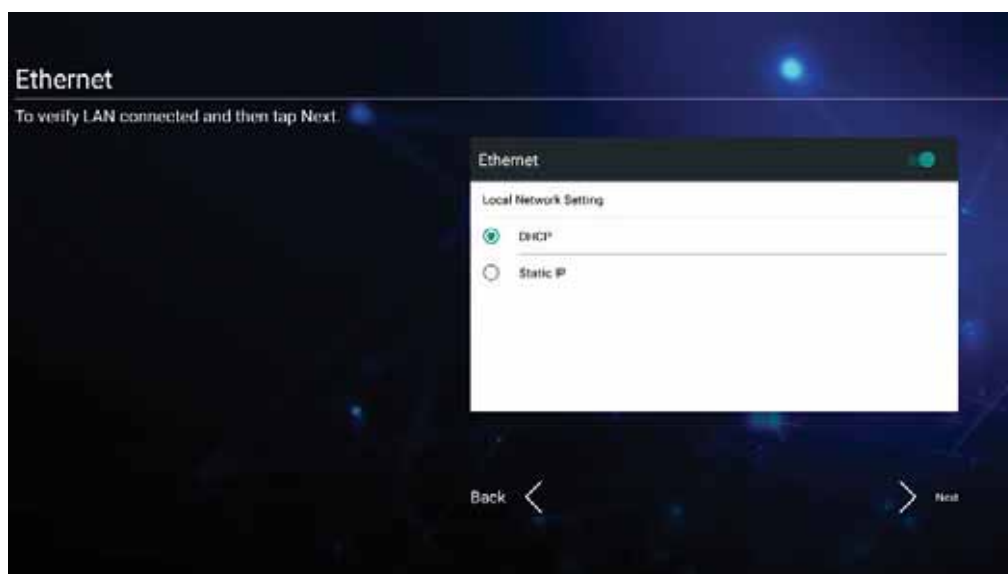

3. Sélectionnez votre fuseau horaire pour régler la date et l'heure :

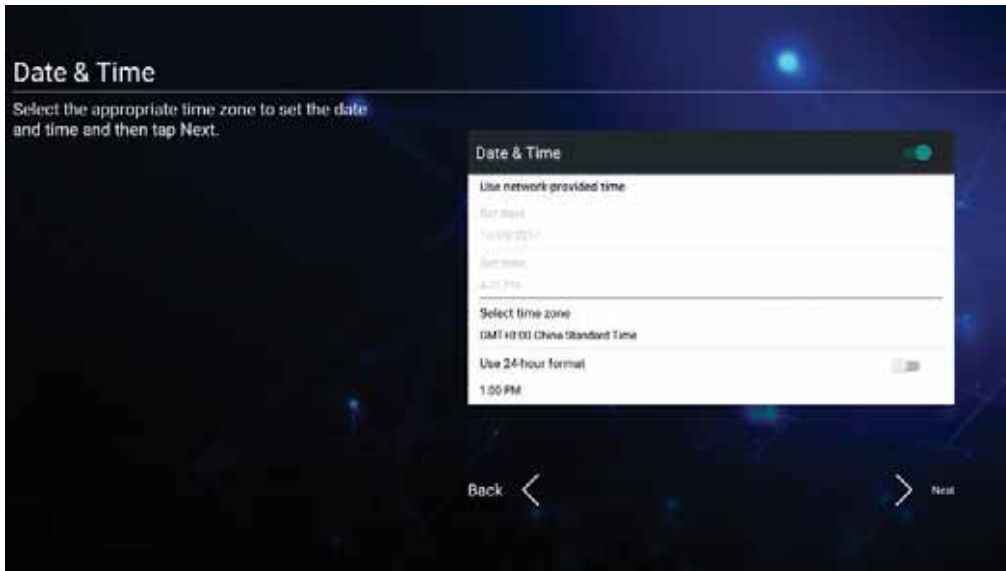

4. Sélectionnez le mode système de votre choix :

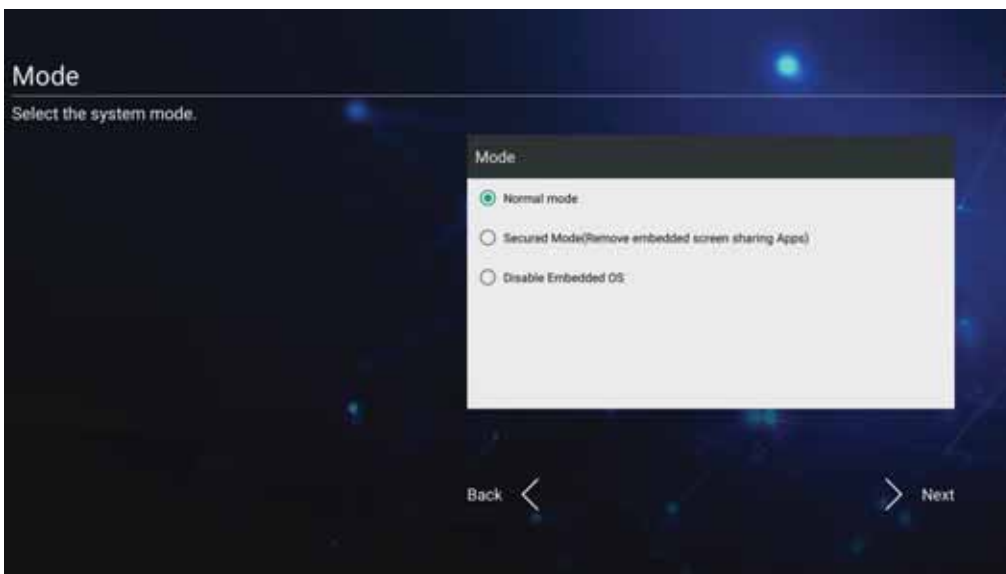

5. Acceptez ou refusez la politique de confidentialité et les conditions de protection des droits d'auteur.



vLauncher - Écran d'accueil personnalisable



Message vLauncher

Il est possible de personnaliser le **Titre** et le **Sous-titre** du vLauncher en les pointant.



Vous pouvez également définir un mot de passe en pointant sur **Set Password (Définir mot de passe)**.

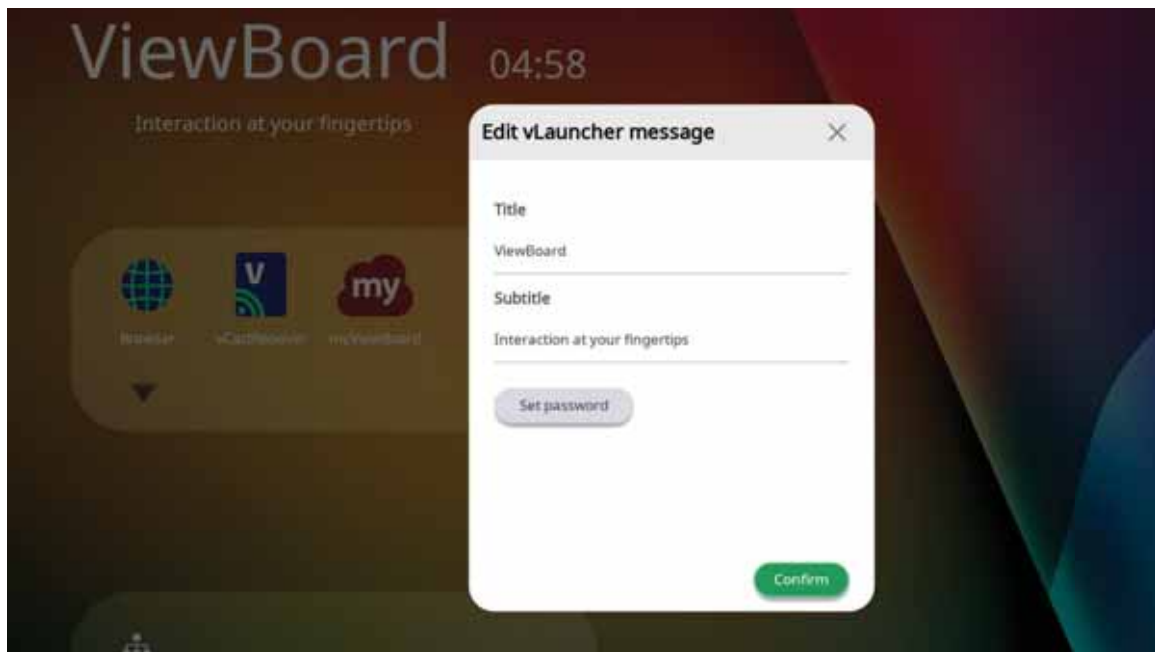

Applications

Toutes les applications installées se trouvent sur l'écran d'accueil. Pour voir toutes les applications, pointez sur la **Flèche pointée vers le bas**.

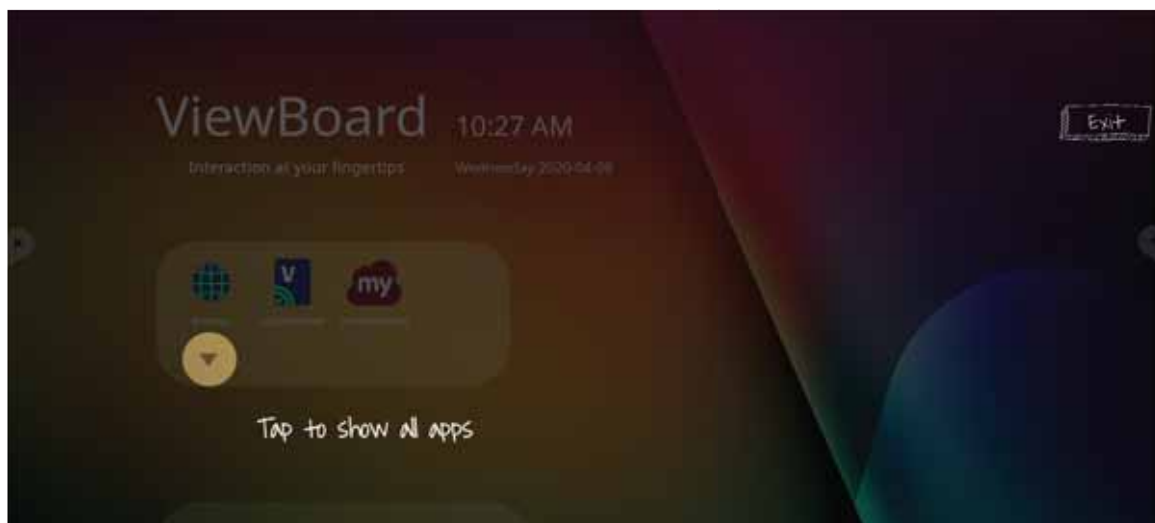

Pour cacher le tiroir d'applications, pointez sur la **Flèche pointée vers le haut**.

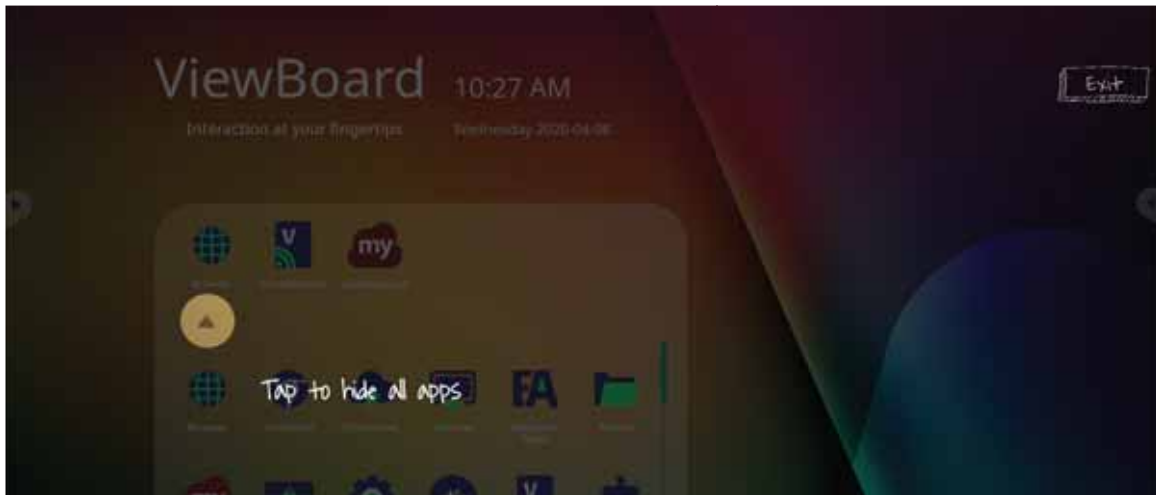

Pour ajouter un raccourci à une application, tapez et restez appuyé sur l'application puis faites glisser son icône vers le haut.

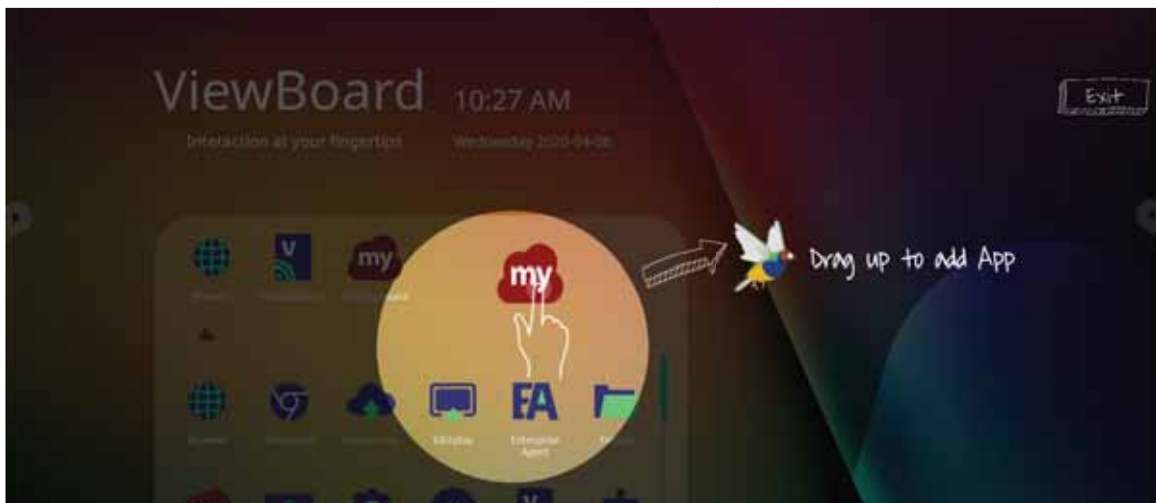

Pour supprimer le raccourci d'une application, tapez et restez appuyé sur l'application puis faites glisser son icône vers le bas.

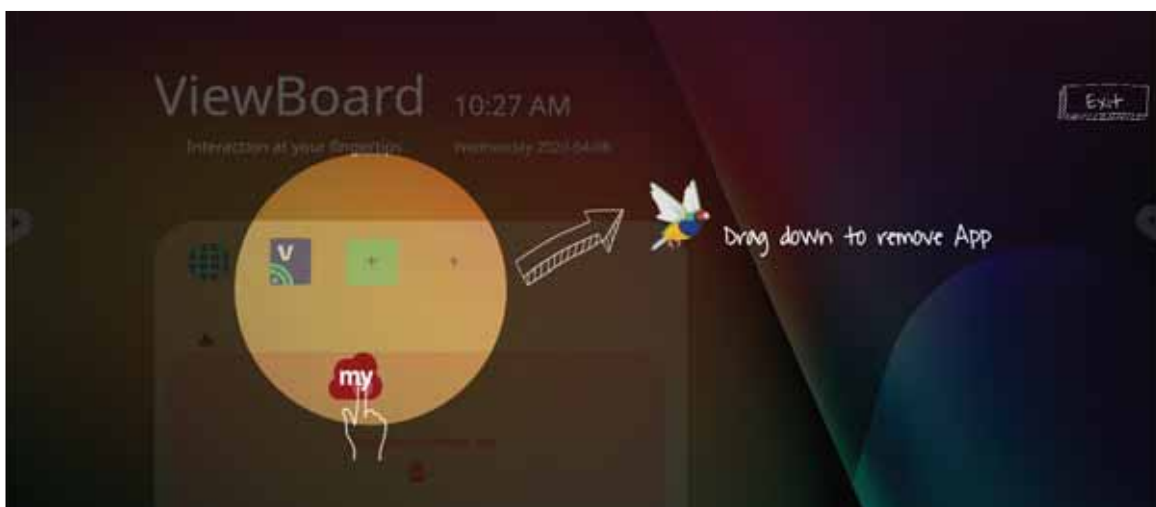

Barre d'outils

Les icônes d'ouverture de la barre d'outils sont situées sur les bords du ViewBoard et permettent d'accéder facilement aux outils.

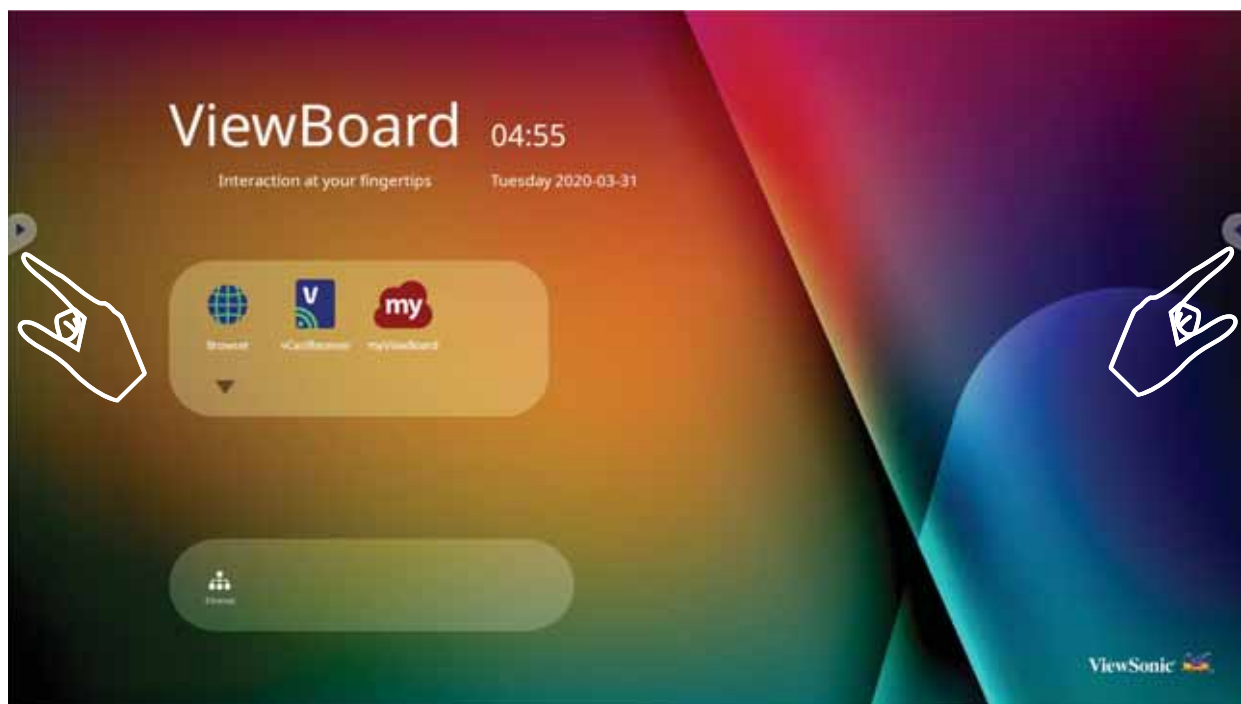





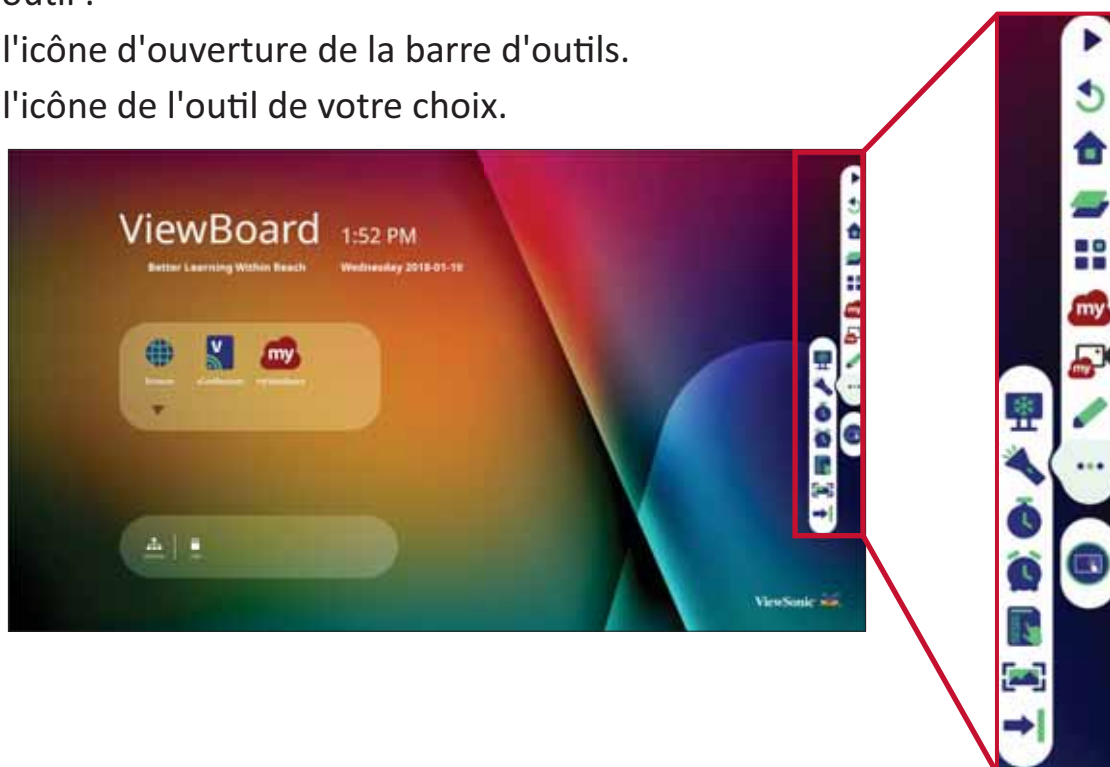









Pour lancer un outil :







1. Appuyez sur l'icône d'ouverture de la barre d'outils.
2. Appuyez sur l'icône de l'outil de votre choix.



REMARQUE : Le réglage par défaut de la barre d'outils doit être disponible pour toutes les sources d'entrée ; l'utilisateur peut accéder aux options depuis **Settings (Réglages) > Preference (Préférence) > Toolbar setting (Paramétrage de la barre d'outils)** pour paramétrer les options : (1) disponible pour toutes les sources d'entrée, (2) désactiver la barre d'outils.

Icône	Description
 Retour	Retourner à l'écran d'opération précédent. REMARQUE : Uniquement pour la source Lecteur intégré.
 Accueil	Retourne à l'Écran d'accueil du Lecteur intégré.
 Récent	Afficher toutes les applications intégrées utilisées actuellement.
 App	Afficher toutes les applications installées.
 myViewBoard	Lancer le logiciel myViewBoard.
 Enregistreur	Enregistre, affiche et enregistre le contenu à l'écran.

Icône	Description
 Dessiner	<p>Accéder au stylet, au surligneur, à la gomme et enregistrer les options.</p> <div style="display: flex; justify-content: space-around; text-align: center;"> <div> Marqueur</div> <div> Surligneur</div> <div> Gomme</div> <div> Annuler</div> </div> <div style="display: flex; justify-content: space-around; text-align: center; margin-top: 10px;"> <div> Rétablir</div> <div> Effacer</div> <div> Enregistrer</div> <div> Quitter</div> </div>
	<p><u>Marqueur</u></p> <p>Annoter la superposition de toute source d'entrée avec de l'encre noire, blanche, jaune, orange, rouge, rose, verte ou bleue.</p> <p>REMARQUE : Le réglage par défaut du stylet prend en charge l'écriture avec jusqu'à 10 points.</p>
	<p><u>Surligneur</u></p> <p>Marquer et surligner avec de l'encre jaune, grise, or, orange, rouge, rose, verte ou bleue.</p> <p>REMARQUE : Le surligneur par défaut prend en charge le marquage avec jusqu'à 10 points.</p>
	<p><u>Gomme</u></p> <p>Effacer toute l'encre numérique de la sélection sur l'écran.</p>
	<p><u>Annuler</u></p> <p>Annuler les actions précédentes.</p>
	<p><u>Rétablir</u></p> <p>Restaurer les actions précédentes.</p>
	<p><u>Effacer</u></p> <p>Efface toute l'encre numérique sur l'écran.</p>
	<p><u>Enregistrer</u></p> <p>Enregistrer l'image et les annotations à l'écran.</p>
	<p><u>Quitter</u></p> <p>Fermer l'outil de dessin.</p>

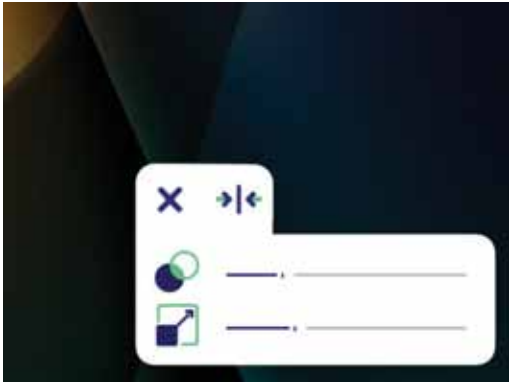
Icône	Description
	<p>Voir d'autres d'applications dans la barre d'outils de ViewBoard.</p>  <p>Gel de l'écran Projecteur Chronomètre Minuterie Air Class Cacher/Afficher Capture d'écran</p>
	<p><u>Gel de l'écran</u> </p> <p>Convertir le contenu à l'écran en image fixe ; vous pouvez alors effectuer un zoom avant ou arrière, revenir à un plein écran et quitter.</p>  <p>Zoom avant Zoom arrière Plein écran Quitter</p> <p><u>Projecteur</u> </p> <p>Mettez en surbrillance une zone de contenu importante. Appuyez sur l'icône Setting (Réglage) pour régler la taille du spot et l'effet de mélange alpha.</p>  

Icône

Description

Chronomètre

Appuyez sur **Start (Démarrer)** pour démarrer le chronomètre s'allume.



Le chronomètre peut être mis en pause, repris, divisé ou réinitialisé à tout moment.

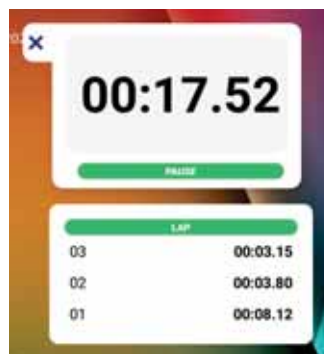
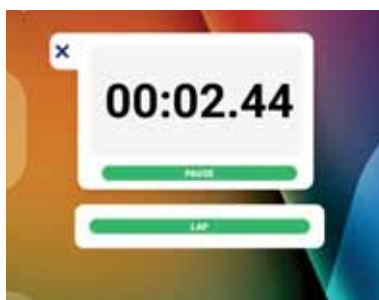

Plus

Minuterie

Accède au compte à rebours avec un réglage d'alarme optionnel. Touchez et glissez pour régler les valeurs numériques, puis cliquez sur **Start (Démarrer)**.

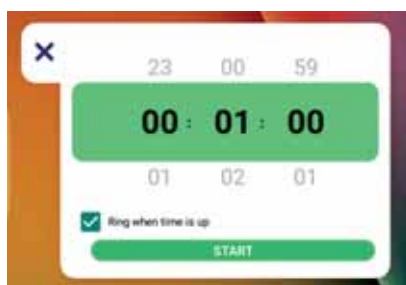





Le compte à rebours peut être mis en pause, repris ou réinitialisé à tout moment.



Cacher/Afficher

Cacher ou afficher les icônes de lancement de la Barre d'outils.

Icône	Description
 <p data-bbox="193 331 245 360">Plus</p>	<p data-bbox="328 219 523 264"><u>Air Class</u> </p> <p data-bbox="352 275 1353 309">Outil d'enseignement interactif destiné à une utilisation en classe.</p> <p data-bbox="328 331 635 376"><u>Capture d'écran</u> </p> <p data-bbox="352 387 1054 421">Prendre une capture d'écran de l'écran actuel.</p>
 <p data-bbox="151 555 288 584">Paramètres</p>	<p data-bbox="320 499 834 533">Accéder aux Paramètres système.</p>

Menu OSD (Affichage à l'écran)

Accéder aux Paramètres système, aux Paramétrage des entrées et au Widgets depuis le Menu OSD.

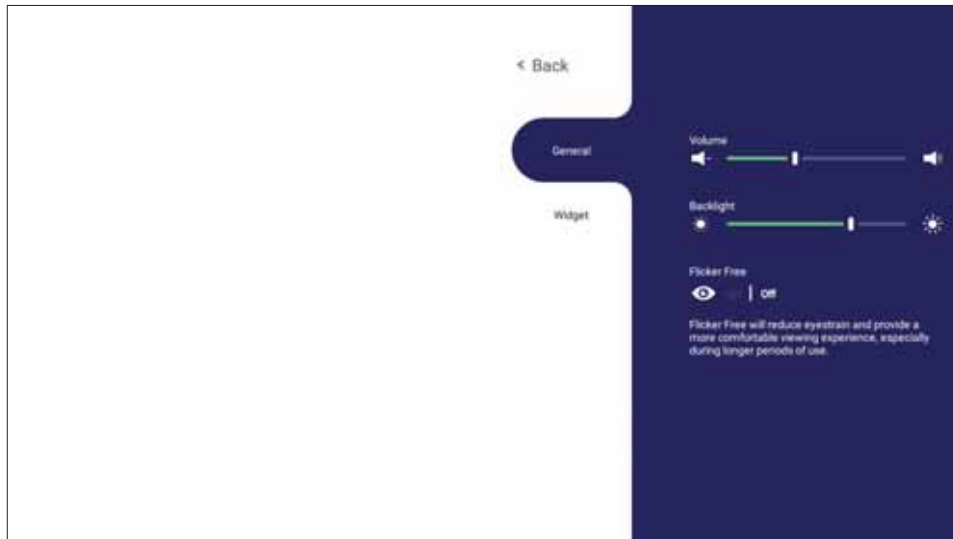

ViewBoard a deux options pour ouvrir le menu OSD :

Option 1

Appuyez longtemps n'importe où sur l'arrière-plan du vLauncher.

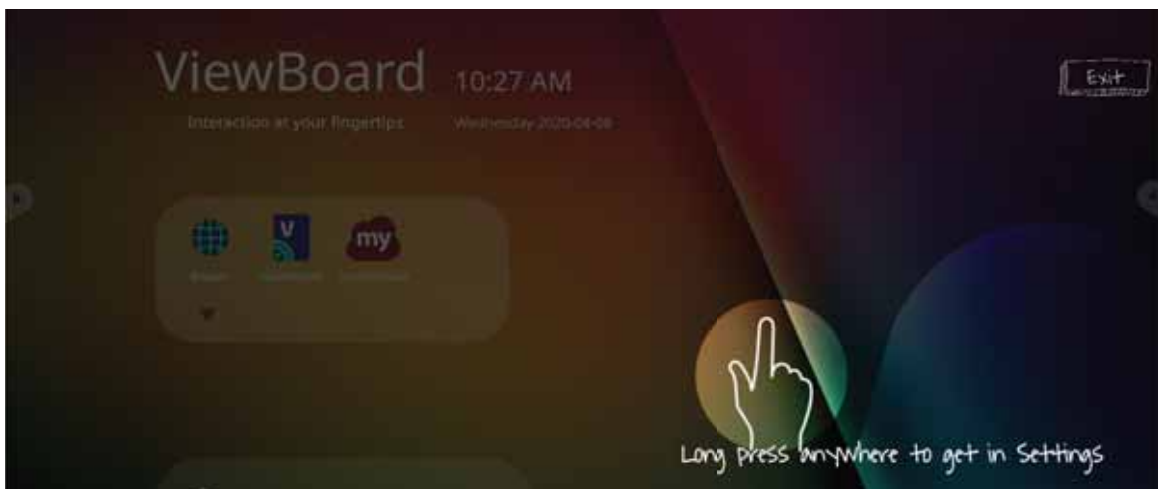

Option 2

Appuyez sur le bouton **INPUT (ENTRÉE)** de la télécommande.

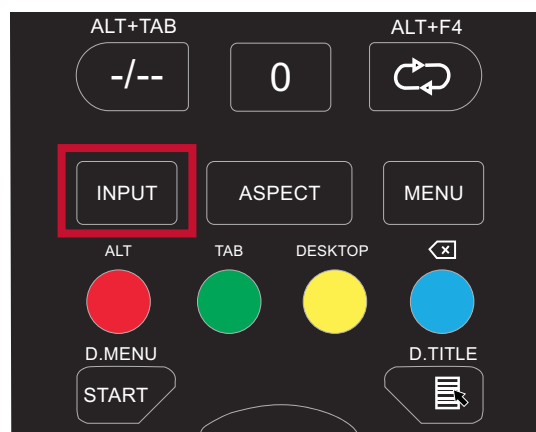

General Settings (Paramètres généraux)

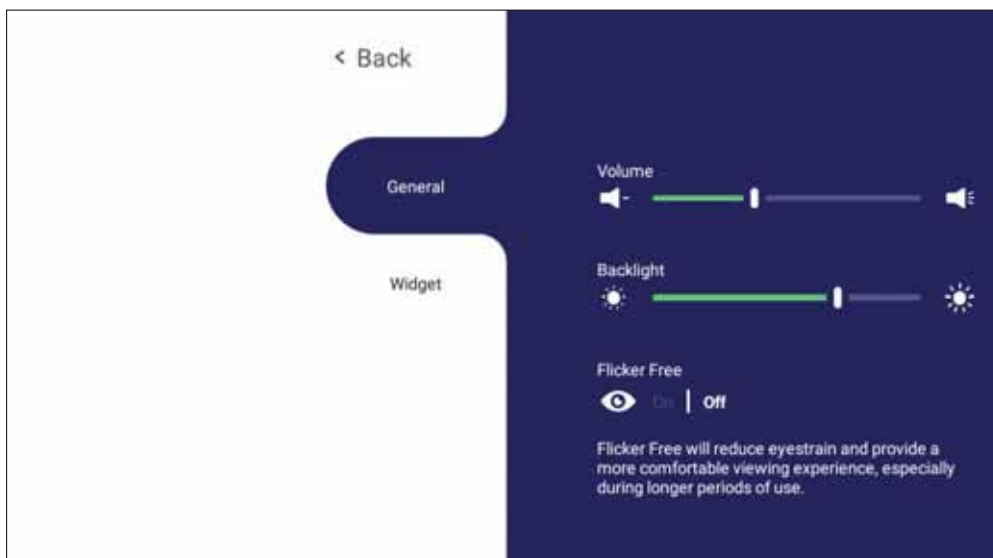

Pour régler le rétroéclairage et activer/désactiver Flicker Free (Anti-scintillement) :

1. Appuyez sur **INPUT (ENTRÉE)** de la télécommande ou restez appuyé sur l'arrière-plan du vLauncher puis touchez **General (Général)** sur l'écran (si nécessaire) pour afficher le menu **General Settings (Paramètres généraux)**.
2. Déplacez le curseur de luminosité directement pour régler la valeur du rétroéclairage et/ou touchez On ou Off pour activer/désactiver la fonction.
3. Appuyez sur **EPG/BACK (GUIDE ÉLECTRONIQUE DE PROGRAMME/RETOUR)** sur la télécommande ou touchez une zone vide à l'extérieur du menu pour quitter.

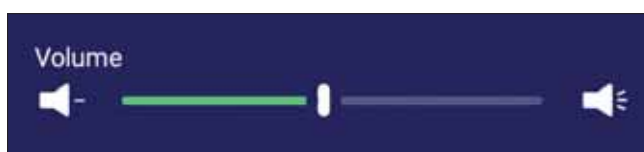



Pour régler le volume :

1. Appuyez sur **INPUT (ENTRÉE)** de la télécommande ou restez appuyé sur l'arrière-plan du vLauncher puis touchez **General (Général)** sur l'écran (si nécessaire) pour afficher le menu **General Settings (Paramètres généraux)**.
2. Déplacez le curseur du volume directement pour régler le volume.
3. Appuyez sur **Mute (Muet)** sur la télécommande pour activer ou désactiver la fonction de sourdine.
4. Appuyez sur **EPG/BACK (GUIDE ÉLECTRONIQUE DE PROGRAMME/RETOUR)** sur la télécommande ou touchez une zone vide à l'extérieur du menu pour quitter.

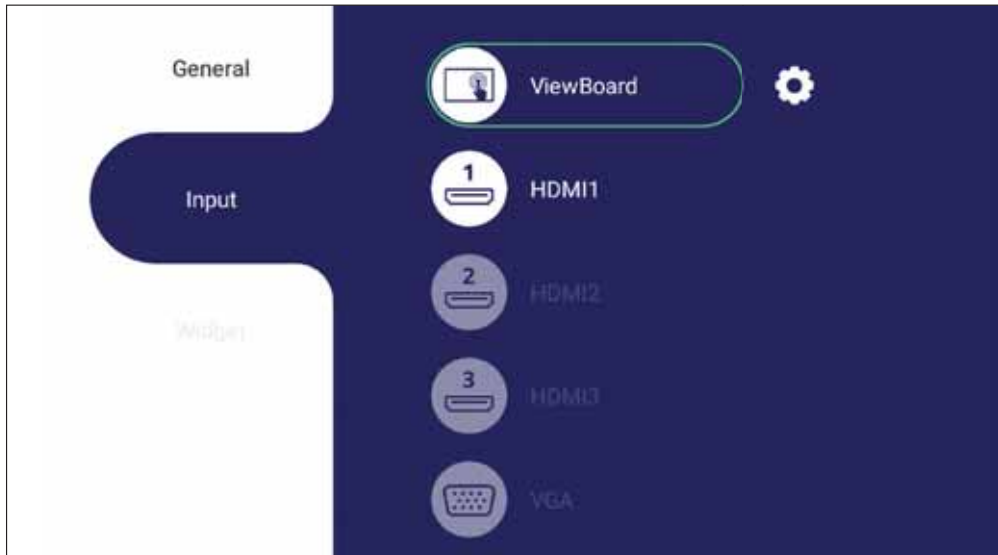
Input Settings (Paramétrage des entrées)



Pour sélectionner une source d'entrée :

1. Appuyez sur **INPUT (ENTRÉE)** sur la télécommande, ou appuyez sur le bouton  sur la panneau frontal, ou appuyez sur l'icône réglage  sur la barre d'outils pour afficher le menu **Input Settings (Paramétrage des entrées)**.
2. Appuyez sur **▼/▲/◀/▶** pour sélectionner la source d'entrée voulue.
REMARQUE : La source PC ne s'affiche que lorsqu'un ordinateur est connecté.
3. Appuyez sur **ENTER (ENTRER)** sur la télécommande ou appuyez sur la source d'entrée.
4. Appuyez sur **EPG/BACK (GUIDE ÉLECTRONIQUE DE PROGRAMME/RETOUR)** sur la télécommande ou touchez une zone vide à l'extérieur du menu pour quitter.
REMARQUE : Pour ajuster les paramètres d'une source d'entrée, touchez l'icône de réglage à côté de la source d'entrée en surbrillance.

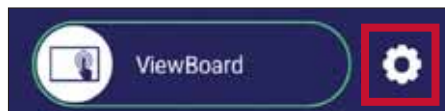

Widget

REMARQUE : Disponible uniquement pour la source Lecteur intégré.

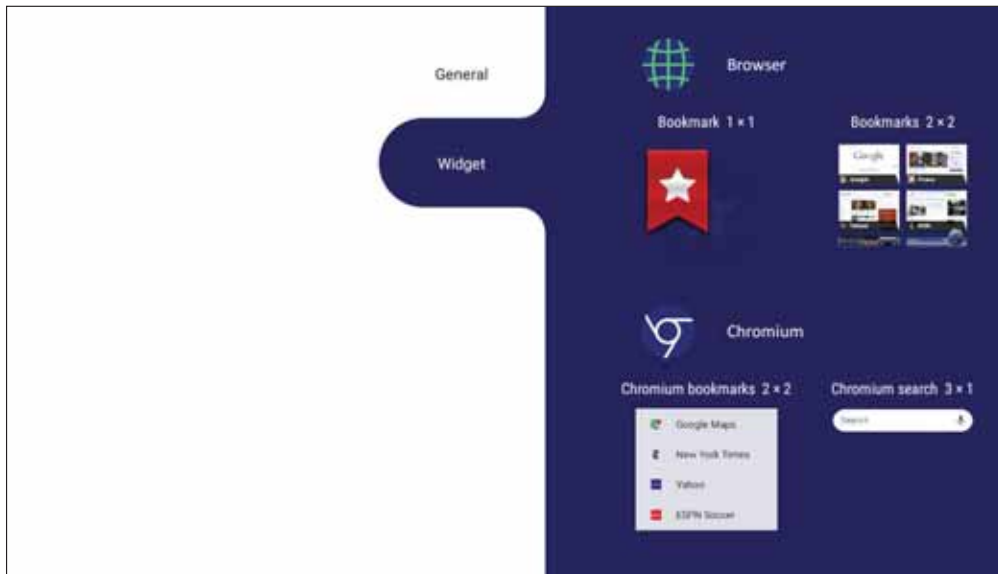

Pour ajouter un widget à l'écran d'accueil de vLauncher :

1. Restez appuyé sur l'arrière plan du vLauncher



2. Sélectionnez **Widgets**.

3. Restez sur le widget voulu.

4. Faites glisser le widget sur l'arrière-plan du vLauncher.

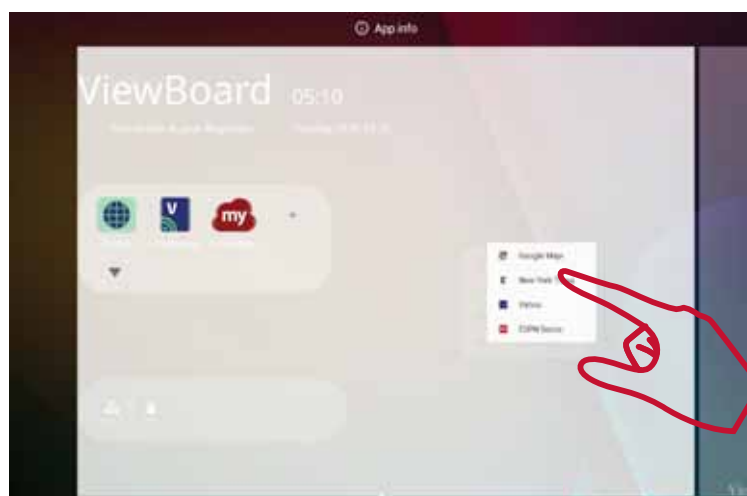

Settings (Paramétrage) - Source d'entrée HDMI & VGA.

Appuyez sur **MENU** de la télécommande, ou sélectionnez l'icône Réglage à côté de la source d'entrée dans **Input Settings (Paramétrage des entrées)** pour lancer le menu **Settings (Paramétrage)**. Le paramétrage comprend les sections suivantes : **Audio**, **Screen (Écran)**, **Display (Affichage)**, et **Adjust (Ajuster)**.

Audio Settings (Paramètres audio)

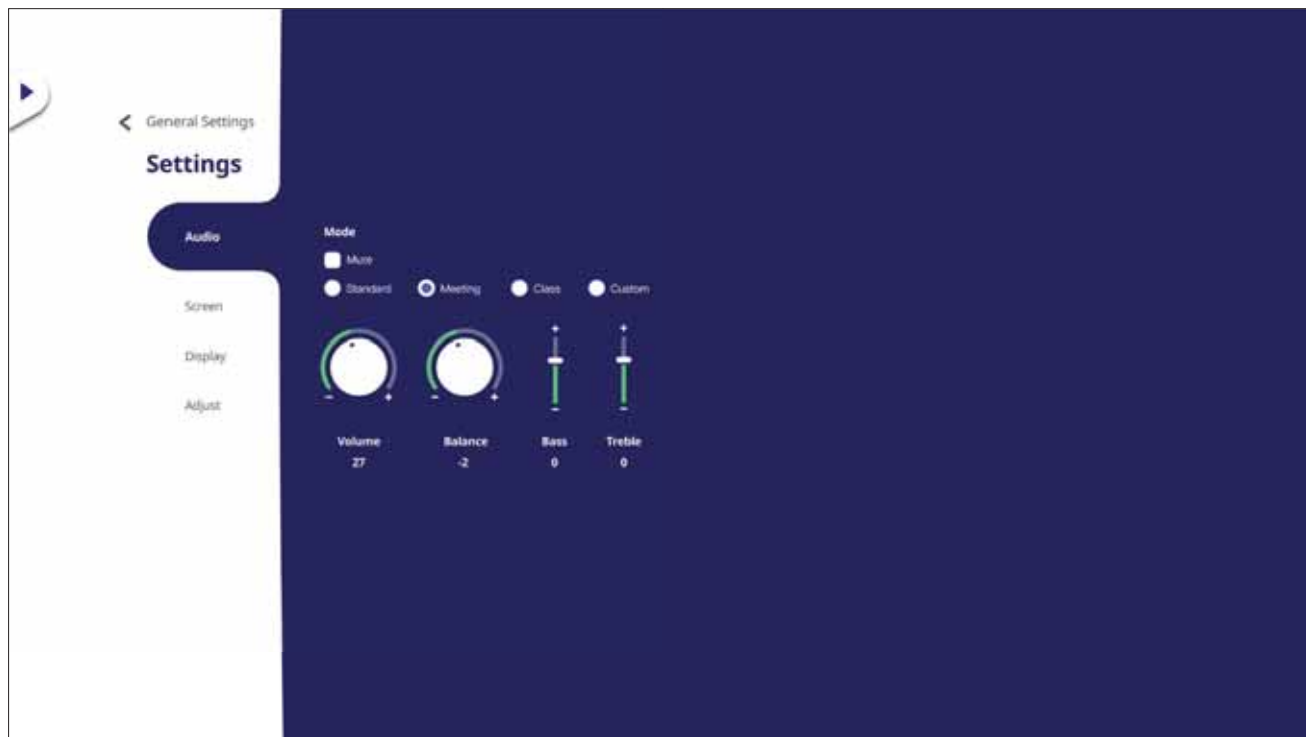

1. Appuyez sur ▼ sur la télécommande et sélectionnez le menu **Audio**.
2. Appuyez sur ▼/▲/◀/▶ sur la télécommande ou appuyez directement sur l'option pour la sélectionner.
3. Réglez les paramètres Volume, Bass (Graves), Treble (Aigus) et Balance (Balance) directement en touchant et ajuster chaque valeur, ou avec la télécommande en appuyant sur **ENTER (ENTRER)** pour ajuster chaque option.
4. Appuyez directement sur le curseur Mute (Muet) pour activer/désactiver le mode muet, ou appuyez sur **Mute (Muet)** sur la télécommande.
5. Appuyez sur **EPG/BACK (GUIDE ÉLECTRONIQUE DE PROGRAMME/RETOUR)** sur la télécommande ou touchez une zone vide à l'extérieur du menu pour quitter.

Screen Settings (Paramètres de l'écran)

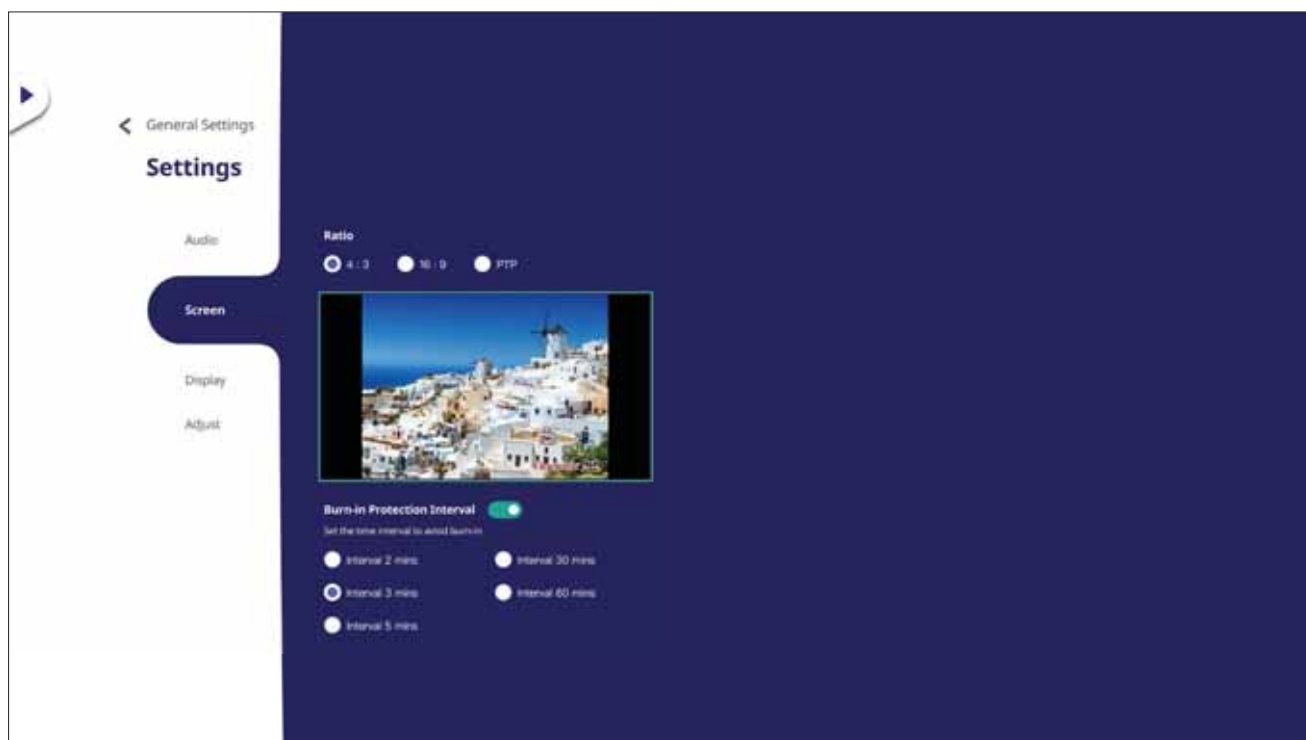

1. Appuyez sur ▼ sur la télécommande et sélectionnez le menu **Screen (Écran)**.
2. Appuyez sur ▼/▲/◀/▶ sur la télécommande ou appuyez directement sur l'option pour la sélectionner.
3. Ajustez votre préférence en appuyant directement sur chaque valeur ou avec la télécommande en appuyant sur **ENTER (ENTRER)**.
4. Appuyez sur **EPG/BACK (GUIDE ÉLECTRONIQUE DE PROGRAMME/RETOUR)** sur la télécommande ou touchez une zone vide à l'extérieur du menu pour quitter.

REMARQUE :

- **Fonction de protection contre la brûlure (collage d'image)**

Pour réduire le risque de dommage à l'écran, cet appareil est équipé d'une fonction de protection contre le collage d'image.

Si l'écran affiche une image fixe pendant une certaine période de temps que vous avez défini, un économiseur d'écran s'activera pour empêcher la formation d'images fantômes collées sur l'écran.

La fonction de protection contre le collage d'image déplace légèrement l'image sur l'écran. Le réglage de la fonction de protection contre le collage de l'image vous permet de programmer le temps entre les mouvements de l'image en minutes.

Display Settings (Paramètres d'affichage)

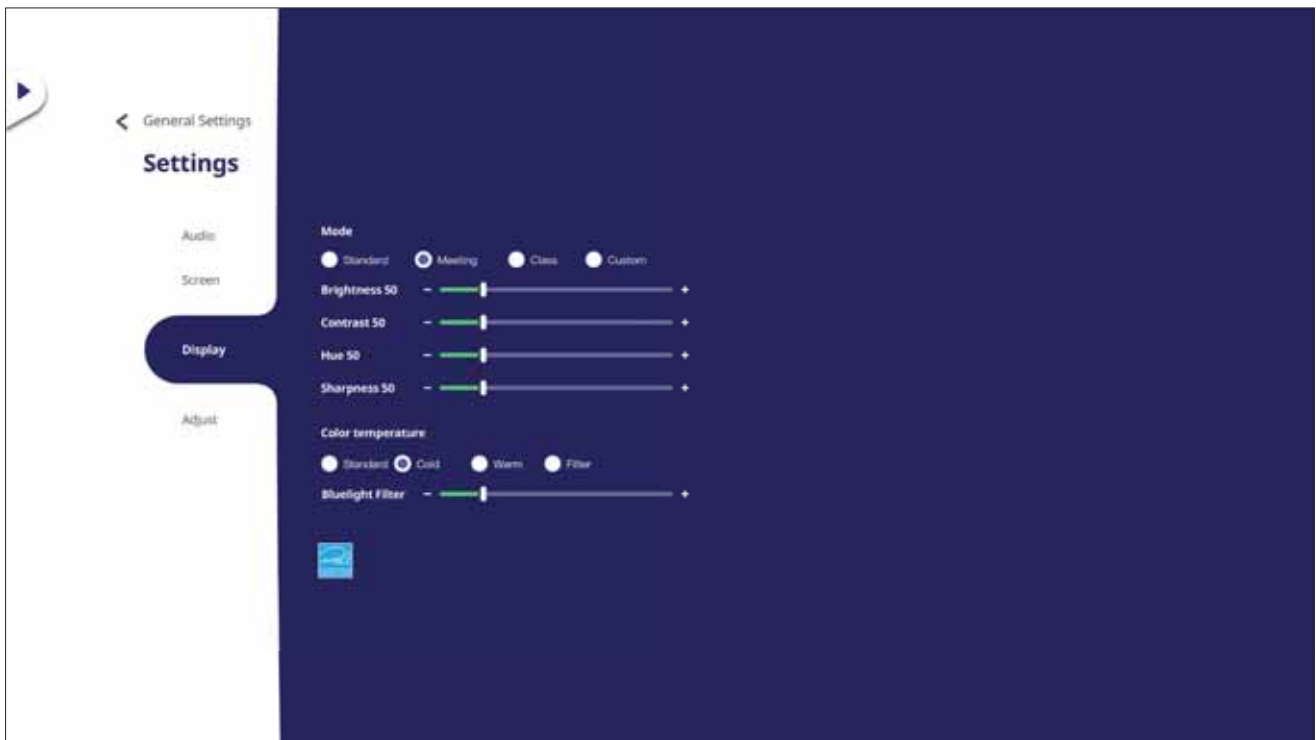

1. Appuyez sur ▼ sur la télécommande et sélectionnez le menu **Display (Affichage)**.
2. Appuyez sur ▼/▲/◀/▶ sur la télécommande ou appuyez directement sur l'option pour la sélectionner.
3. Réglez les paramètres Brightness (Luminosité), Contrast (Contraste), Hue (teinte) et Sharpness (Netteté) directement en touchant et ajuster chaque valeur, ou avec la télécommande en appuyant sur **ENTER (ENTRER)** pour ajuster chaque option.
4. Déplacez le curseur de la lumière bleue directement pour régler la valeur de la lumière bleue.



5. Appuyez sur **EPG/BACK (GUIDE ÉLECTRONIQUE DE PROGRAMME/RETOUR)** sur la télécommande ou touchez une zone vide à l'extérieur du menu pour quitter.

Low Blue Light Filter and Eye Health (Filtre faible émission de lumière bleue et santé oculaire)

Blue Light Filter (Filtre de lumière bleue) bloque la lumière bleue à énergie élevée pour une expérience de visualisation plus confortable.



REMARQUE : Pour répondre à la certification relative à la faible émission de lumière bleue, les paramètres Affichage doivent être réglés sur :

- Mode : Standard (Brightness (Luminosité) et Contrast (Contraste) sur 50)
- Temp. de couleur : Filtre
- Blue Light Filter (Filtre lumière bleue) : 0

Calculer les pauses

Si vous regardez des écrans sur de longues périodes de temps, il est recommandé de faire des pauses régulières en arrêtant la visualisation. De courtes pauses d'au moins 10 minutes sont recommandées après une (1) heure de visualisation continue.

Faire des pauses plus courtes et plus fréquentes est généralement plus bénéfique que des pauses plus longues et moins fréquentes.

Fatigue liée à la mise au point oculaire (règle des 20-20-20)

Pour réduire la fatigue oculaire liée au fait de fixer continuellement l'écran, éloignez votre regard de l'écran au moins toutes les 20 minutes et fixez un objet lointain (à au moins 6 mètres de distance) pendant au moins 20 secondes.

Regarder des objets distants

Au moment de la pause, les utilisateurs peuvent en profiter pour soulager leur fatigue et la sécheresse oculaire en fixant des objets qui sont loin d'eux pendant 10 à 15 secondes, puis en observant quelque chose proche d'eux pendant 10 à 15 secondes. Répétez cet exercice jusqu'à 10 fois. La capacité de vos yeux à fixer un point peut en effet se "verrouiller" après un long travail sur ordinateur. Cet exercice permet de réduire ce risque.

Exercices des yeux et du cou

Exercices des yeux

Les exercices des yeux peuvent contribuer à réduire la fatigue oculaire. Roulez lentement vos yeux vers la gauche, la droite, en haut et en bas. Répétez autant de fois que nécessaire.

Exercices pour les yeux

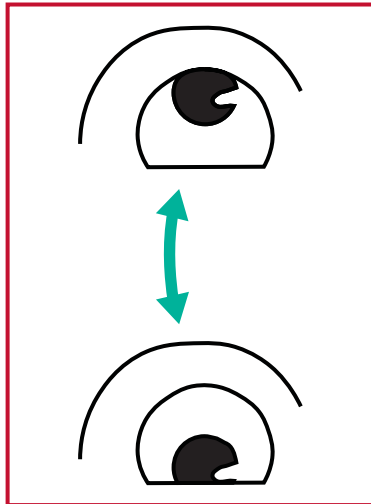

(1) Gardez votre corps et votre tête droits. Déplacez les yeux vers le haut et regardez le plafond, puis descendez-les jusqu'au sol.

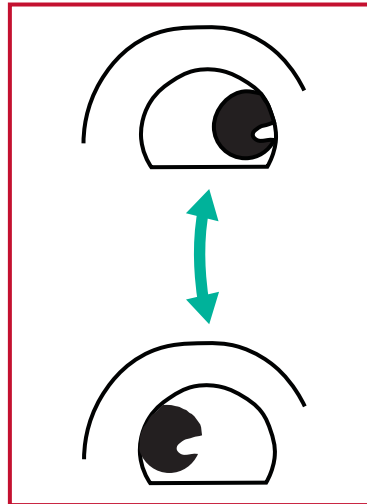

(2) Déplacez vos yeux lentement de gauche à droite pour regarder des objets des deux côtés.

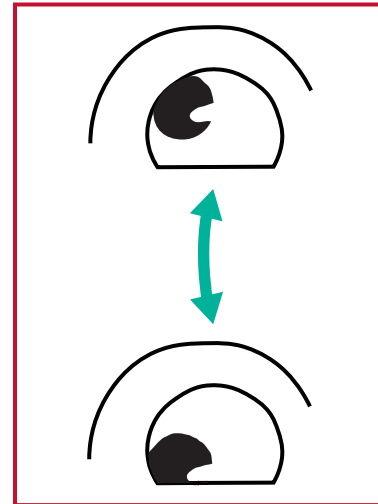

(3) Déplacez les yeux pour regarder des objets en haut à droite puis en bas à droite. Répétez l'exercice du côté gauche, en haut puis en bas.

Exercices du cou

Les exercices du cou peuvent également contribuer à réduire la fatigue oculaire. Détendez vos bras et laissez-les pendre sur les côtés, penchez-vous légèrement en avant pour étirer le cou, tournez votre tête à droite et à gauche. Répétez autant de fois que nécessaire.

Adjust Settings (Paramètres d'ajustement) - (uniquement VGA)

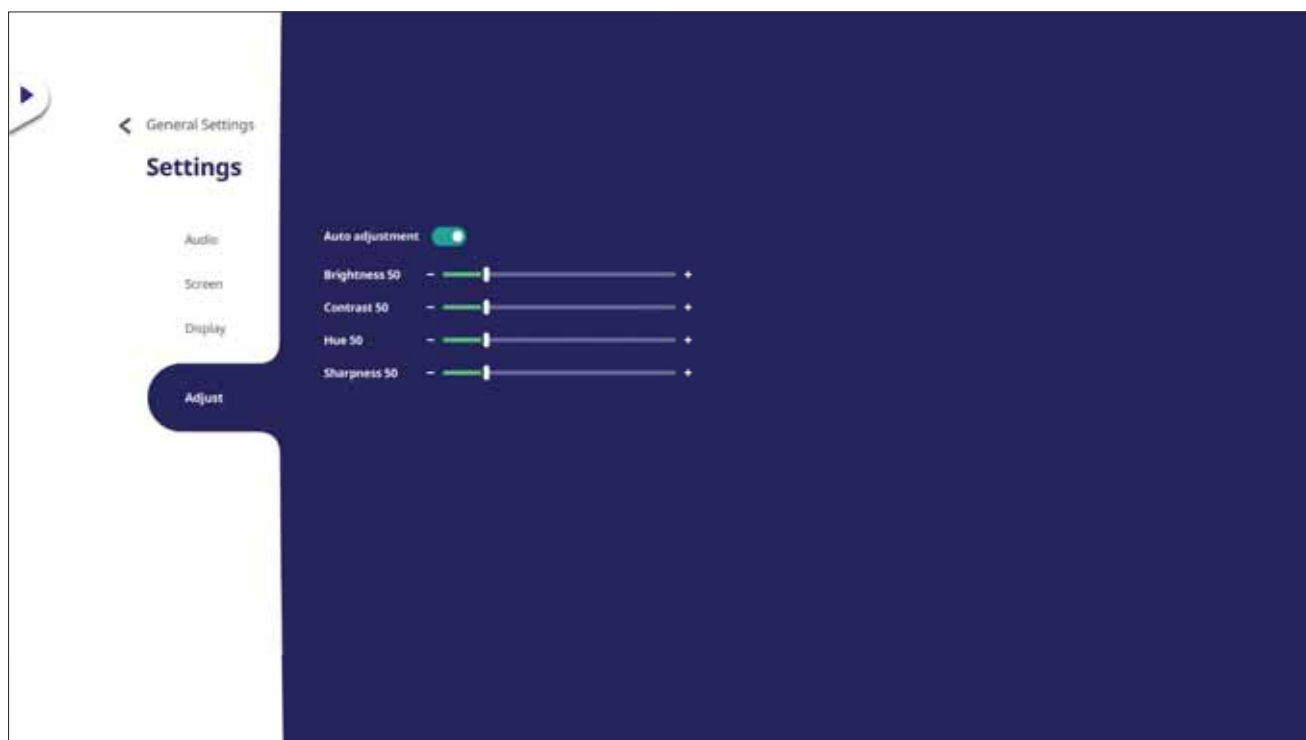

1. Appuyez sur ▼ sur la télécommande et sélectionnez le menu **Adjust (Ajuster)**.
2. Appuyez sur ▼/▲/◀/▶ sur la télécommande ou appuyez directement sur l'option pour la sélectionner.
3. Ajustez votre préférence en appuyant directement sur chaque valeur ou avec la télécommande en appuyant sur **ENTER (ENTRER)**.
4. Appuyez sur **EPG/BACK (GUIDE ÉLECTRONIQUE DE PROGRAMME/RETOUR)** sur la télécommande ou touchez une zone vide à l'extérieur du menu pour quitter.

Settings (Paramétrage) - Lecteur intégré

Lorsque ViewBoard est en source d'entrée Embedded Player (Lecteur intégré), appuyez sur **MENU** de la télécommande ou touchez l'icône de paramétrage à côté de la source d'entrée du Paramétrage des entrées (menu OSD) pour accéder au menu **Settings (Paramétrage)**.

Wireless & Network (Sans fil et réseau)

Permet de vérifier l'état actuel de connexion du réseau, de paramétrer et de gérer le Wi-Fi, Ethernet, Bluetooth et VPN et d'établir un hotspot sans fil.

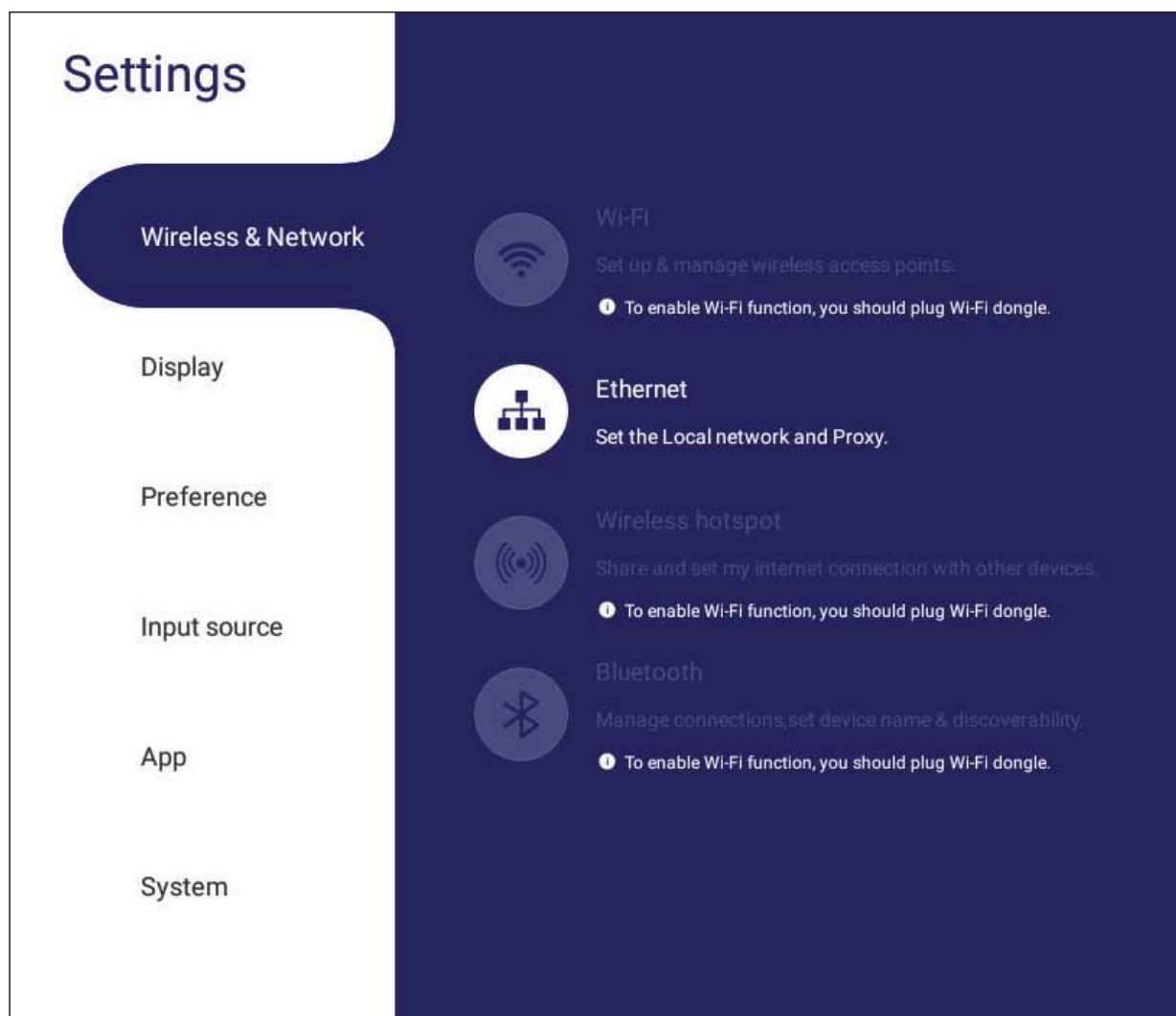

REMARQUE :

- Les paramètres Wi-Fi, hotspot sans fil et Bluetooth s'affichent lorsque LB-WIFI-001 (optionnel) a été installé.
- Ethernet est désactivé automatiquement lorsque le Wi-Fi est activé. Le Wi-Fi est désactivé automatiquement lorsque Ethernet est activé. Le Wi-Fi est désactivé lorsque le point d'accès sans fil est activé.
- L'appareil ne peut pas se connecter à Internet lorsque le hotspot sans fil est activé.

Wi-Fi

Configurez et gérez les points d'accès sans fil.

- Touchez le bouton à bascule pour **On (Activer)** ou **Off (Désactiver)** le Wi-Fi.



- Une fois **On (Activer)**, vous pouvez : **Add a Network (Ajouter un réseau)**, afficher **Saved Networks (les réseau enregistrés)**, **Refresh (Actualiser)** la liste des réseaux, ou afficher les paramètres **Advanced (Avancés)**.

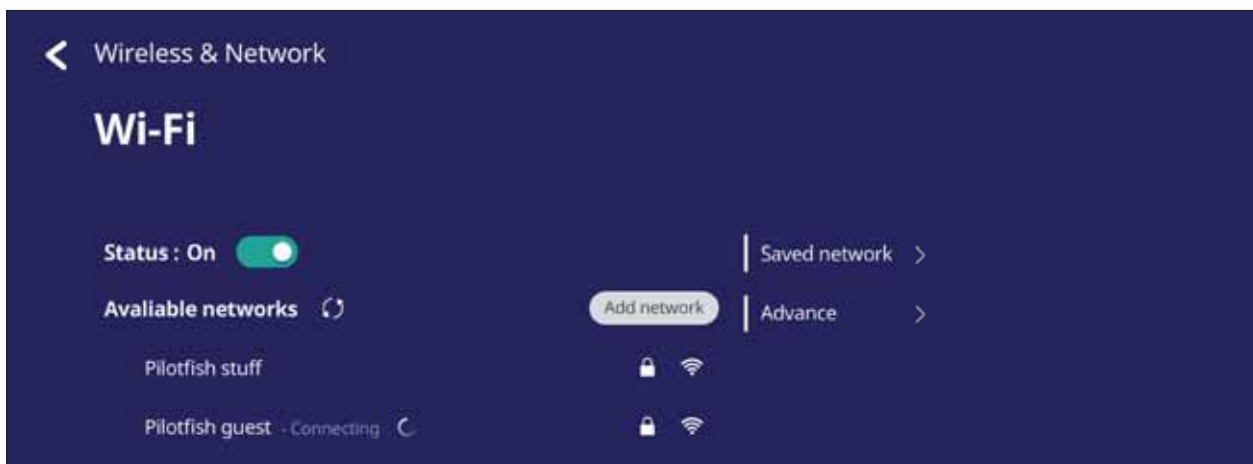

- Dans les paramètres **Advanced (Avancés)**, vous pouvez **On (Activer)** ou **Off (Désactiver)** les **Network notifications (Notifications réseau)** et afficher les **Network card info (informations relatives à la carte réseau)**.



Ethernet

Définissez le réseau local et le proxy.

- Touchez le menu déroulant pour connecter/déconnecter Ethernet.

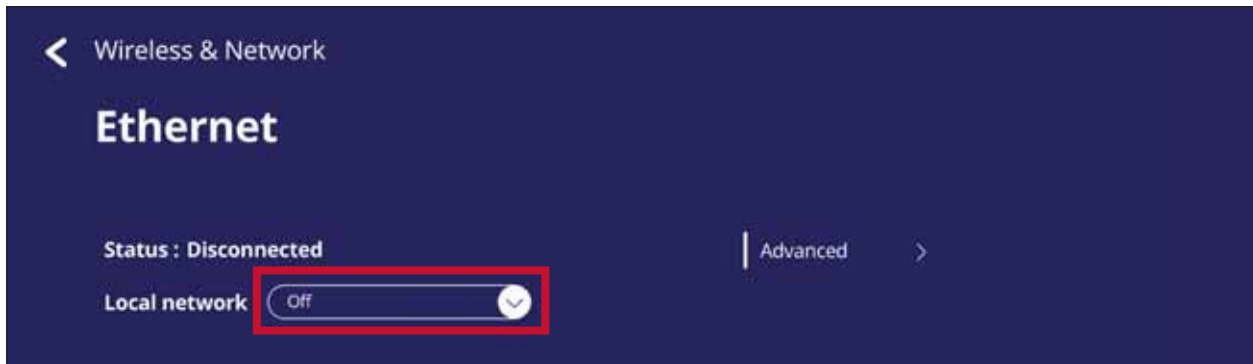

- Vous pouvez également régler les paramètres **Local network (Réseau local)** et **Proxy**.

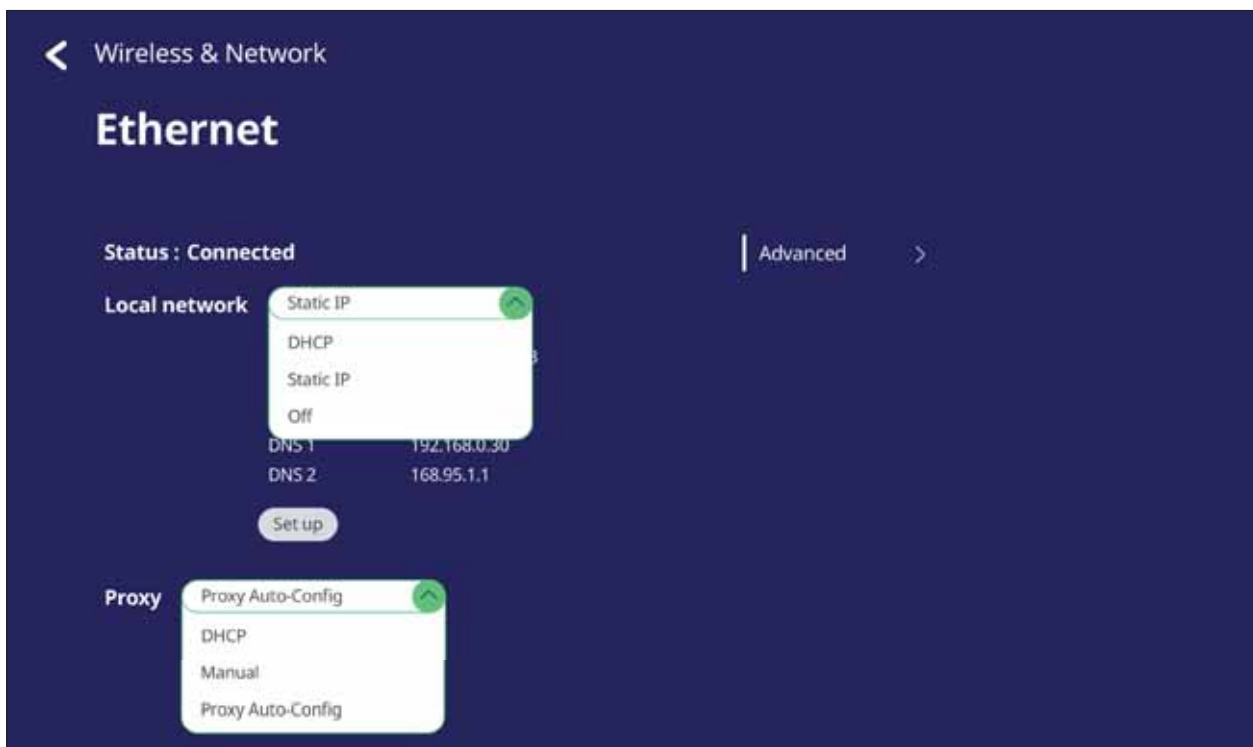

- Touchez **Advanced (Avancé)** pour afficher **Network card info (les informations relatives à la carte réseau)** et demander **Network auto reconnect (la reconnexion automatique du réseau)**.

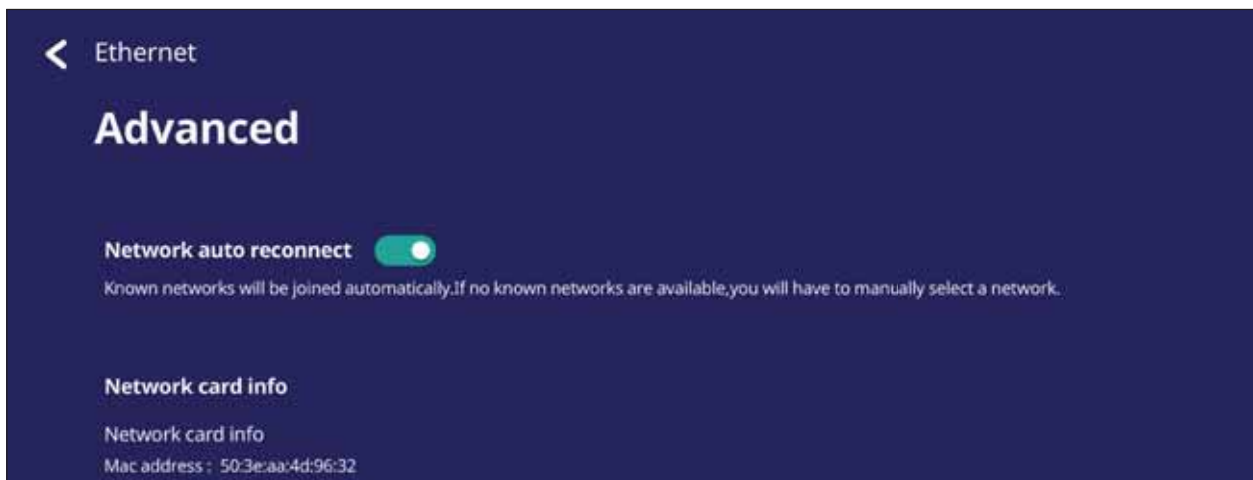

Wireless hotspot (Hotspot sans fil)

Définissez et partagez votre connexion Internet avec d'autres appareils.

- Touchez le bouton à bascule pour **On (Activer)** ou **Off (Désactiver)** le **Wireless hotspot (Hotspot sans fil)**.

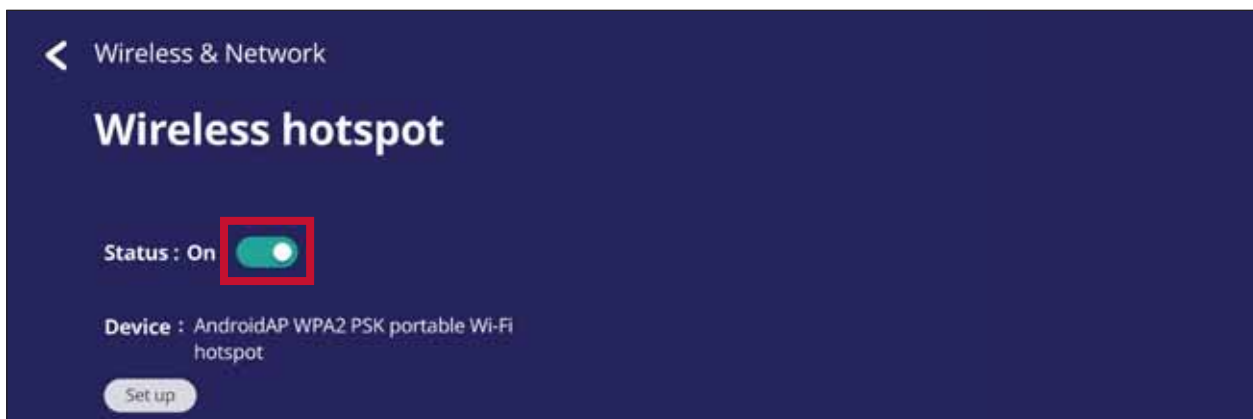

- Touchez **Set up (Configurer)** pour paramétrer le **Network name (Nom du réseau)**, la **Security (Sécurité)**, et le **Password (Mot de passe)**.

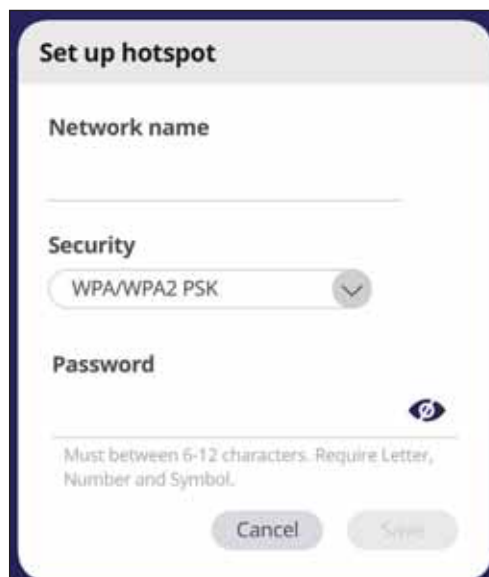

VPN

Configuration et gestion des réseaux privés virtuels (VPN).

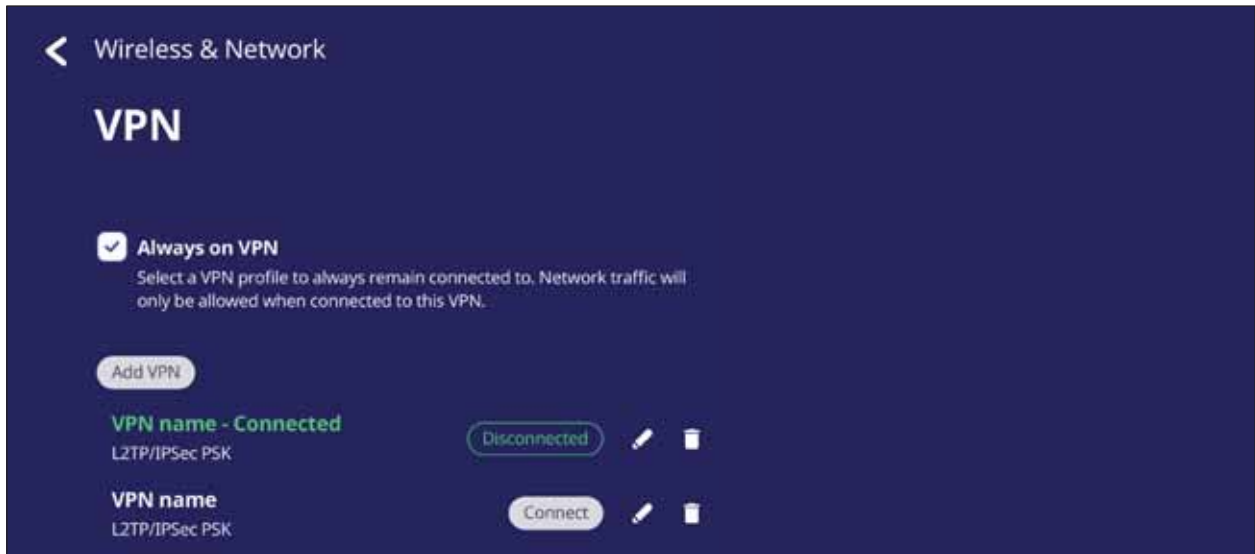

Pour créer un profil VPN :

1. Allez dans : **Settings (Paramètres) > Wireless & Network (Sans fil & Réseau) > VPN** et touchez **Add VPN (Ajouter VPN)**.

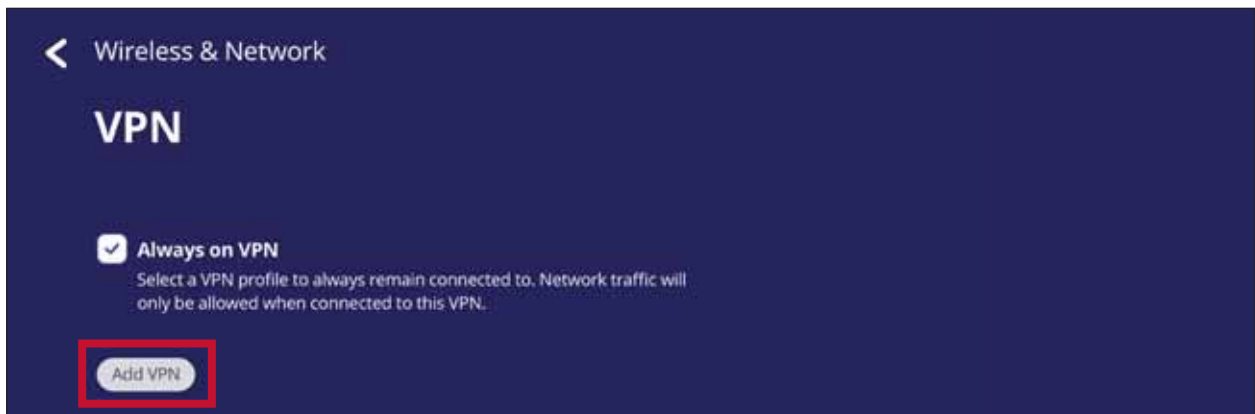

2. Entrez le nom désiré dans le champ **Name**.

3. Sélectionnez le type de VPN dans **Type**.

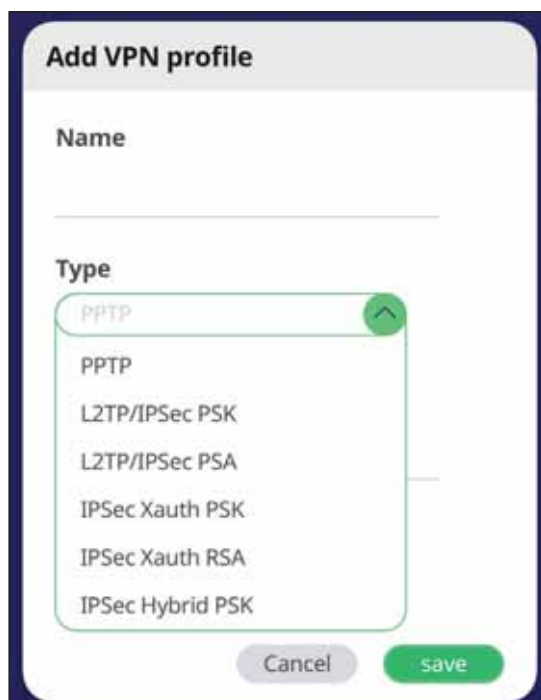

4. Choisissez d'activer/désactiver **PPP encryption (MPPE)** (le Cryptage PPP (MPPE)) et d'afficher ou non **Advanced options** (les Options avancées).

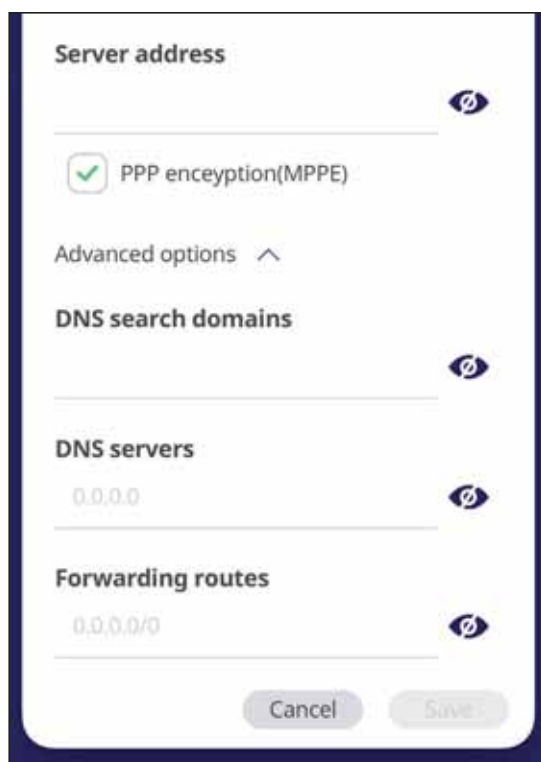

Share (Partager)

SAMBA

Le service SAMBA permet de partager des fichiers via le réseau local. Lorsque le service SAMBA est activé, l'utilisateur peut explorer le système de fichiers de ViewBoard avec un PC ou un appareil mobile.

1. Pour l'ouvrir, allez dans : **Settings (Paramètres) > Share (Partager) > SAMBA.**

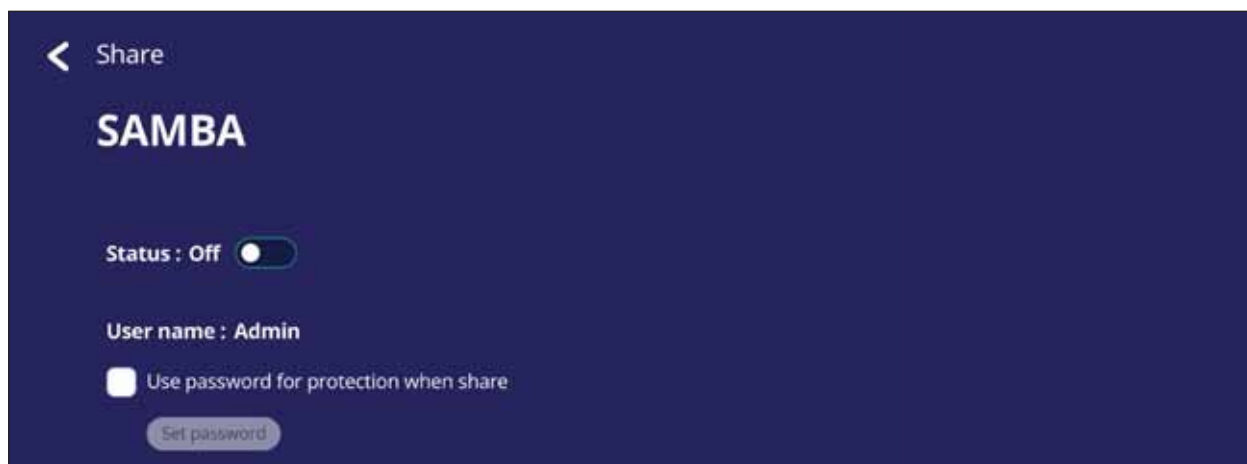

2. Appuyez sur le bouton à bascule pour activer le service SAMBA, puis définissez un mot de passe si nécessaire.

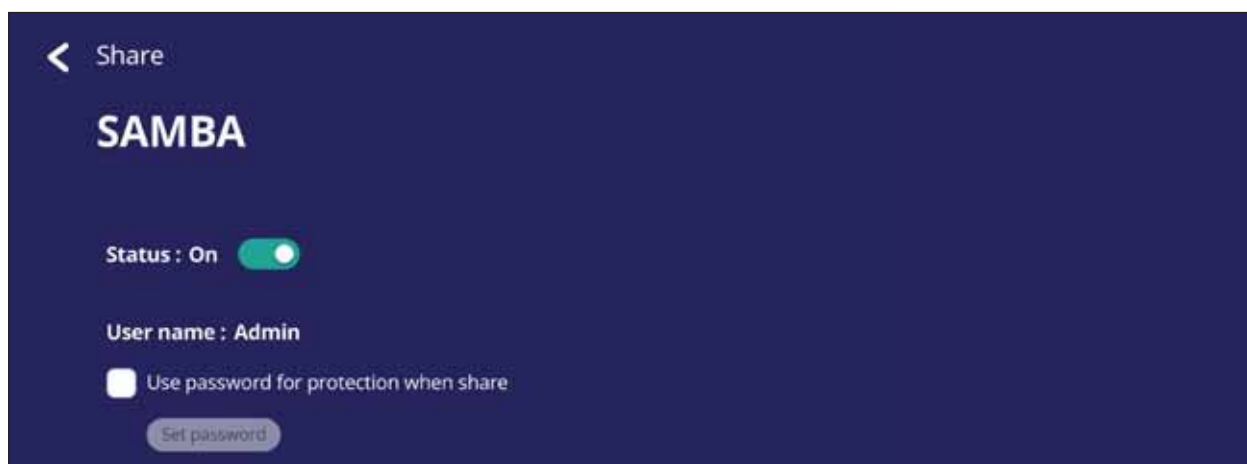

3. Vérifiez que le ViewBoard et l'appareil client sont bien connectés au même réseau.

4. Connectez-vous au ViewBoard avec l'appareil client. Saisissez l'adresse IP du ViewBoard.

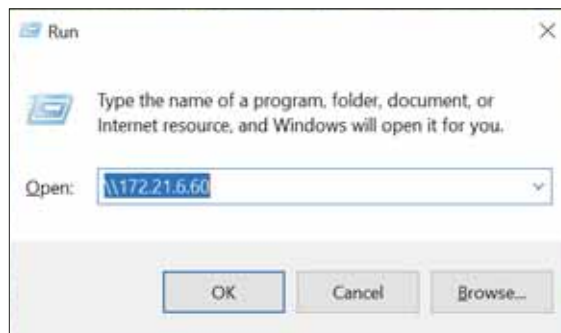

5. Entrez le nom d'utilisateur et le mot de passe, puis sélectionnez **OK (si nécessaire)**.

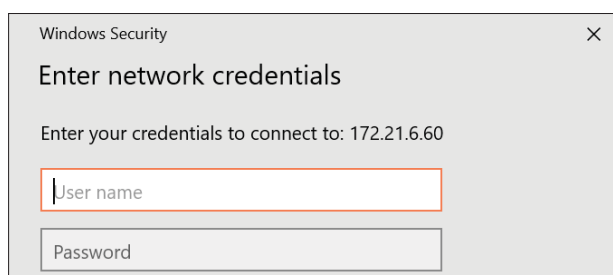

6. Lorsque la connexion est réussie, les fichiers du ViewBoard seront disponibles.



Display (Écran)

Vous pouvez paramétrer le papier peint, le thème, l'ID de l'affichage, la protection et les réglages de la sortie HDMI.

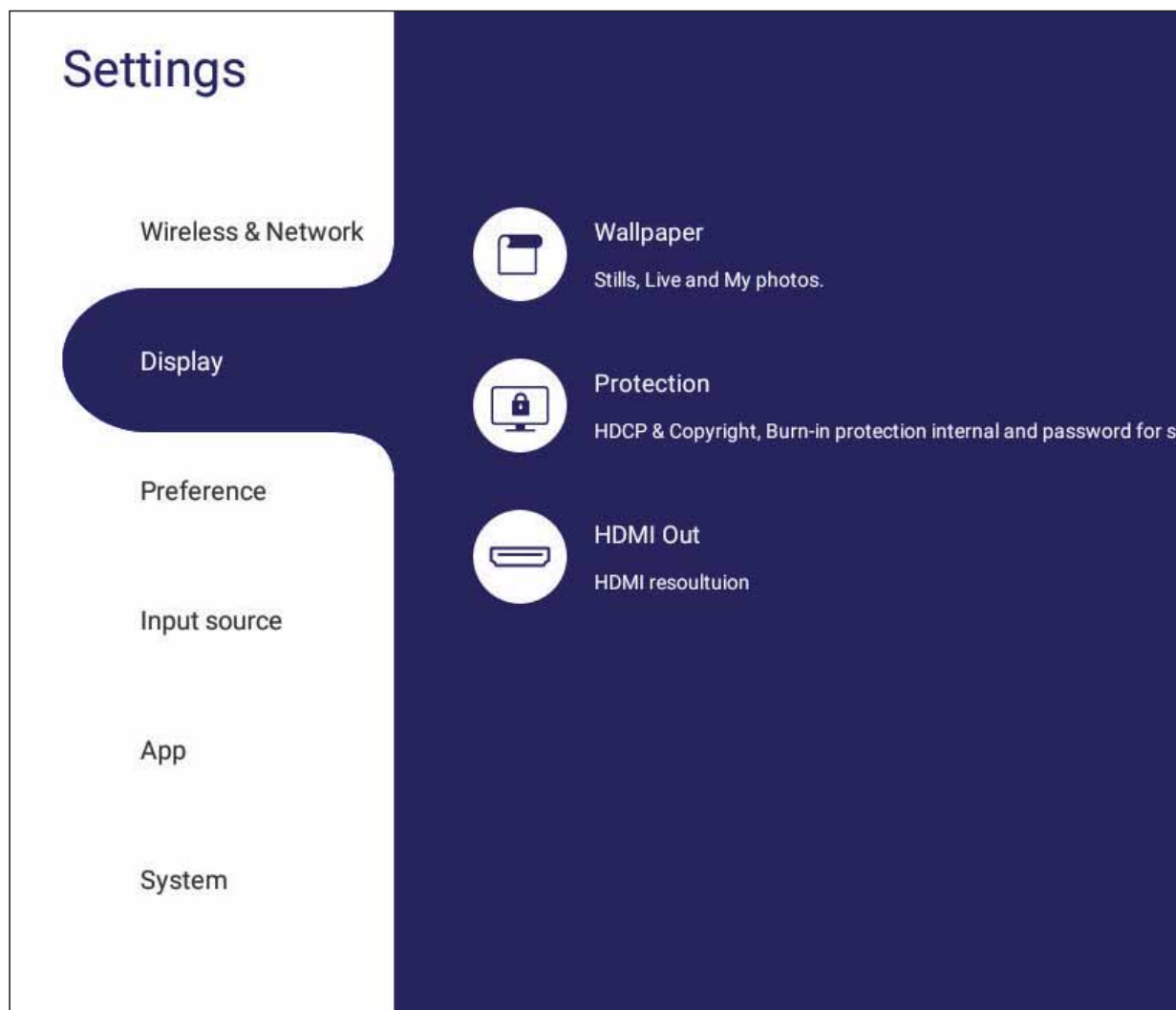

Wallpaper (Papier peint)

L'utilisateur peut changer le fond d'écran avec des images par défaut (fixe ou en direct), ou

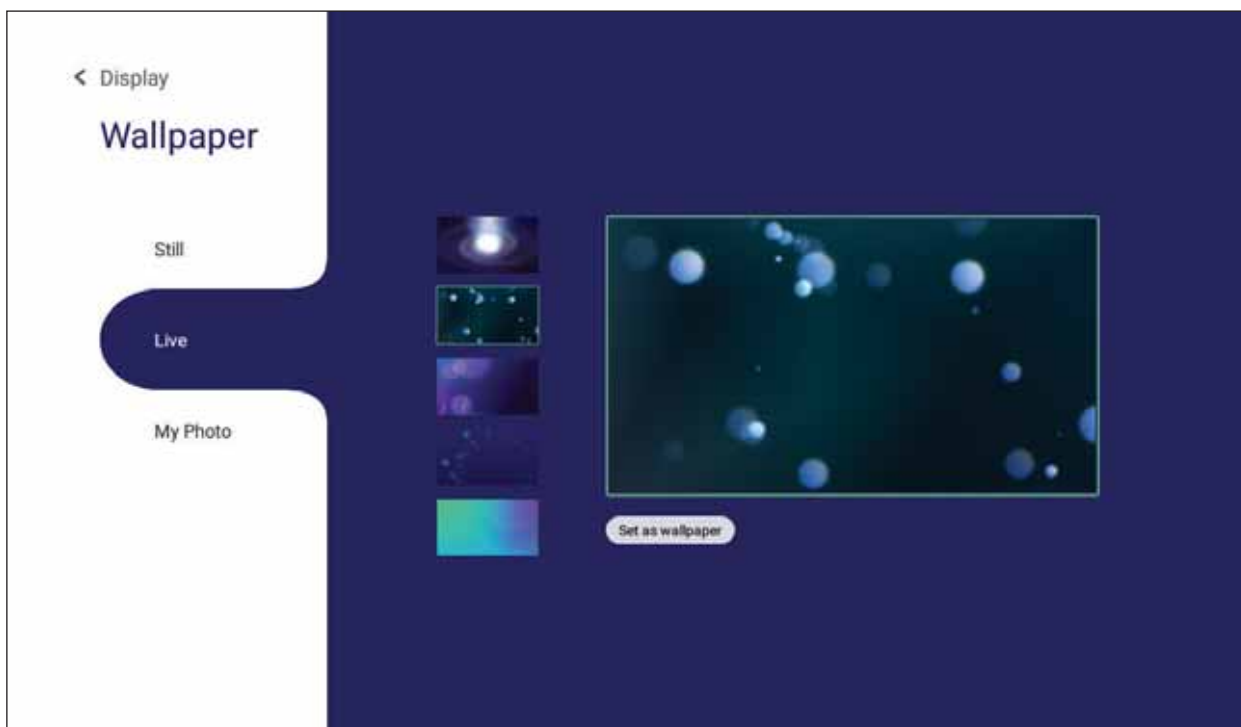
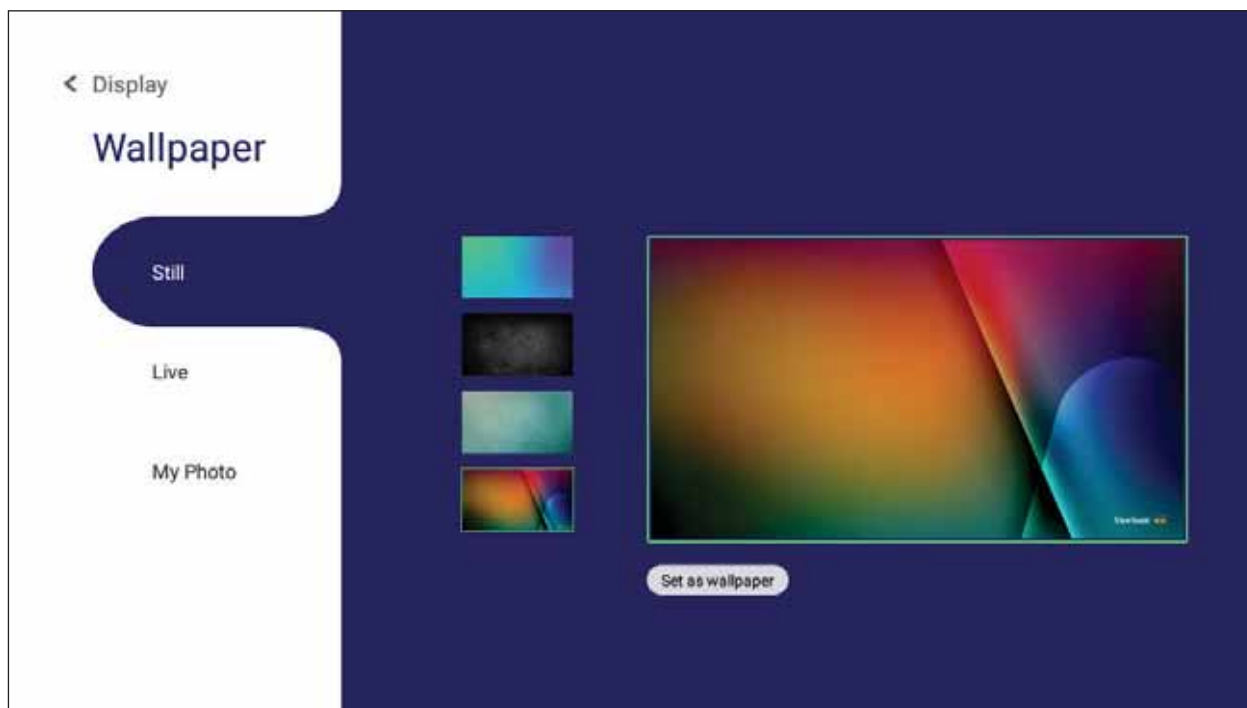

utiliser ses propres images en appuyant sur **My photos (Mes photos)** et en sélectionnant un fichier d'image.

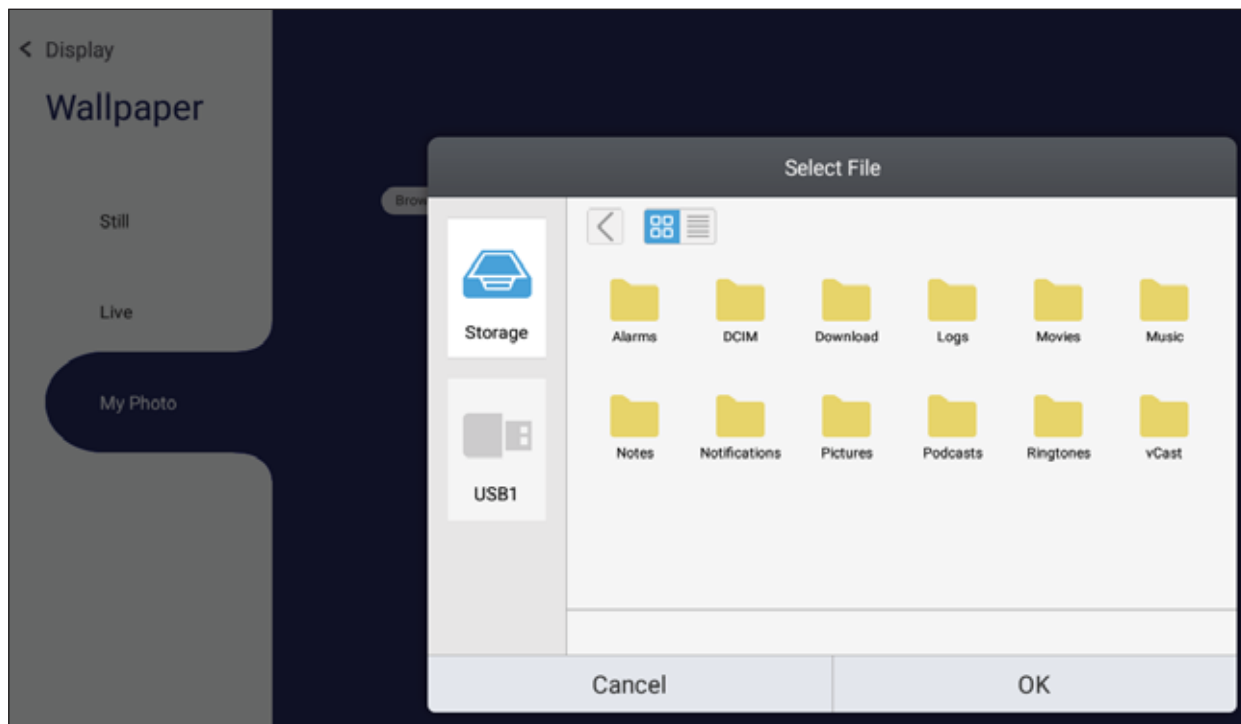

Protection

Activez ou désactivez **HDCP & Copyright (HDPC & droit d'auteur)** et **Burn-in Protection Interval (Intervalle de protection contre la brûlure d'écran)**, et paramétrez un **Password for Screen Lock (Mot de passe pour le verrouillage de l'écran)**.

REMARQUE : La protection contre la brûlure d'écran à l'utilisateur de programmer le temps entre les mouvements de l'image en minutes.

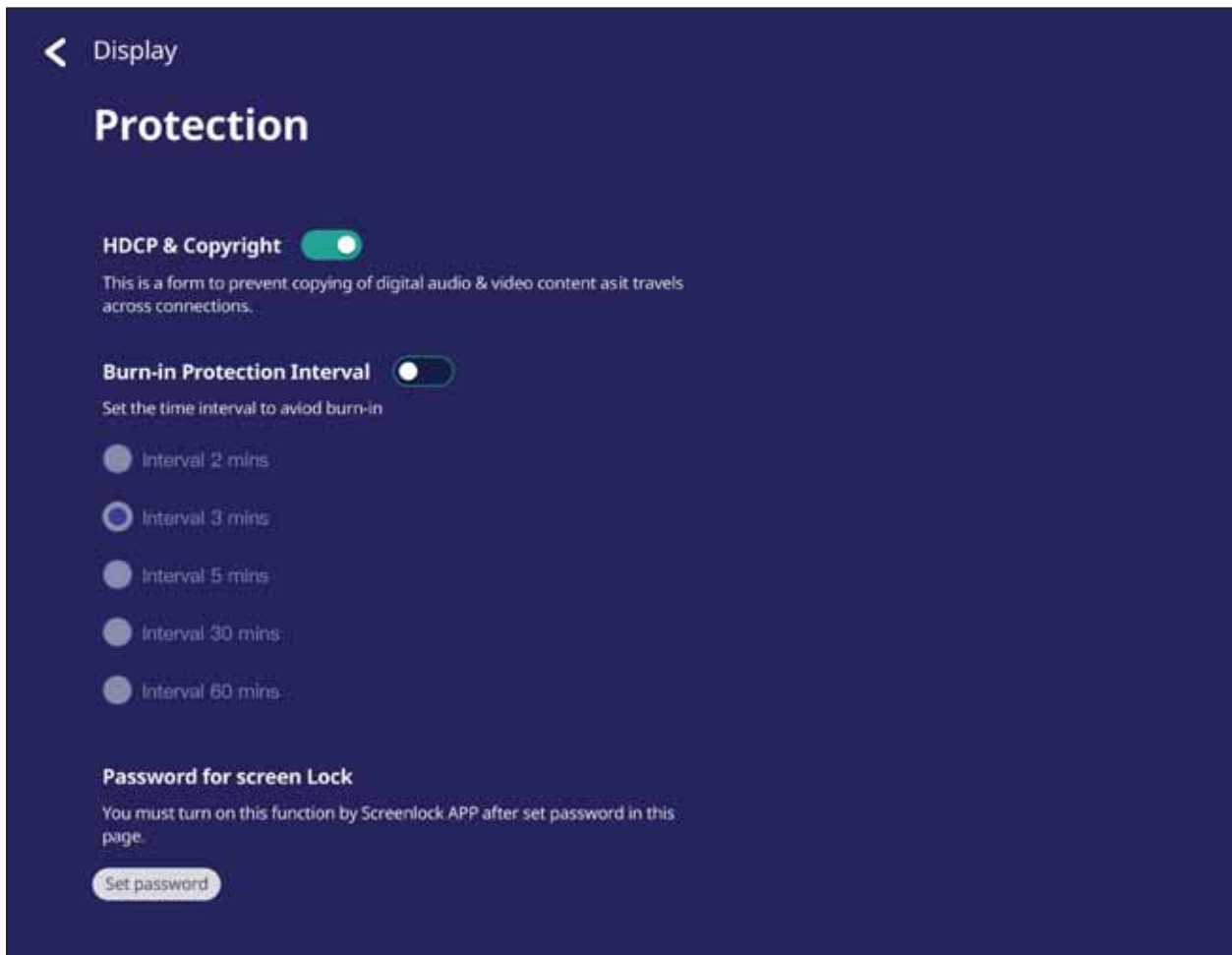

- Pour paramétrer un mot de passe pour le verrouillage de l'écran, touchez **Set Password (Définir un mot de passe)** et saisissez le mot de passe voulu.



HDMI Out (Sortie HDMI)

Permet de régler les paramètres de résolution de la sortie HDMI.



Preference (Préférences)

Permet d'afficher et d'ajuster les paramètres **Touch (Tactile)**, **Language (Langue)**, **Keyboard & Input (Clavier et saisie)**, **Date & Time (Date et heure)**, **Boot (Démarrage)**, et **Start up & Shut down (Démarrage et arrêt)**.

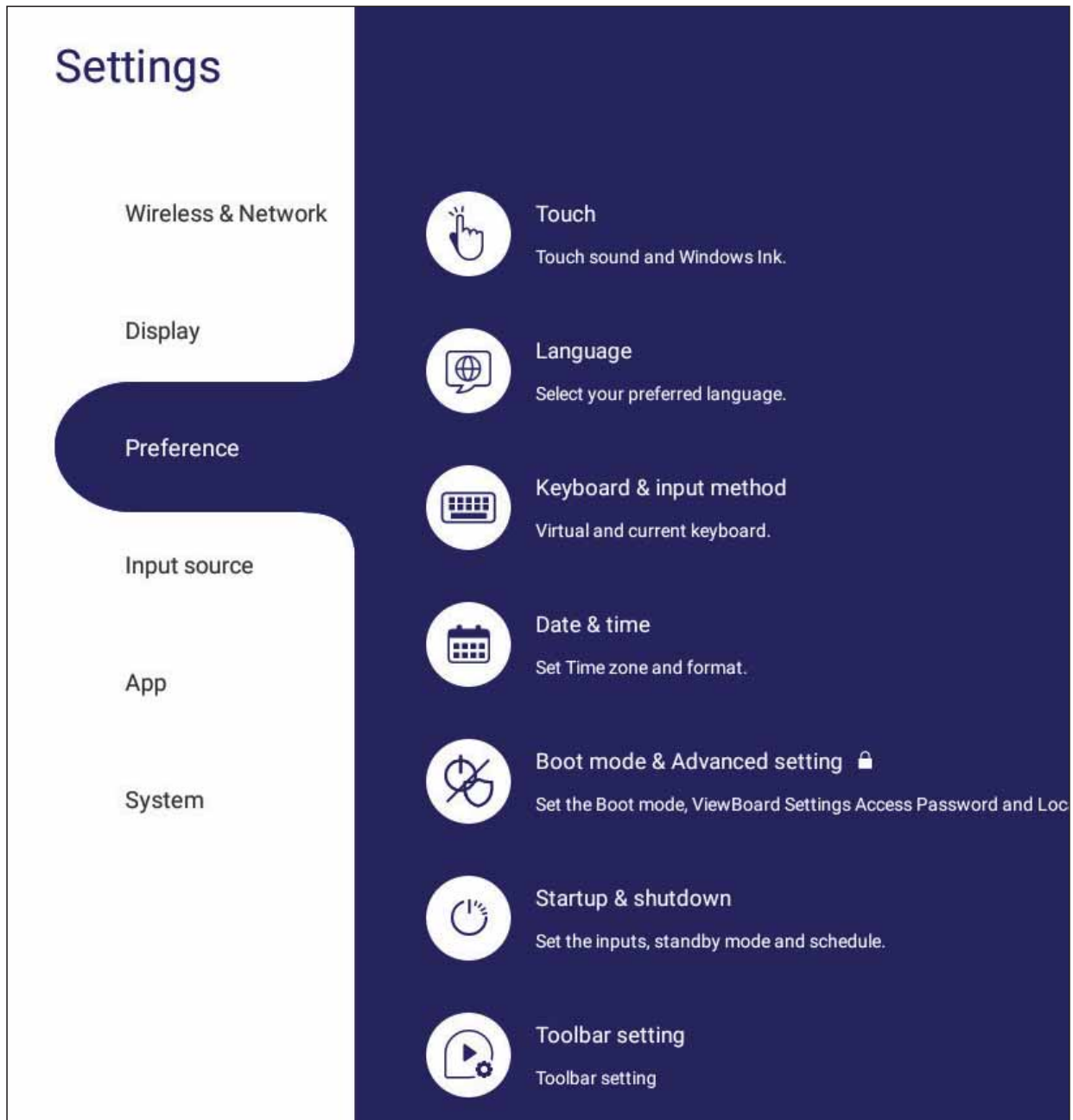

Touch (Toucher)

Ajustez les **Touch Settings (Paramètres tactiles)** et activer ou désactiver les **Touch Sounds (Sons des touches)** et **Windows Ink**.



Language (Langue)

Permet de régler et de choisir la langue préférée parmi les langues disponibles.



Keyboard & Input Method (Clavier et méthode de saisie)

Active / désactive le clavier visuel et/ou change la méthode de saisie par défaut.

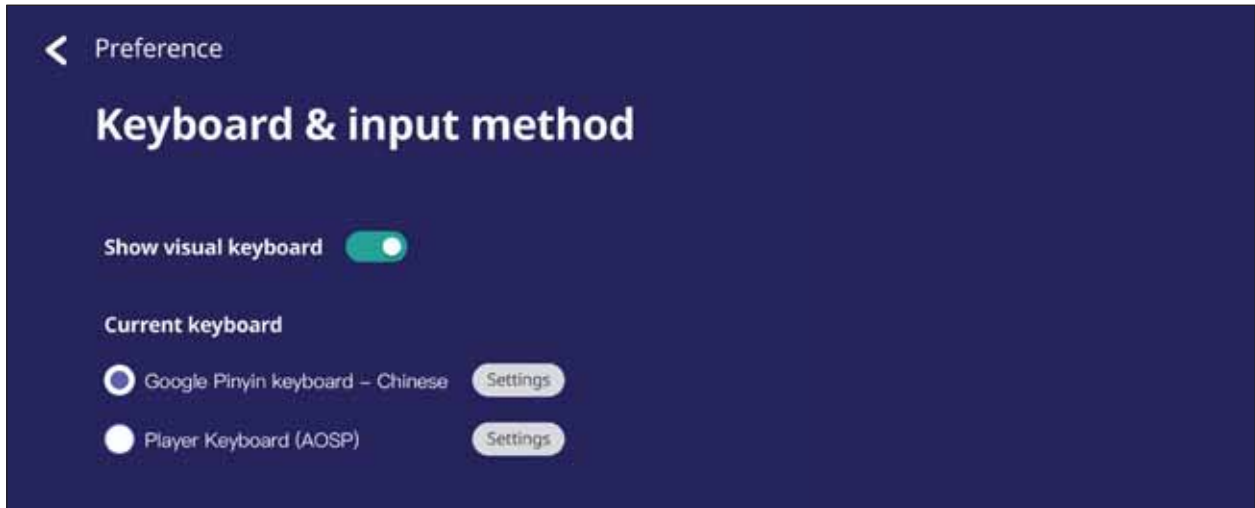

- Touchez **Settings (Paramètres)** pour accéder aux réglages avancés du clavier.

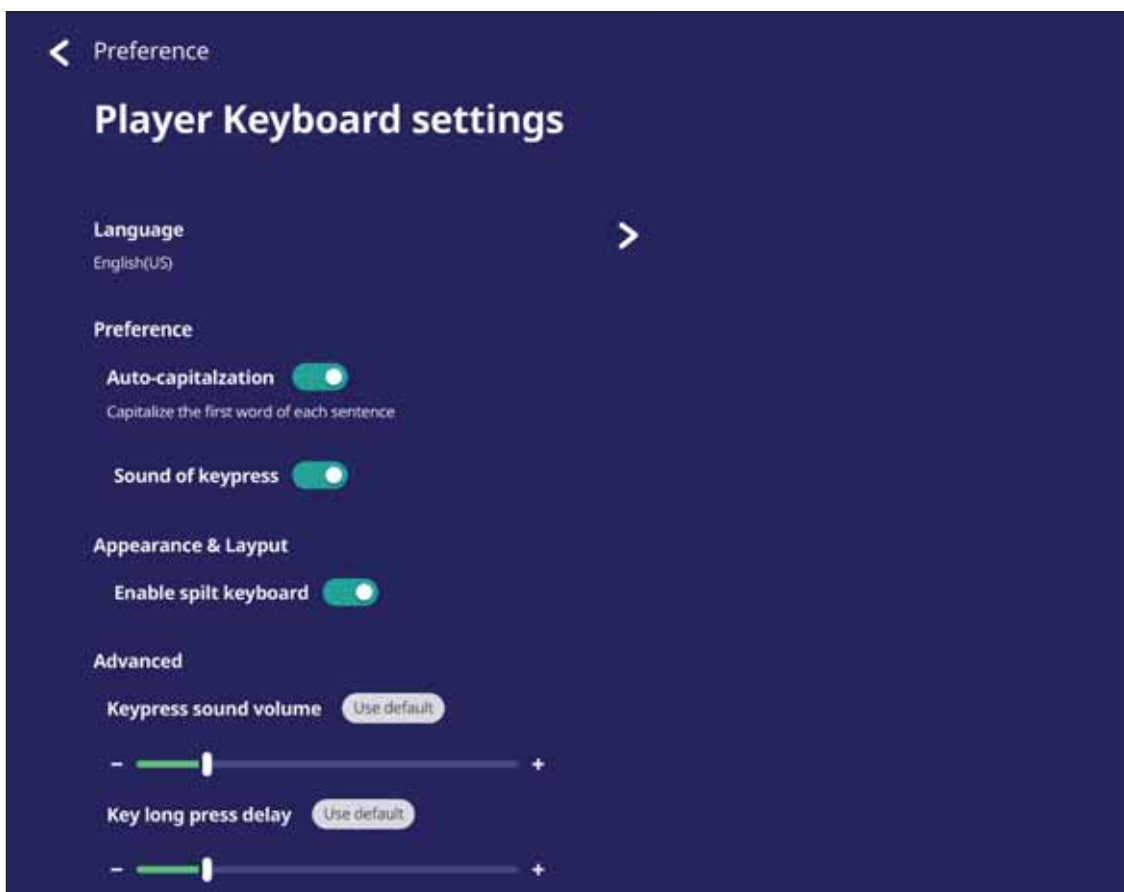
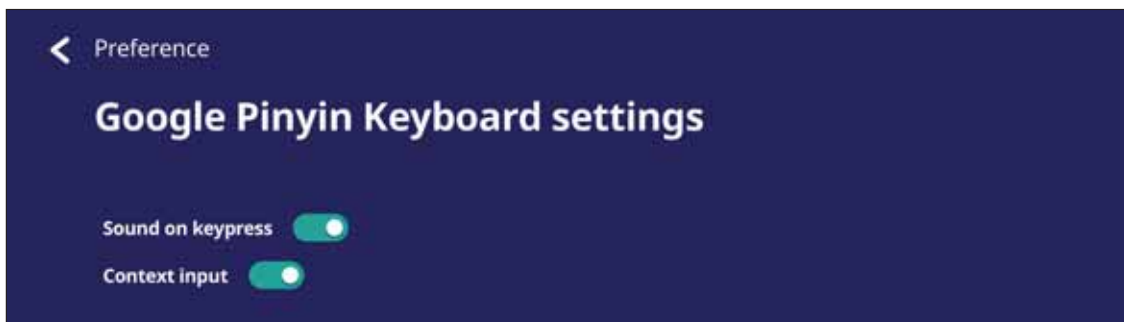

Date & Time (Date et heure)

Pour ajuster l'heure et le format du système.

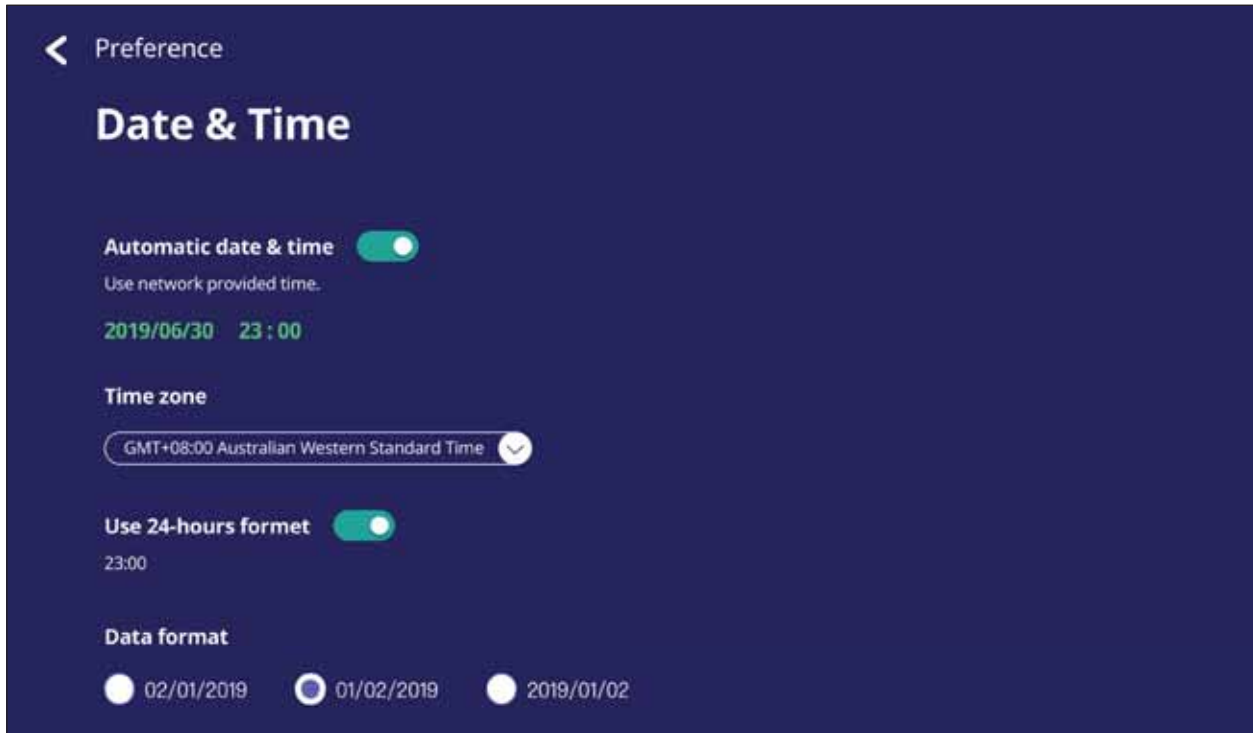

Élément	Description
Automatic Date & Time (Date et heure automatique)	Lorsque cette option est activée, le ViewBoard synchronise automatiquement la date et l'heure via Internet.
Time Zone (Fuseau horaire)	Sélectionnez le fuseau horaire approprié.
Time Format (Format de l'heure)	Choisissez entre le format 12 heures et 24 heures. Active ou désactive le format 24-heures.
Date format (Format de date)	Choisissez l'un des formats de date disponibles.

Boot Mode (Mode démarrage)

Permet de choisir le mode de démarrage préféré et de paramétrer un mot de passe ou un nouveau mot de passe.

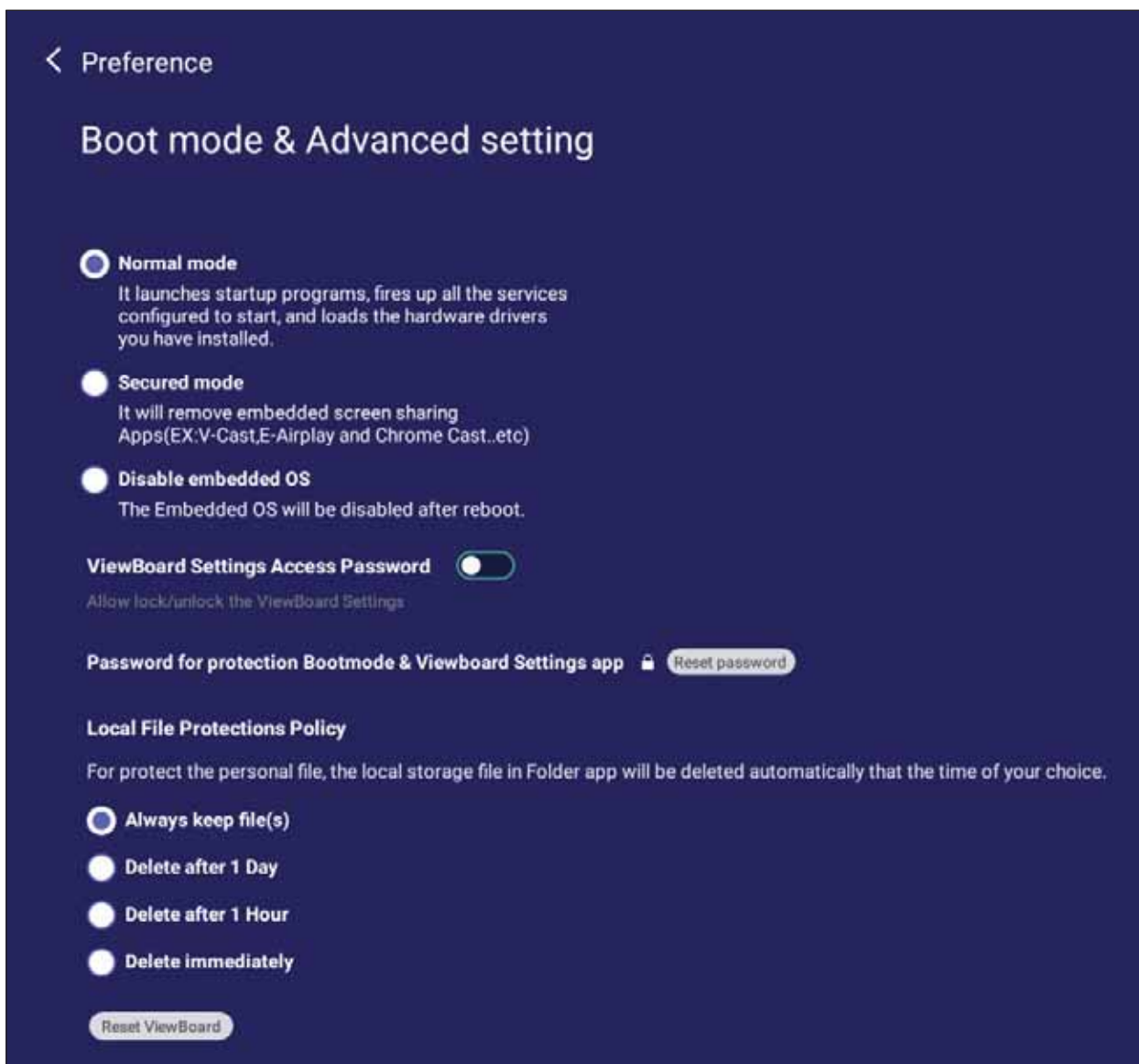

Élément	Description
Normal Mode (Mode normal)	Les applications de partage d'écran intégrées fonctionneront normalement.
Secured Mode (Mode sécurisé)	Les applications de partage d'écran intégrées seront supprimées.
Disable Embedded OS (Désactiver le SE intégré)	Le système redémarre automatiquement et le SE intégré n'apparaîtra pas.
ViewBoard Settings Access Password (Mot de passe d'accès aux paramètres ViewBoard)	Verrouillage/déverrouillage des paramètres ViewBoard.
Password for Protection (Mot de passe de protection)	Modifier le mode de démarrage et le mot de passe d'entrée dans les paramètres ViewBoard.

Élément	Description
Local File Protection Policy (Politique de protection des fichiers locaux)	Choisir la durée de stockage local des fichiers dans le dossier app.
Reset ViewBoard (Réinitialiser ViewBoard)	Restaurer les paramètres par défaut de ViewBoard.

Startup & Shutdown (Démarrage et arrêt)

Réglez les paramètres **Startup Input (Entrée démarrage)**, **Standby Mode (Mode Veille)**, **EnergyStar Mode (Mode EnergyStar)**, **Black Screen After Startup (Écran noir après démarrage)**, la minuterie du **Power off Reminder (Rappel de mise hors tension)** et **Schedule (Programmation)**.

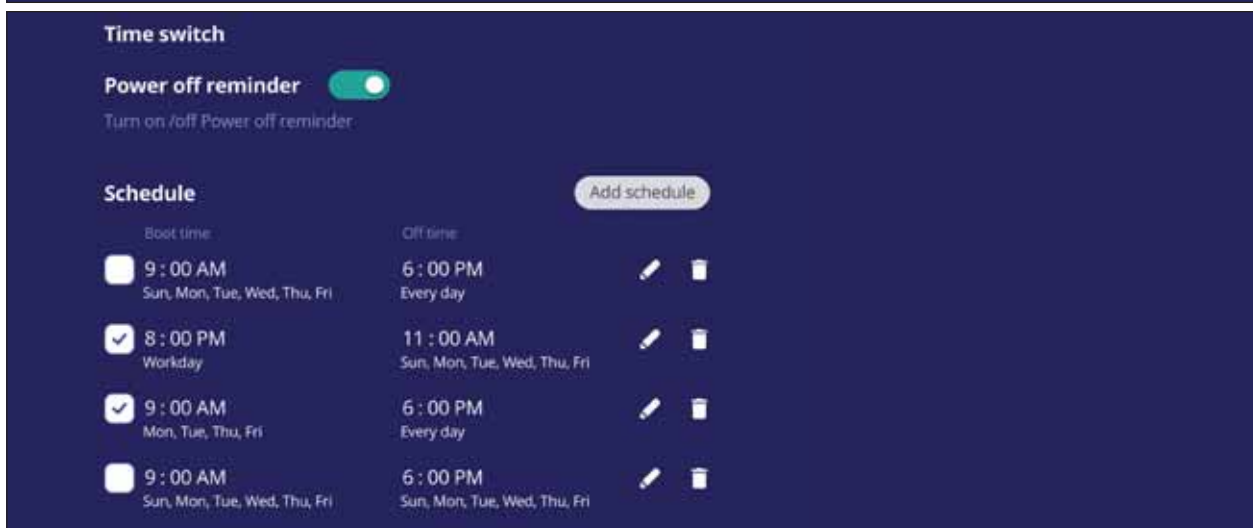
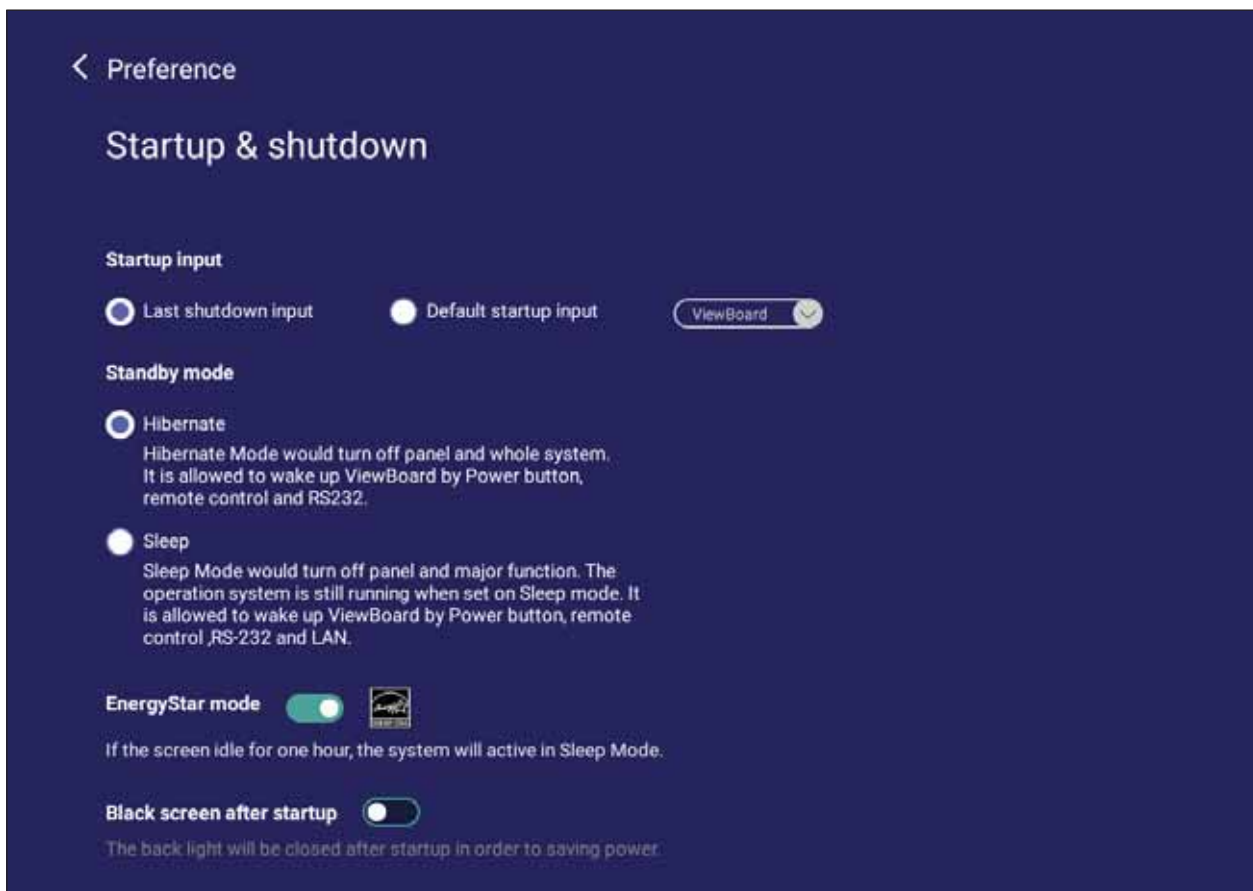

Élément	Description
Startup Input (Entrée démarrage)	Permet de régler la préférence de l'entrée de démarrage.
Standby Mode (Mode Veille)	Décidez de ce qui se passe lorsque vous appuyez sur le bouton Power (Alimentation) quand le ViewBoard est allumé <i>On (Marche)</i> .
EnergyStar Mode (Mode EnergyStar)	Permet d'activer automatiquement la mise en veille <i>Sleep Mode (Mode veille)</i> lorsque l'écran est inactif pendant une heure.
Black Screen After Startup (Écran noir après le démarrage)	Lorsque ce mode est activé, le ViewBoard éteindra automatiquement le rétroéclairage après le démarrage.
Time Switch (Minuterie) Power Off Reminder (Rappel de mise hors tension)	Lorsque ce mode est activé, le ViewBoard s'éteindra sans aucun rappel après l'heure d'arrêt programmée.
Schedule (Programmation)	Permet de programmer une heure de démarrage et d'arrêt.

Toolbar Setting (Paramétrage barre d'outils)

Régler les paramètres de la barre d'outils.



Input Source (Source d'entrée)

Ajustez les noms et les paramètres de la source d'entrée ainsi que les paramètres de la barre d'outils latérale.

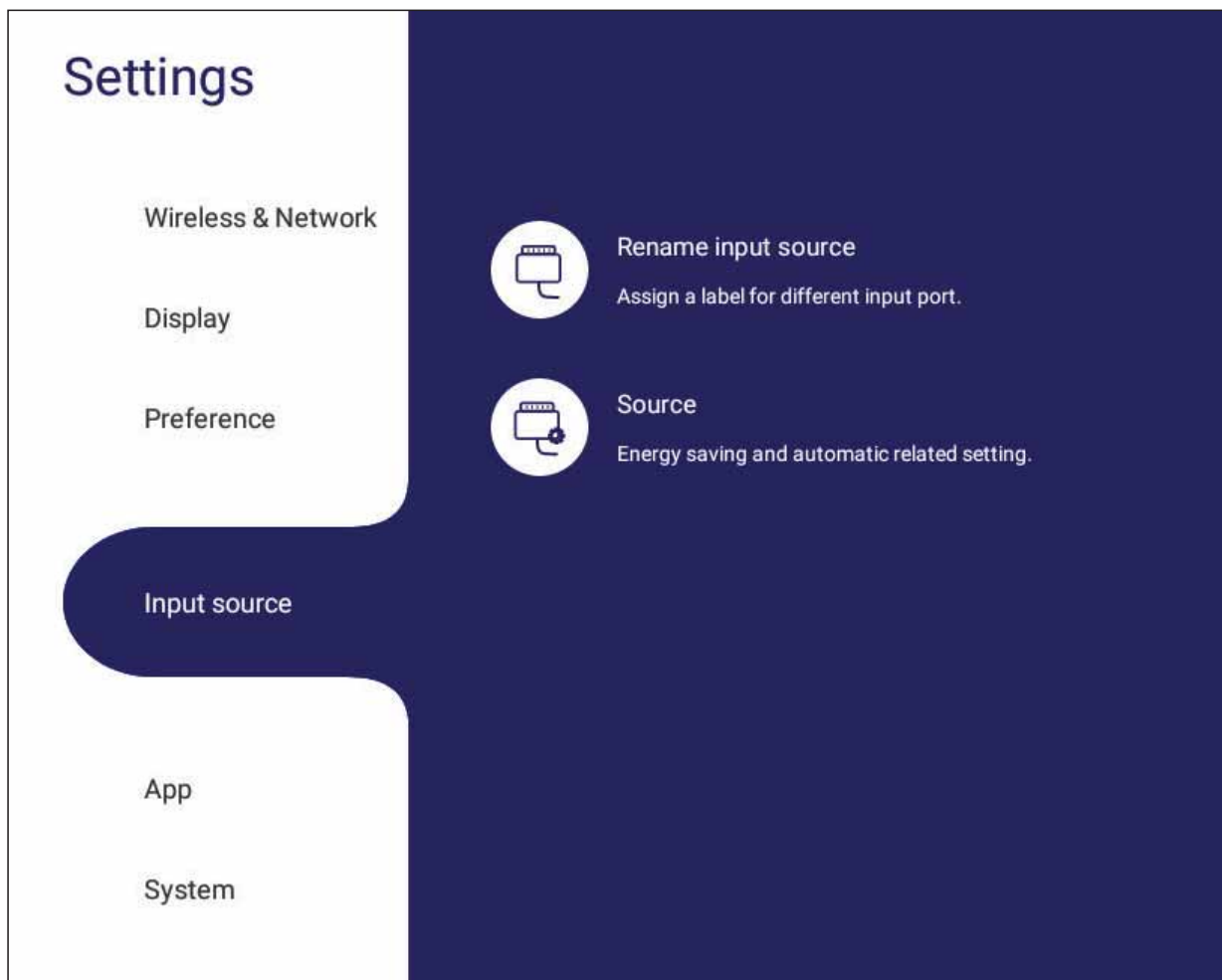

Rename Input Source (Renommer la source d'entrée)

Permet de paramétrer des étiquettes pour chaque source d'entrée facilement reconnaissables lorsqu'elles s'affichent.

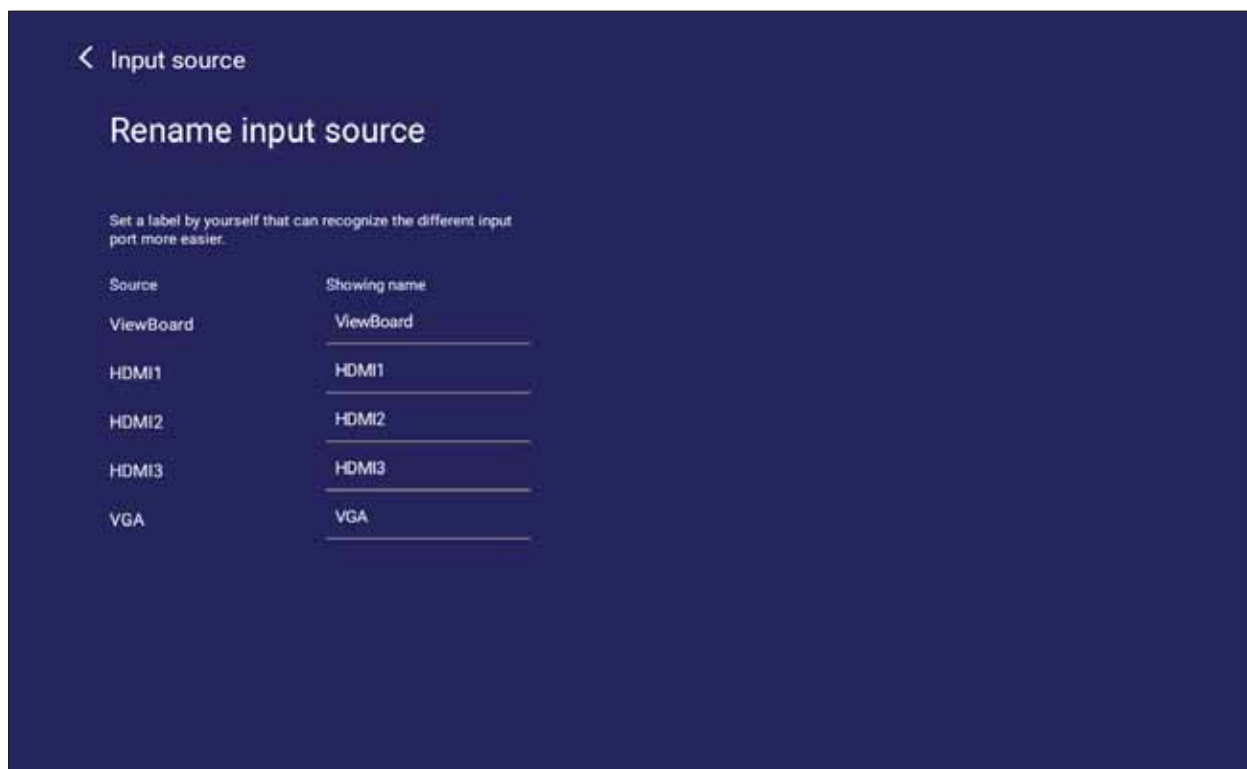

Source

Sortie de veille par source active, Recherche automatique du signal et HDMI CEC puis sélectionnez la commutation automatique du port d'entrée.

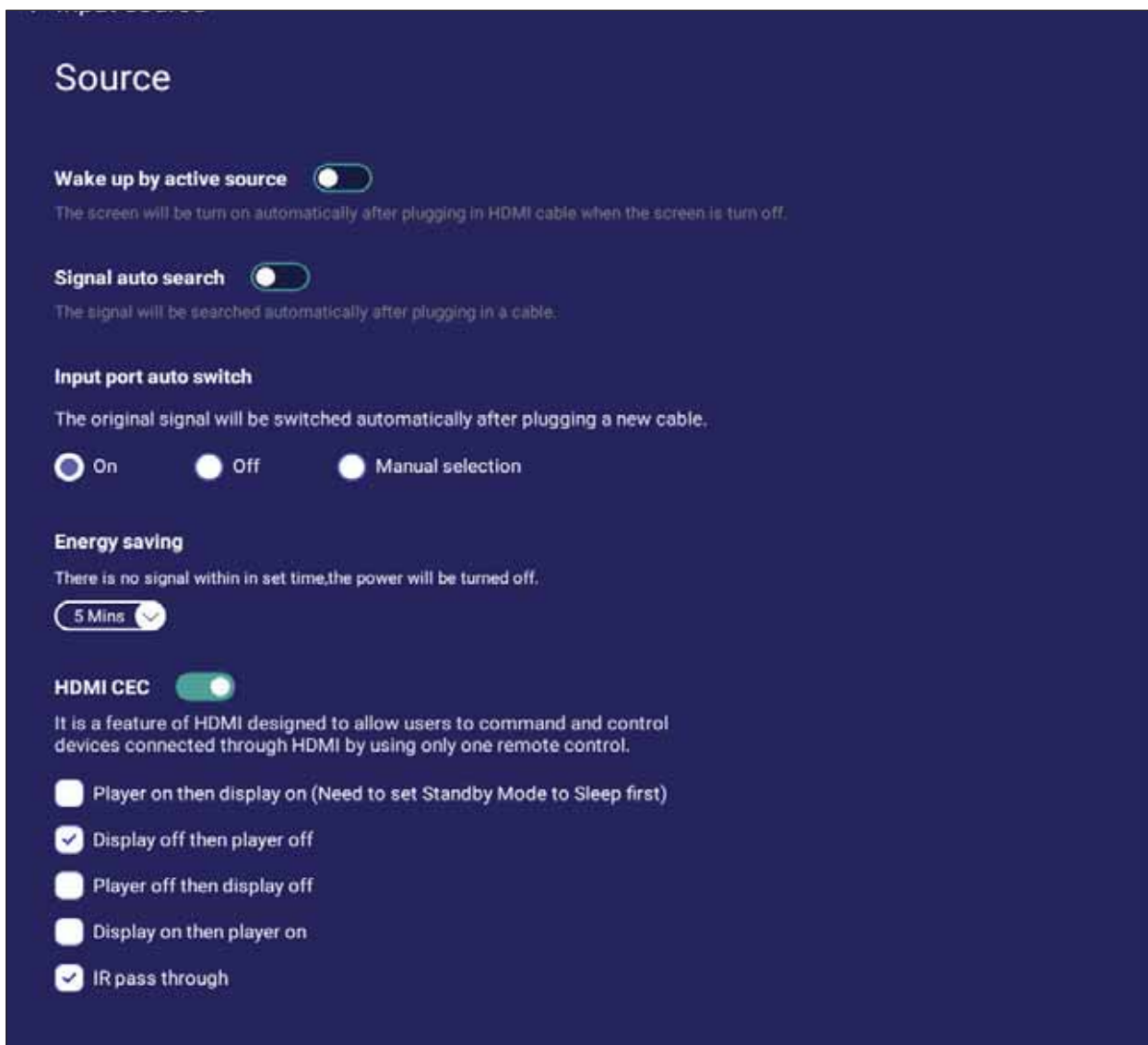

Élément	Description
Wake up by Active Source (Sortie de veille par source active)	L'écran se met en marche automatiquement après avoir branché le câble HDMI lorsque l'écran est éteint.
Signal Auto search (Recherche auto signal)	Lorsque cette option est activée, si la source actuelle n'a pas de signal, le ViewBoard recherchera automatiquement les sources d'entrée.
Input Port Auto Switch (Commutation automatique du port d'entrée)	Le signal d'origine est automatiquement envoyé vers un nouveau câble dès son branchement.
Energy Saving (Économie d'énergie)	Paramétrez une durée avant l'arrêt si aucun signal n'est détecté.
HDMI CEC	Activez/désactivez les fonctions HDMI CEC.

App

L'utilisateur peut afficher les informations des applications et forcer l'arrêt, désinstaller, déplacer sur un stockage USB, effacer les données, effacer le cache et effacer les valeurs par défaut.

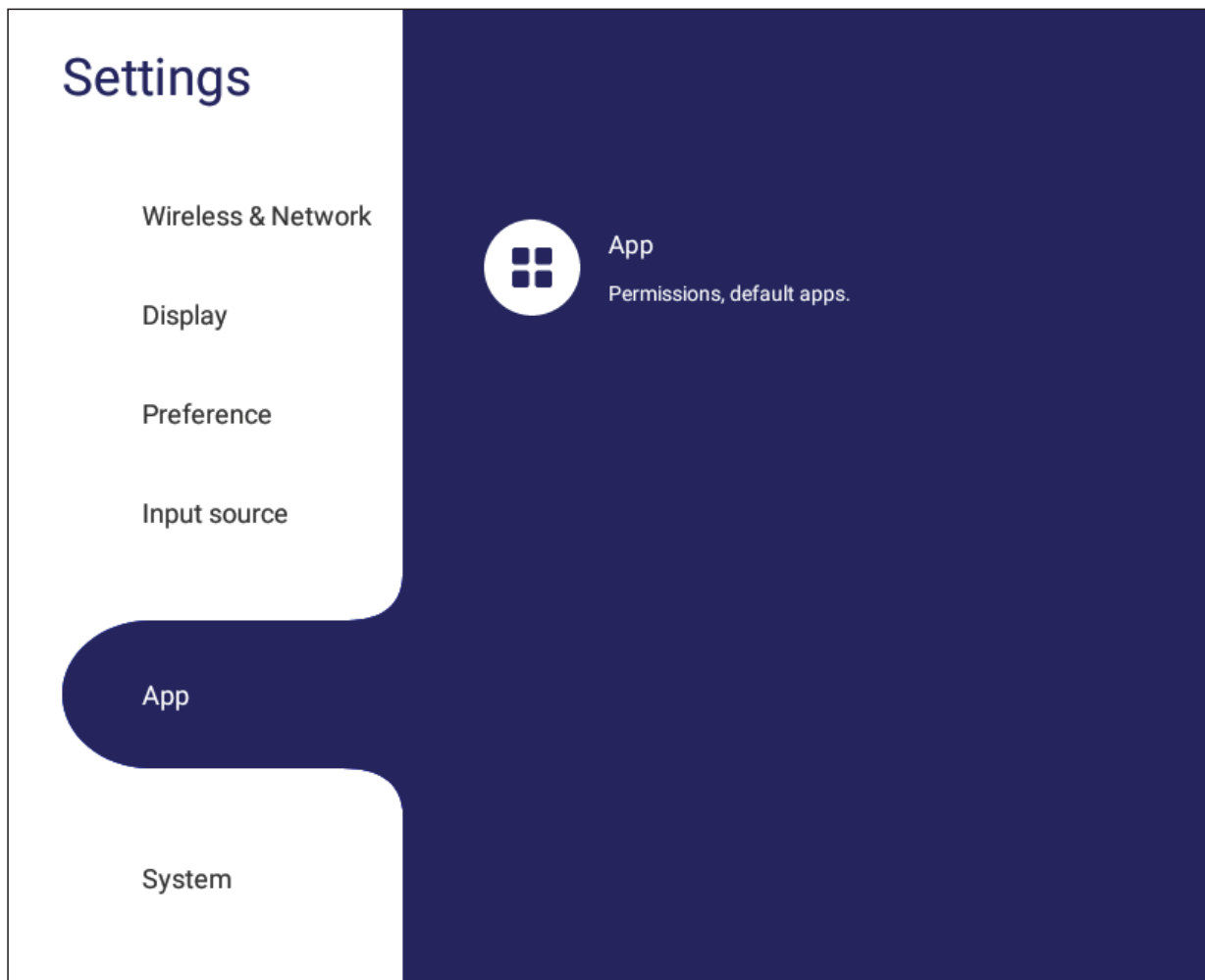

REMARQUE :

- Les applications préinstallés ne peuvent pas être désinstallées.
- Certaines applications ne peuvent pas être déplacées avec la fonction de stockage USB.
- Certaines applications ne peuvent pas prendre en charge l'effacement des valeurs par défaut.

APP

Permet d'afficher les applications installées ou en cours d'exécution. Touchez les applications pour obtenir des informations plus détaillées et les options.

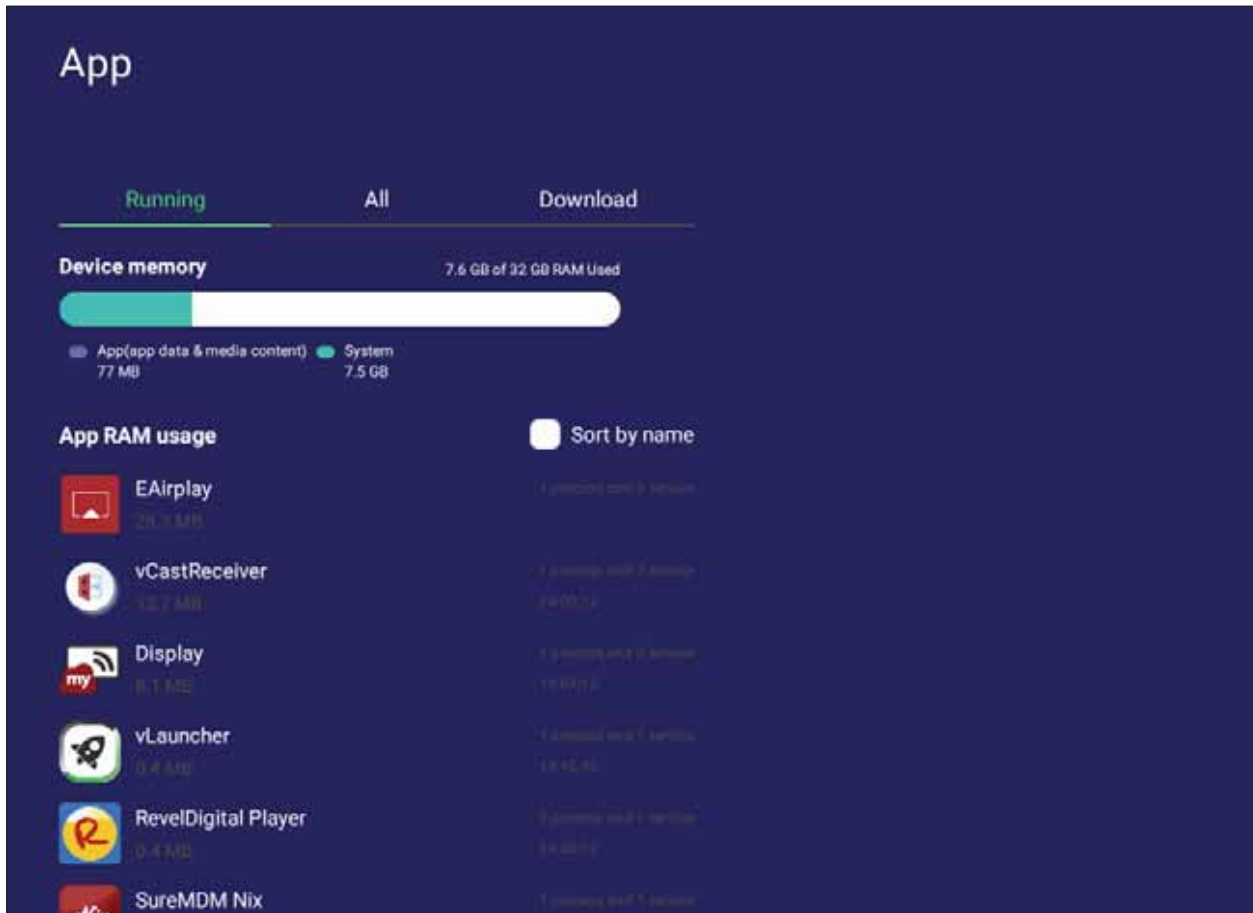

- En touchant une application en cours d'exécution, vous verrez plus d'informations, vous pourrez stopper l'application ou obtenir un rapport.

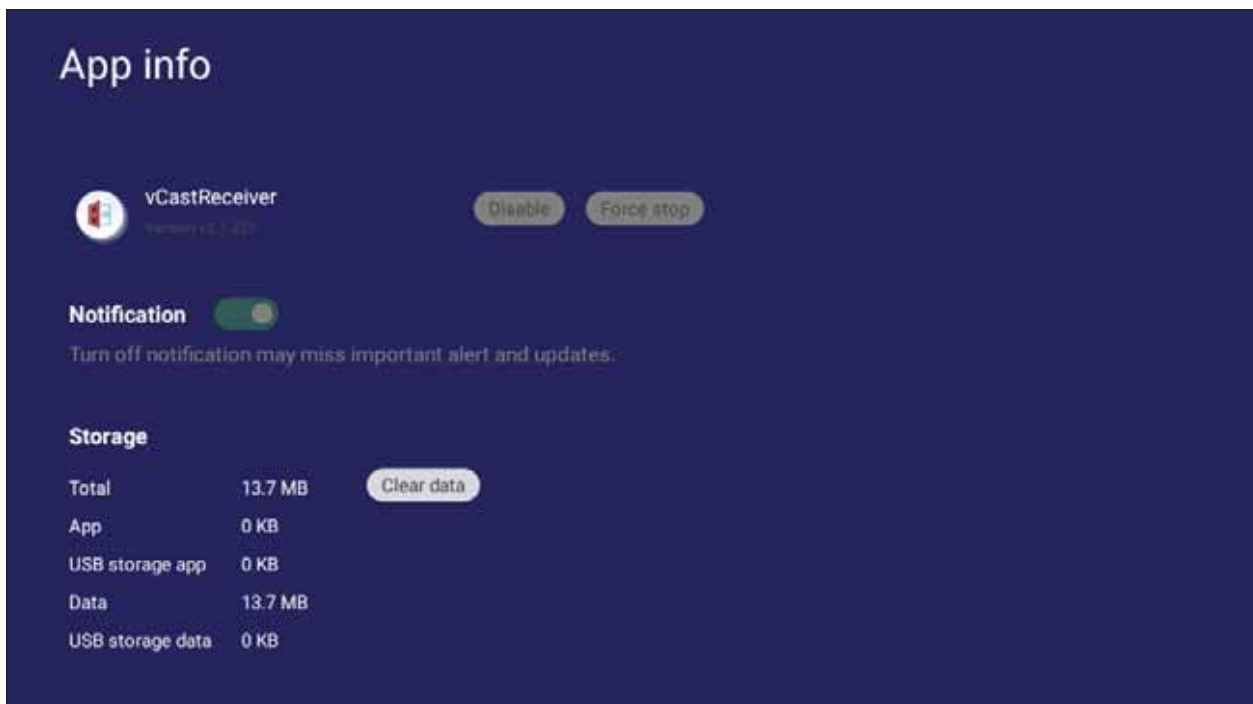

- Sélectionnez **All (Toutes)**, **Download (Téléchargées)**, ou **USB storage (Stockage USB)** pour obtenir la liste de toutes les applications installées.



- Touchez une application pour afficher des informations supplémentaires et des options.

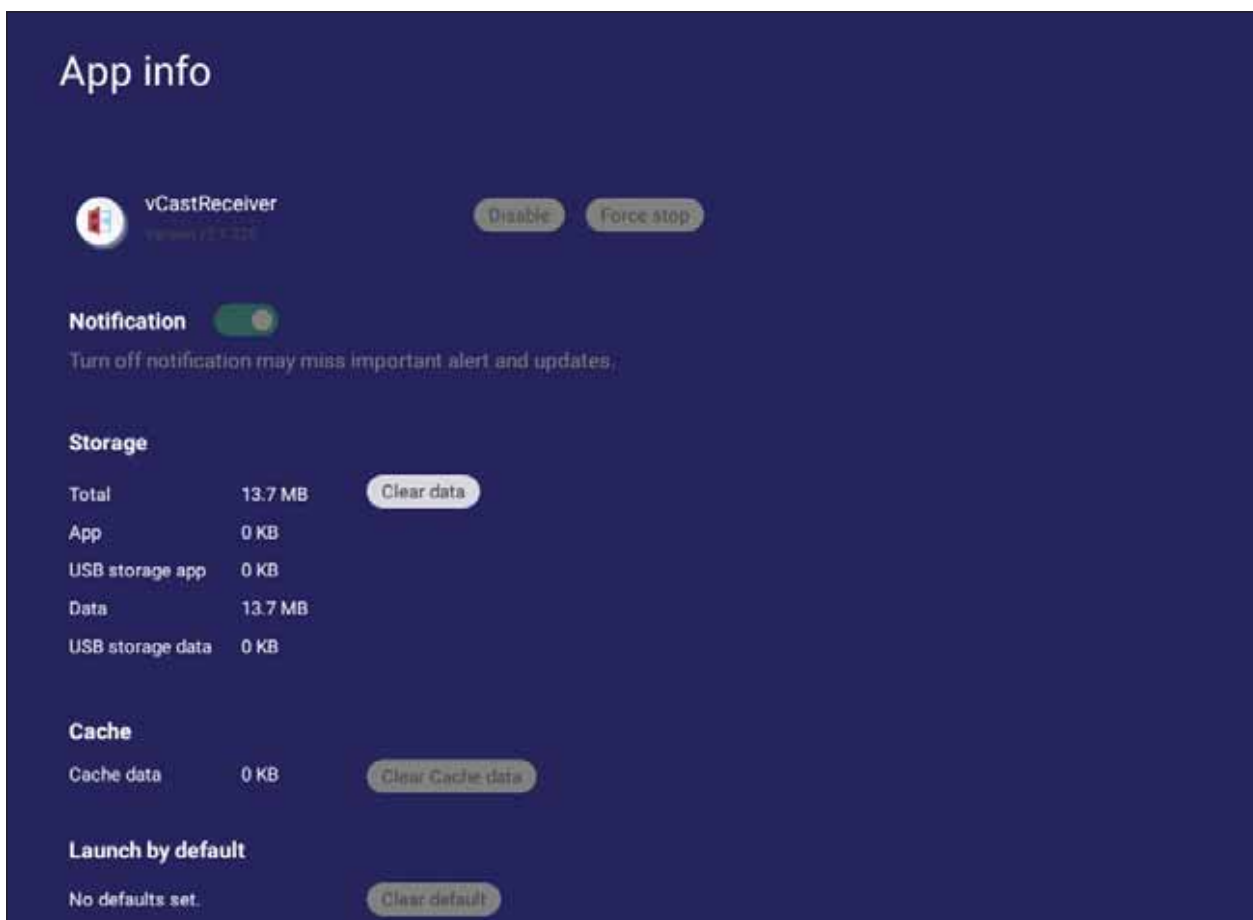

System (Système)

Permet d'afficher et d'ajuster les paramètres **Storage (Stockage)**, **Security (Sécurité)**, **System Update (Mise à jour système)**, et **About device (À propos de l'appareil)**.

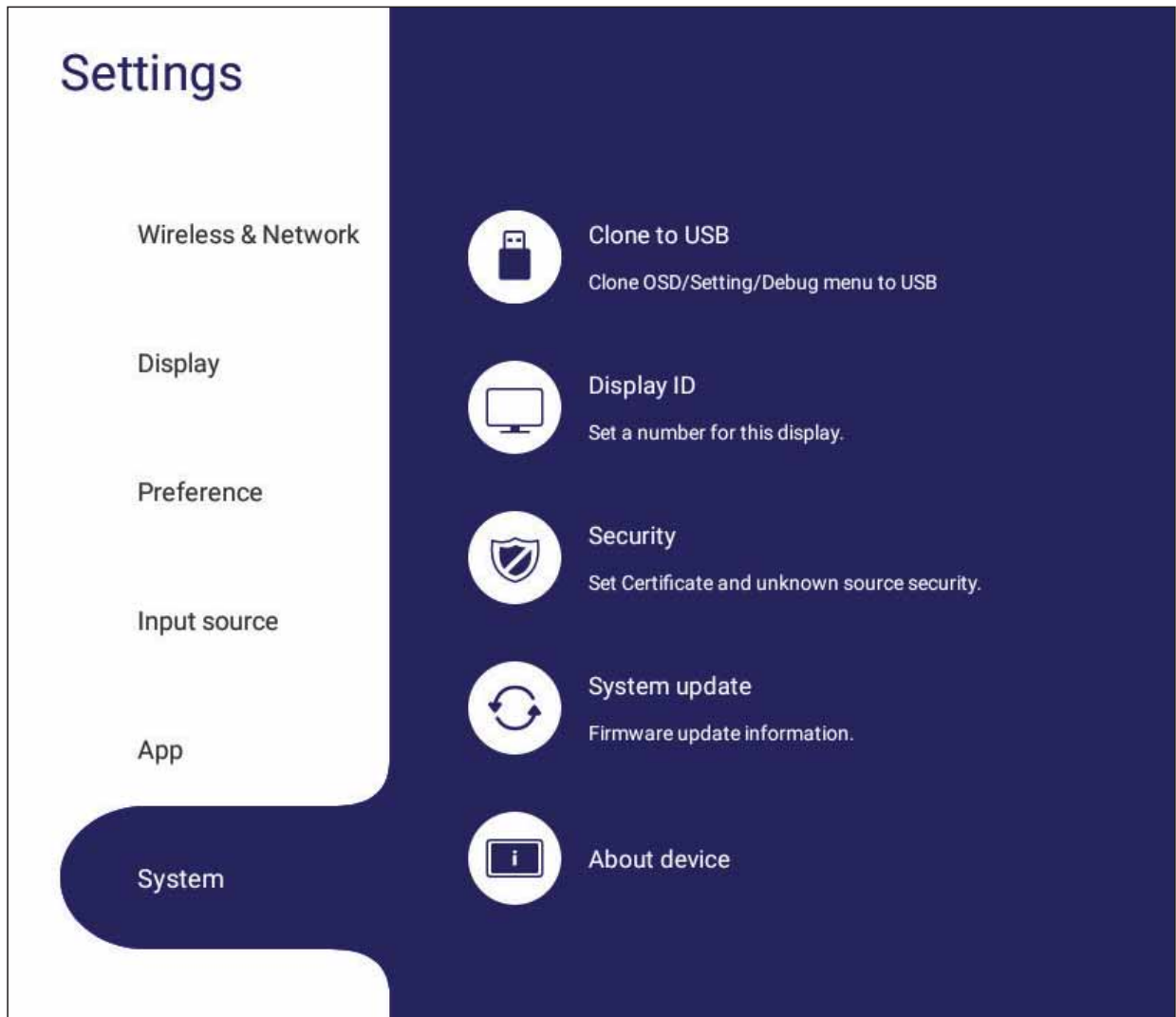

Clone to USB (Cloner sur USB)

Permet de copier les paramètres sur un lecteur USB externe.

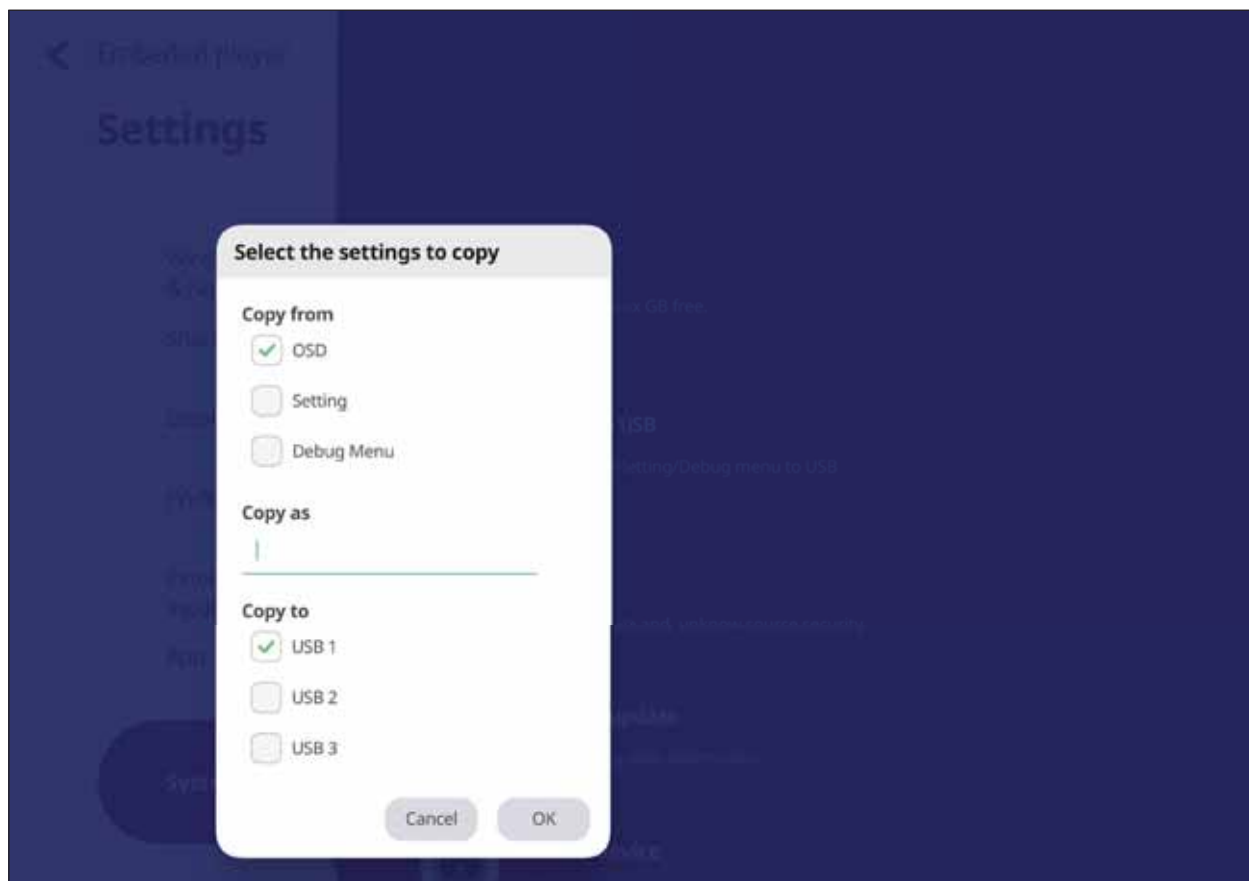

Display ID (ID d'affichage)

Permet d'assigner un numéro pour commander à distance l'affichage par RS-232/LAN.

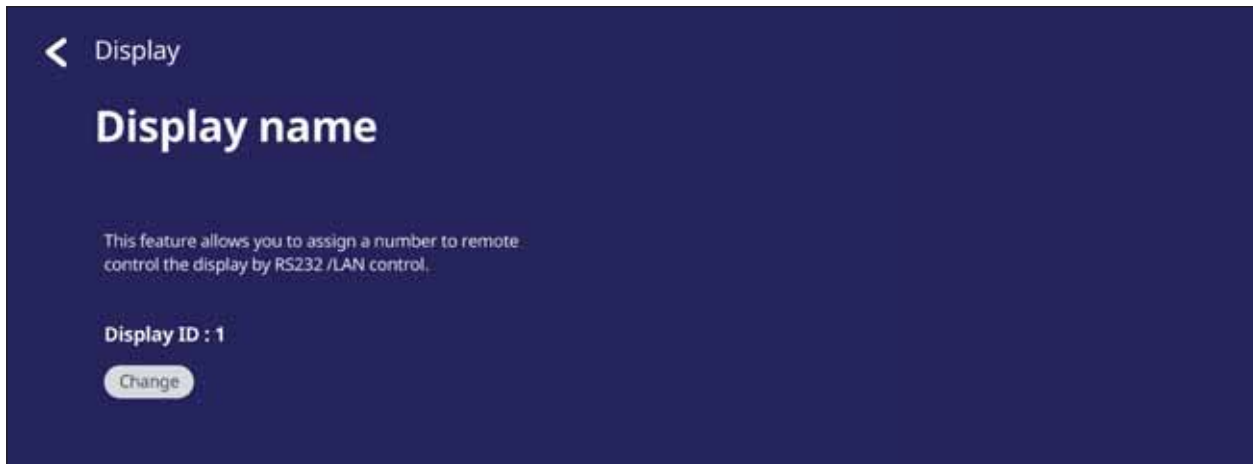

- Pour assigner ou modifier les paramètres d'identification de l'affichage, touchez **Change (Modifier)** et saisissez un numéro.

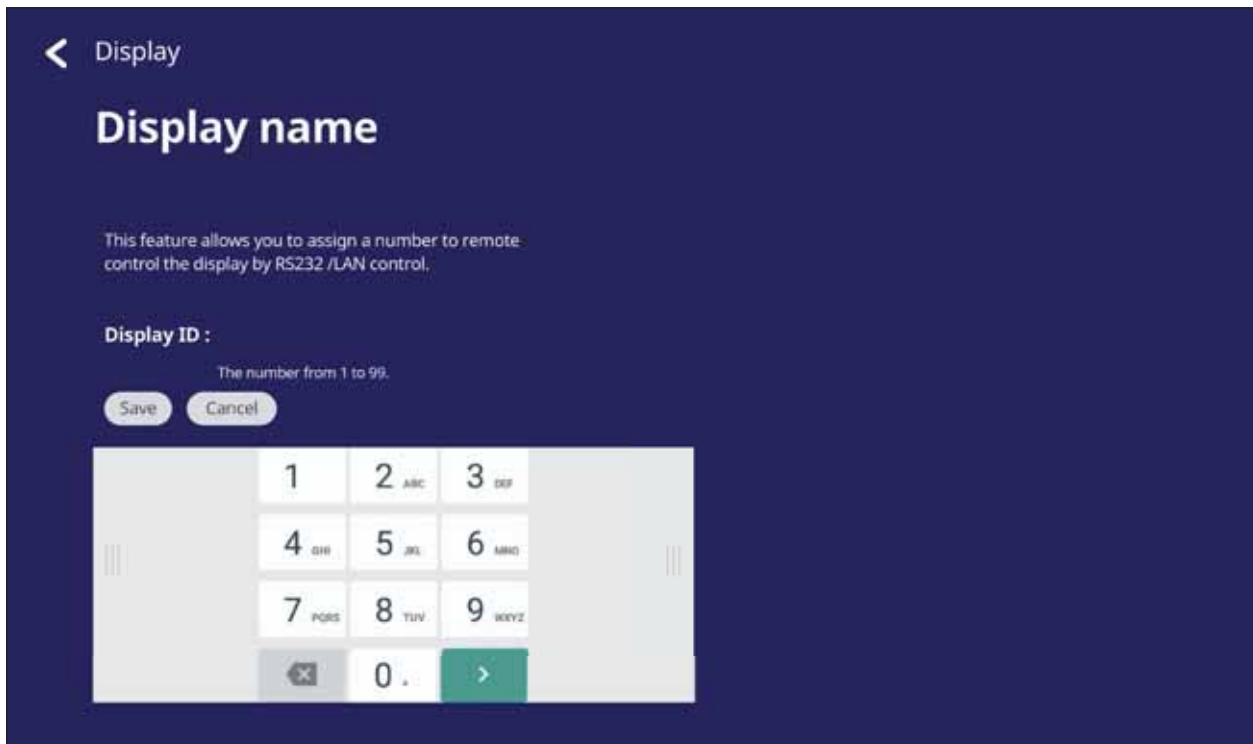

REMARQUE : L'ID de l'affichage est destiné aux utilisateurs RS-232, et la plage est comprise entre 01 et 99.

Security (Sécurité)

Permet de vérifier le **Certificate (Certificat)**, le stockage du **Trusted Credential (Autorisations d'identités connues)**, et les paramètres d'installation de **Unknown sources (Sources inconnues)**.



- Touchez **Install certificate from storage (Installer le certificat à partir du stockage)** pour ajouter des certificats supplémentaires.

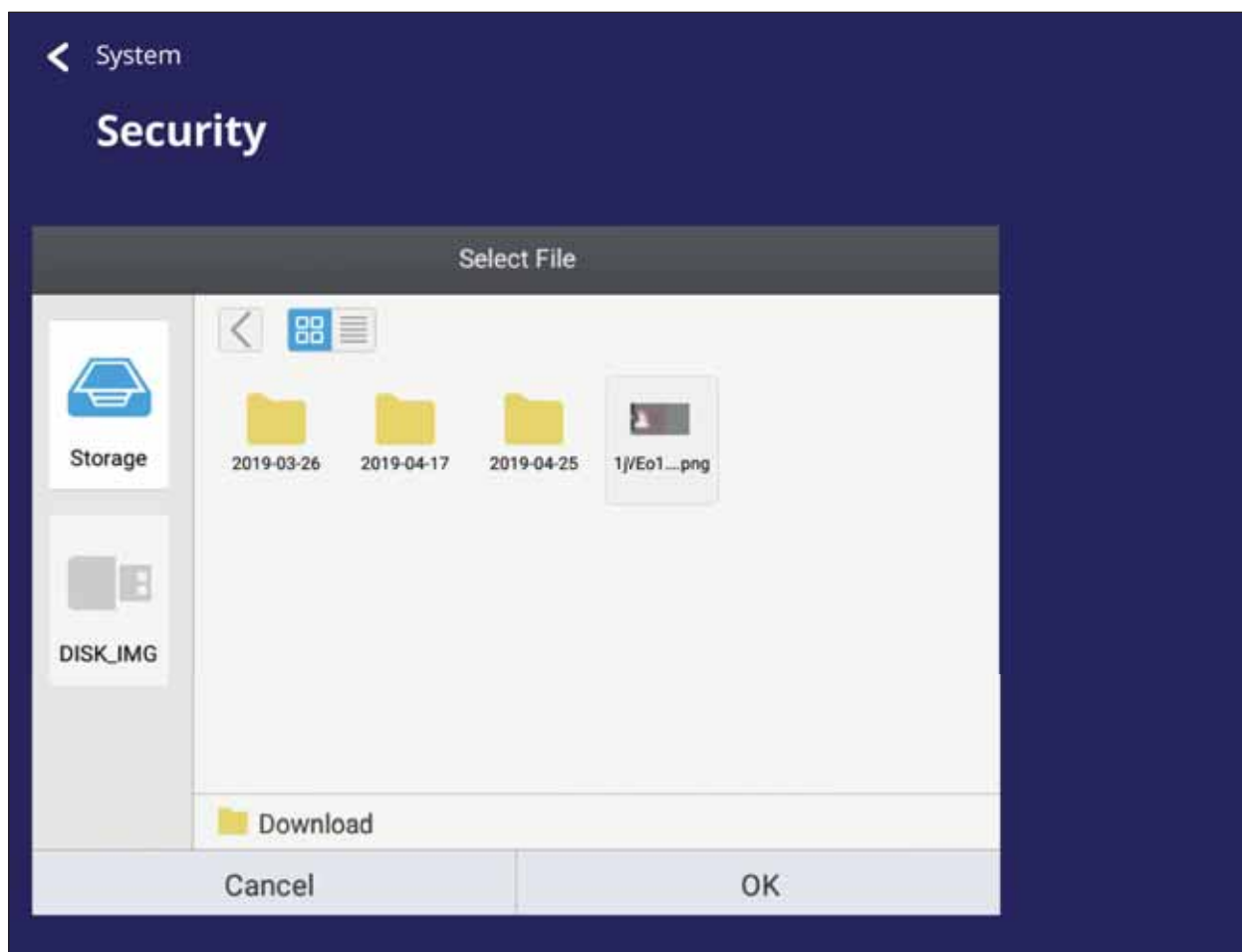

- La sélection de **Clear Credentials (Effacer les certificats d'identité)** va supprimer automatiquement tous les certificats installés manuellement.

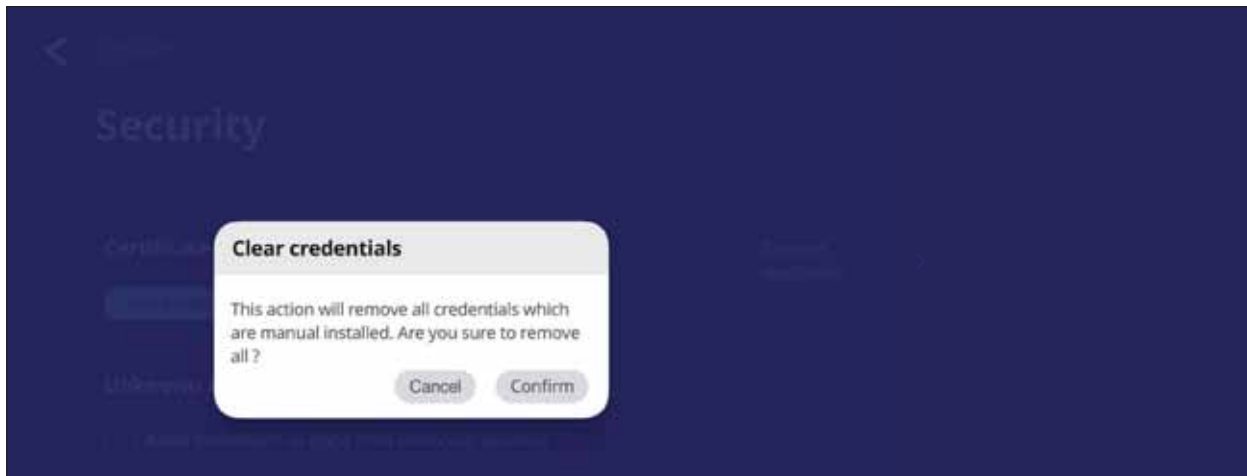

REMARQUE : Les certificats d'identité préinstallés ne peuvent pas être effacés.

- Dans **Trusted Credentials (Autorisations d'identités connues)**, vous pouvez afficher et éditer tous les certificats CA installés et fiables.

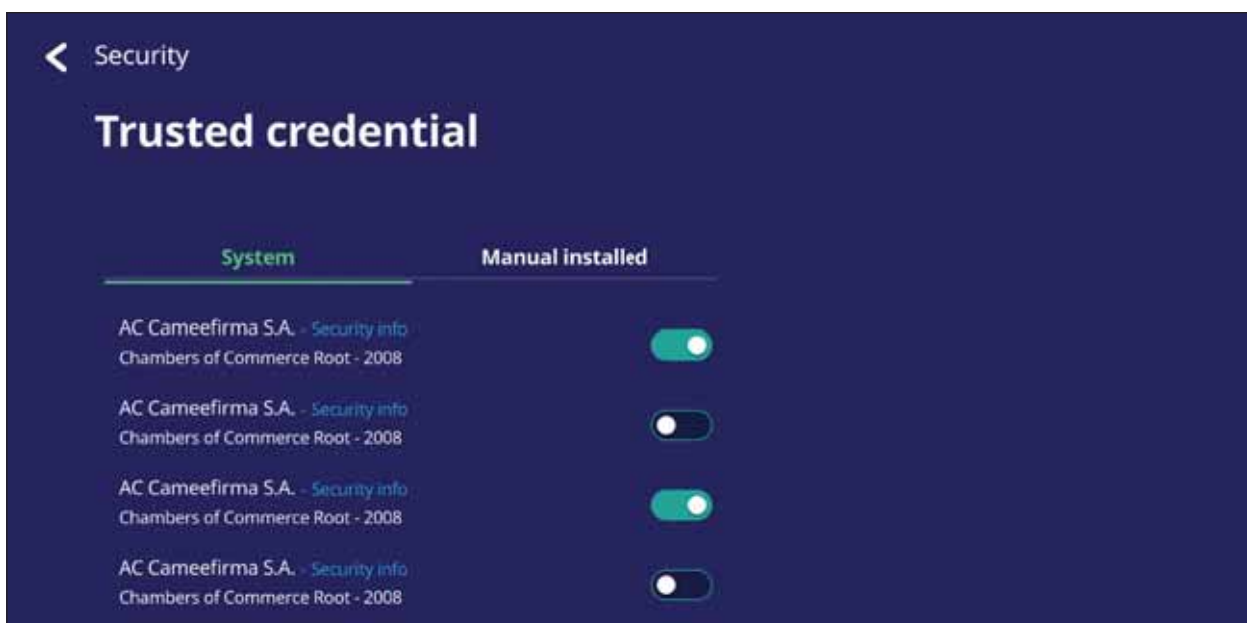

- Pour des informations plus détaillées, touchez un certificat.



- Pour autoriser l'installation d'applications de sources inconnues, cochez la case sous **Unknown source security (Sécurité des sources inconnues)**.



REMARQUE : Les applications de sources inconnues peuvent ne pas être compatibles ou ne pas fonctionner correctement.

System Update (Mise à jour du système)

Le ViewBoard recherche automatiquement les mises à jour logicielles chaque fois qu'il est connecté à Internet (OTA). En un seul clic, les utilisateurs peuvent mettre à jour la version du logiciel du ViewBoard.

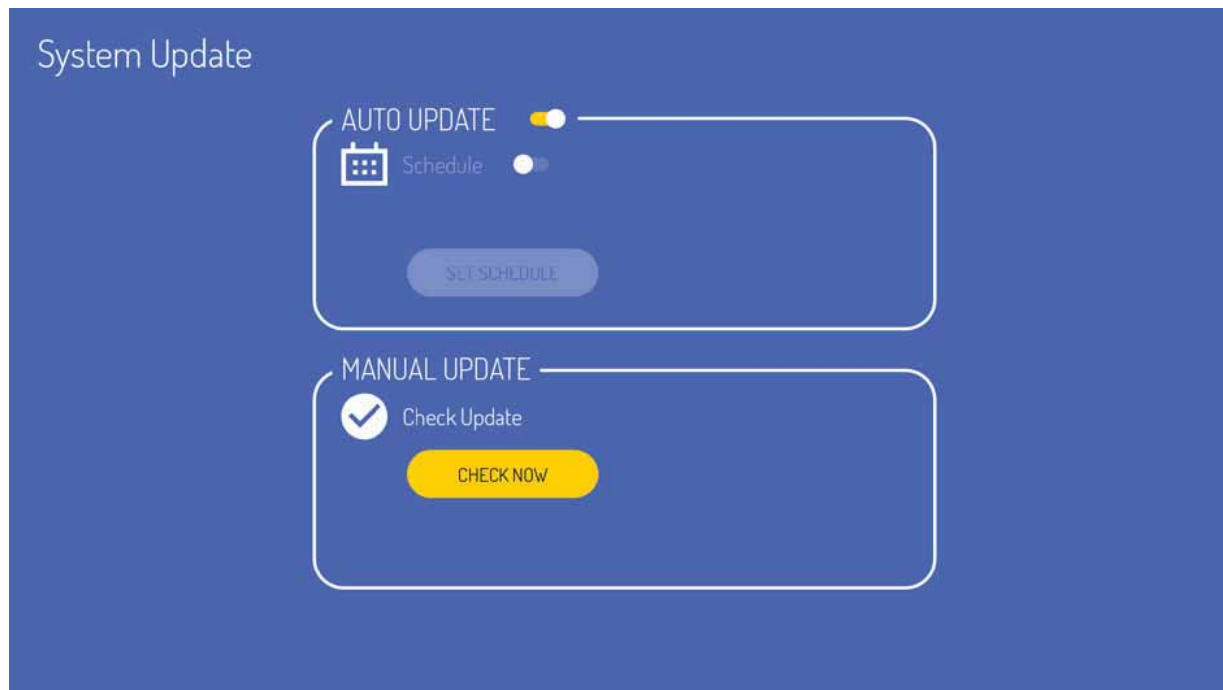

Élément	Description
Auto Update (Mise à jour automatique)	Lorsque l'écran est éteint, le système va automatiquement chercher une nouvelle version. S'il trouve une nouvelle version, il va automatiquement procéder à sa mise à jour. Une fois la mise à jour terminée, le système s'éteint.
Schedule (Programmation)	Permet de régler l'heure.
Manual Update (Mise à jour manuelle)	Permet de mettre à jour le logiciel manuellement.

About Device (À propos de l'appareil)

Affiche les informations relatives au lecteur intégré, **Legal information (Informations légales)**, et **Asset Tagging (Étiquetage de ressources)**.



- En sélectionnant **Edit (Éditer)**, il est possible d'ajuster les informations relatives aux ressources.

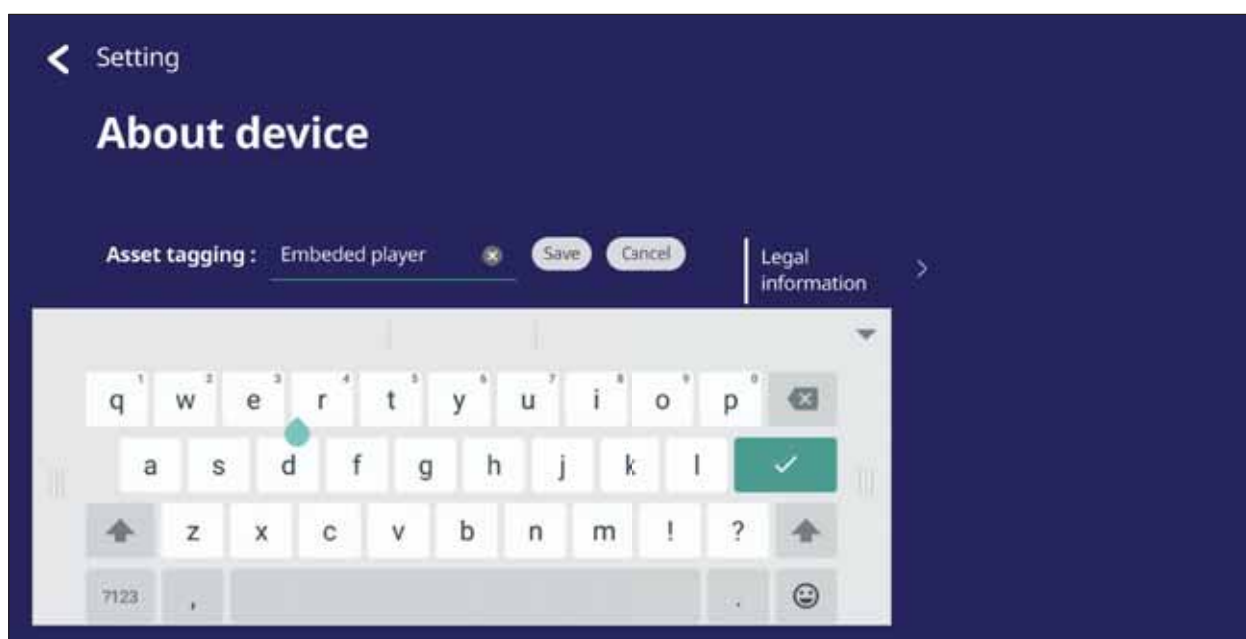

- Touchez **Legal information (Informations légales)** pour vérifier les licences open-source.



> Applications et paramètres intégrés

Application de tableau blanc numérique intégrée

ViewSonic offre un application de tableau blanc numérique intégrée, myViewBoard, avec le ViewBoard.











myViewBoard

Barre flottante

	Déplace la barre flottante.	
	Commute entre les modes de présentation et de préparation.	
	Colle du presse-papiers sur la toile.	
	Cliquez pour ouvrir le navigateur Web	
	Retourne à la toile précédent.	1. Nouveau fichier myViewBoard 2. Ouvrir un fichier 3. Enregistrer un fichier
	Avance à la toile suivante.	
	Ajoute une nouvelle toile.	

Barre d'outils

	Capture plein écran	
	Bouton Déplacer la barre d'outils	Sélectionnez et maintenez enfoncé pour déplacer la barre d'outils vers la gauche, la droite ou le bas de l'écran.
	Bouton Fichier	
	1. Nouveau fichier myViewBoard 2. Ouvrir un fichier 3. Enregistrer un fichier	4. Enregistrer sous fichier 5. Exporter 6. E-mail
	Importez des ressources (image, vidéo, audio, etc.) dans le tableau blanc.	
	Bouton Toile infinie	Sélectionner - Utilisez les deux mains pour effectuer un zoom avant / arrière sur le panneau de travail.
	Bouton Sélection	Sélectionnez des objets, du texte et des images pour obtenir d'autres outils.
	Bouton Stylo	Outils d'écriture, changement de couleurs, transparence, épaisseur, etc.
	Gomme pour effacer des objets ou effacer la page.	
	Bouton Forme/ Ligne	Créez des formes, sélectionnez les couleurs des formes, insérez des flèches.
	Zone de texte	Créez une zone de texte.

 	Bouton Annuler	Annulez les actions précédentes.
 	Bouton Refaire	Refaites les actions précédentes.
 	Bouton Changement de page	Sélectionnez des pages, triez des pages, supprimez des pages.
 	Pour afficher ou cacher la barre d'information sur l'hôte.	
 	Menu de gestion de l'arrière-plan du tableau blanc.	

ViewBoard Cast

Fonctionnant avec le logiciel ViewBoard® Cast, l'application vCastReceiver permettra à ViewBoard® de recevoir les écrans d'ordinateurs portables avec vCastSender (Windows/Mac/Chrome) et les écrans, les photos, les vidéos, les annotations et la caméra des téléphones mobiles des utilisateurs (iOS/Android).

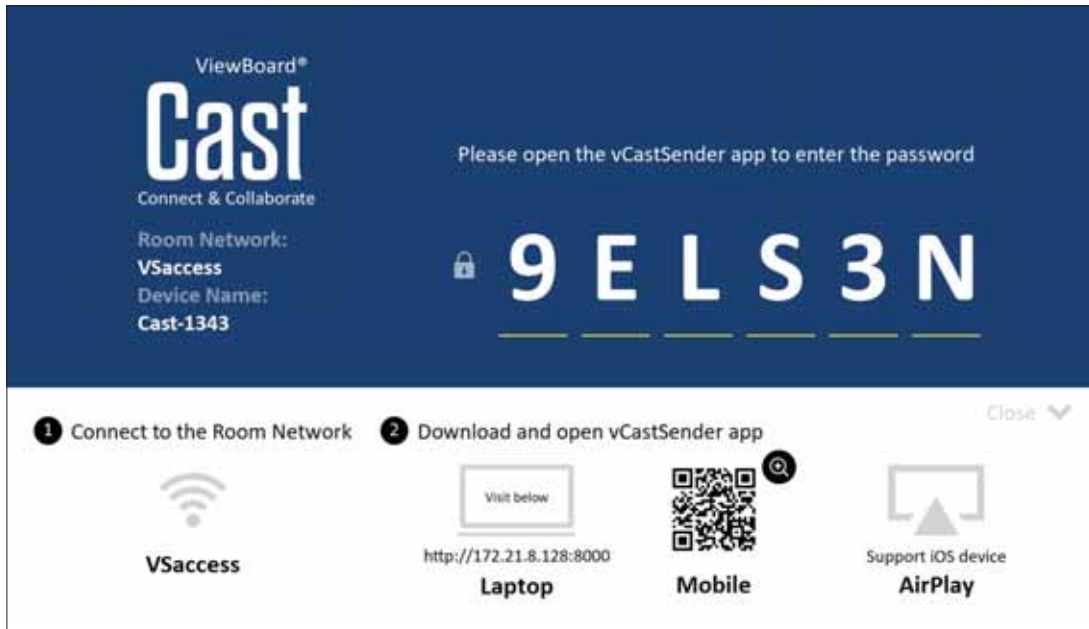

Informations sur le réseau

- Le logiciel ViewBoard® Cast, les ordinateurs portables et les appareils mobiles peuvent tous se connecter au même sous-réseau et à travers le réseau du sous-réseau.
- Les appareils connectés seront affichés dans la « Liste des appareils » sur la même connexion de sous-réseau.
- Si un appareil n'apparaît pas dans la « Liste des appareils », l'utilisateur devra entrer le code PIN à l'écran.

ViewBoard Cast est un système de communication de données pair à pair sans fil, c'est pourquoi les paramètres de port ci-dessous sont nécessaires :

Ports :

- CP : 56789, 25123, 8121, et 8000
- UDP : 48689 et 25123

Port et activation DNS :

- Port : 8001
- DNS : h1.ee-share.com

Émetteur Cast à partir d'appareils basés sur Windows, Macbook et Chrome.

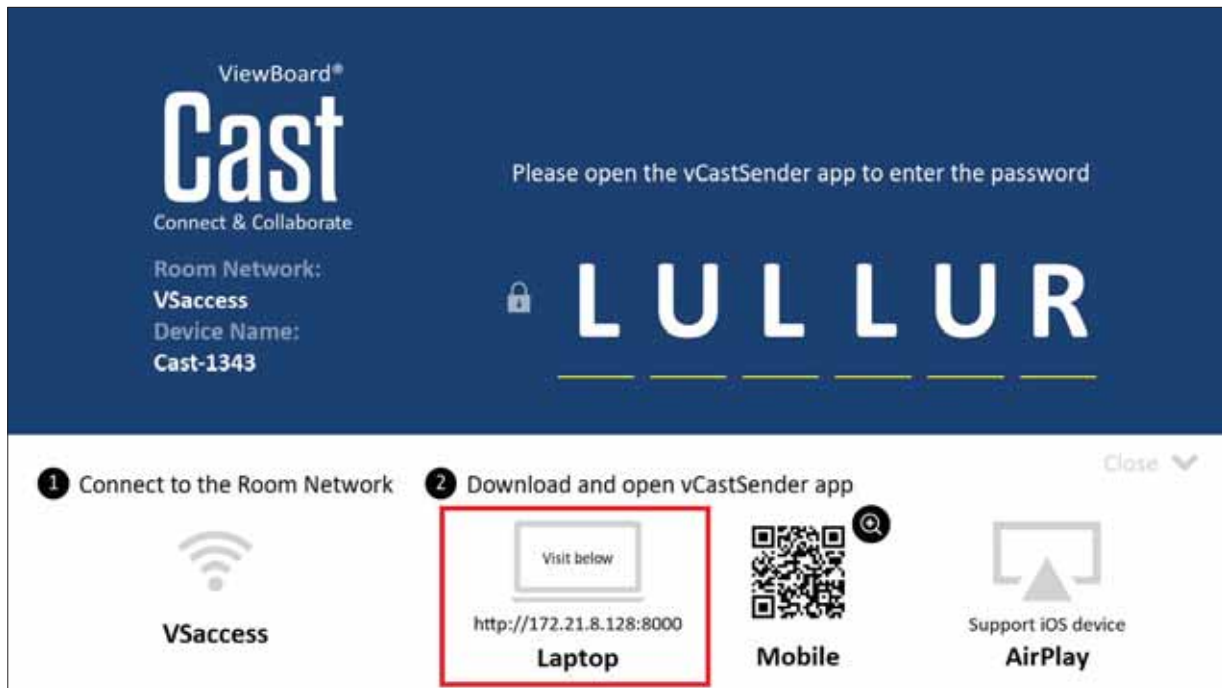

Appareils Mac, Windows et Chrome :

1. Assurez-vous que votre appareil est connecté au même réseau que le ViewBoard.
2. Visitez l'adresse indiquée sur le ViewBoard pour télécharger l'application.
3. Lancez l'application et cliquez sur le bouton de connexion à côté du nom du périphérique.

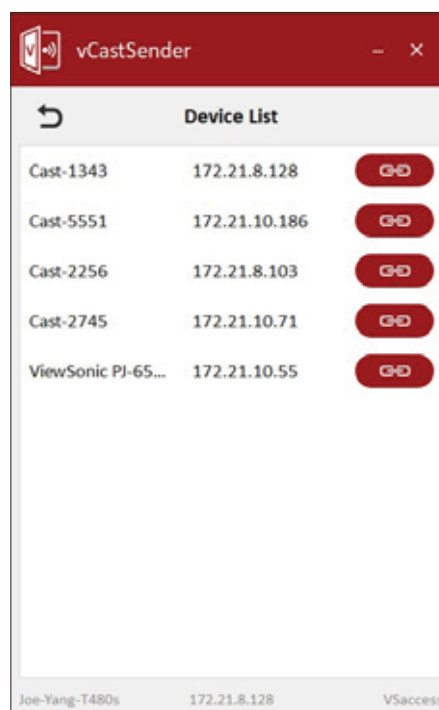

REMARQUE : Si le périphérique n'est pas affiché dans la liste, cliquez sur **Connect with PIN-Code (Connexion avec code PIN)** et entrez le code PIN affiché sur le ViewBoard.

Émetteur Cast à partir d'appareils mobiles : téléphones/tablettes basés sur iOS (iPhone, iPad) et Android OS.



Android/iOS :

1. Assurez-vous que votre appareil est connecté au même réseau que le ViewBoard.
2. Scannez le Code QR indiqué sur le ViewBoard pour un téléchargement direct depuis le serveur ou depuis Google Play Store ou Apple Store.
3. Lancez l'application et sélectionnez le nom du périphérique et entrez le code pour vous connecter. Vous pouvez également entrer directement le code PIN affiché sur le ViewBoard pour vous connecter.







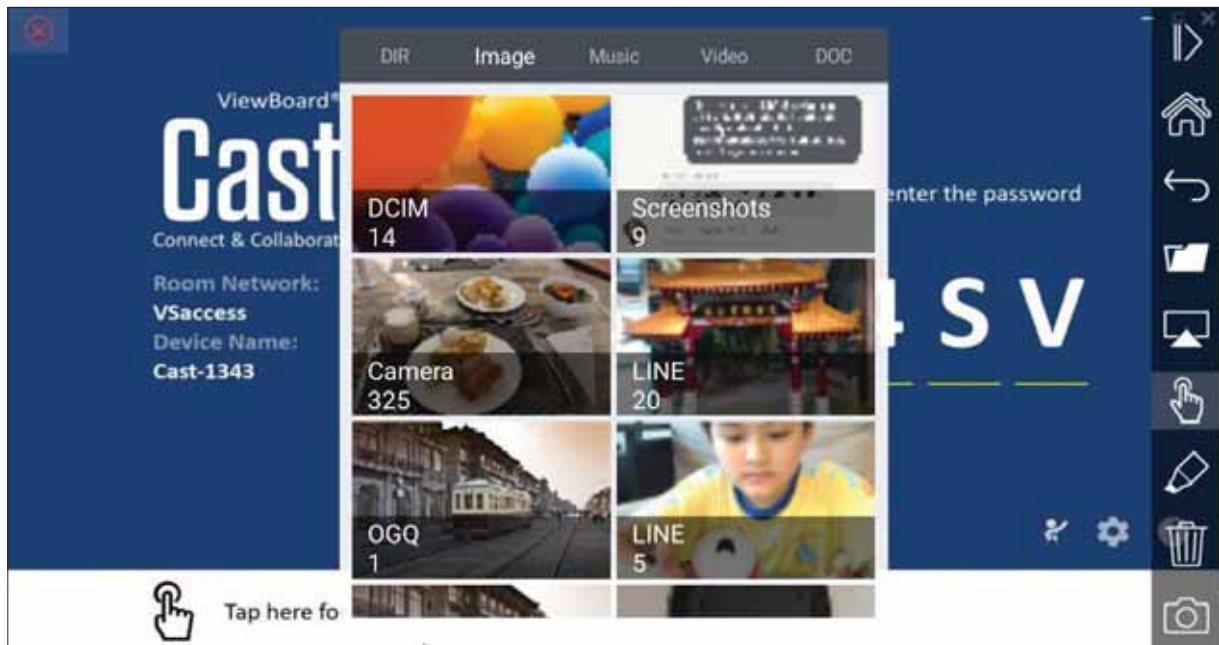

Apple AirPlay®:

1. Assurez-vous que votre appareil est connecté au même réseau que le ViewBoard.
2. Ouvrez directement AirPlay et sélectionnez le nom du périphérique pour vous connecter.
3. Un autre mot de passe AirPlay sera généré à l'écran pour la connexion.



Émettez Cast à partir d'un appareil mobile qui prend en charge l'annotation



Élément	Description
 Basculer	Cliquez pour masquer ou afficher la barre d'outils
 Accueil	Cliquez pour revenir à l'interface d'accueil
 Retour	Cliquez pour revenir à l'interface d'utilisation précédente
 Dossier	Cliquez pour visualiser ou ouvrir le fichier interne de l'appareil mobile
 Partage d'écran	Cliquez pour partager l'écran (Compatible Android 5.0 et plus)
 Toucher	Cliquez pour passer en mode tactile
 Marqueur	Cliquez pour annoter, pour changer de couleur et d'épaisseur.
 Effacer	Cliquez pour tout effacer sur l'écran
 Caméra	Cliquez pour utiliser la caméra et envoyer l'image à ViewBoard

Enregistreur d'écran

Permet de capturer en format vidéo tout ce qui est affiché sur l'écran.



Pour lancer l'application Enregistreur d'écran :

1. Sélectionnez l'icône Enregistreur d'écran dans le tiroir d'applications.
2. Touchez l'icône  d'enregistrement et sélectionnez les configurations d'enregistrement préférées. Puis touchez la case à cocher.

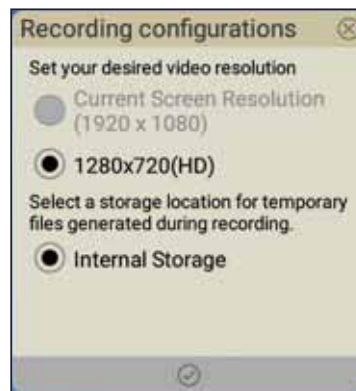

3. Sélectionnez *Start Now (Commencer maintenant)*, le décompte de trois (3) secondes démarre. L'enregistrement de l'écran commence immédiatement après la fin du décompte.
4. Après l'arrêt de l'enregistrement, vous pourrez prévisualiser la vidéo, l'enregistrer ou la supprimer.

Air Class

Affichez les questions du quiz sur ViewBoard et permettez à 30 utilisateurs mobiles de soumettre leurs réponses à distance. Que le déploiement concerne des questions à choix unique ou à choix multiple, ViewBoard enregistre les résultats pour chaque appareil utilisé.

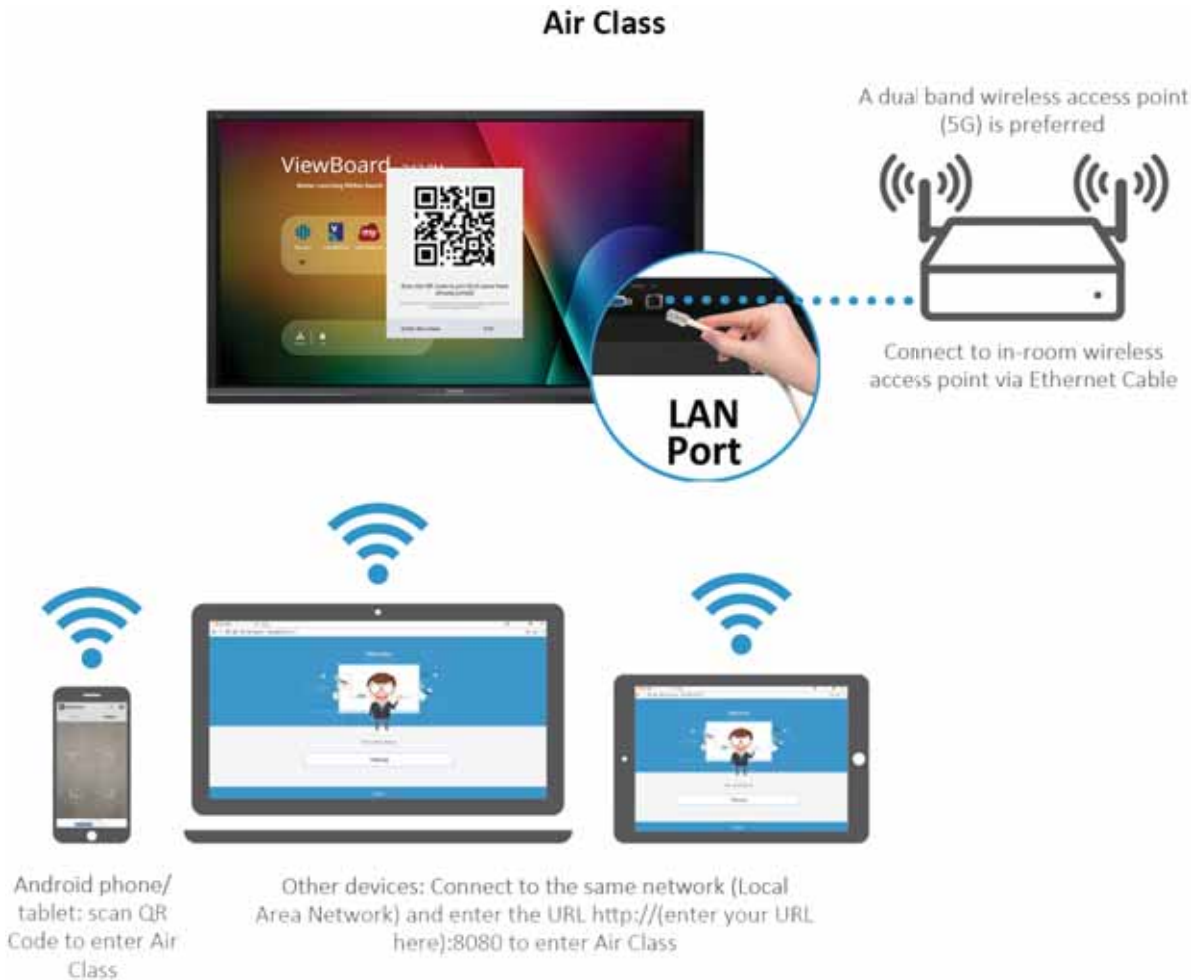

Informations réseau

- Les PC (Windows/Mac/Chromebook), les tablettes/appareils mobiles (iOS/Android) et ViewBoard doivent être connectés au même sous-réseau local (LAN).
- Ports : TCP 8080





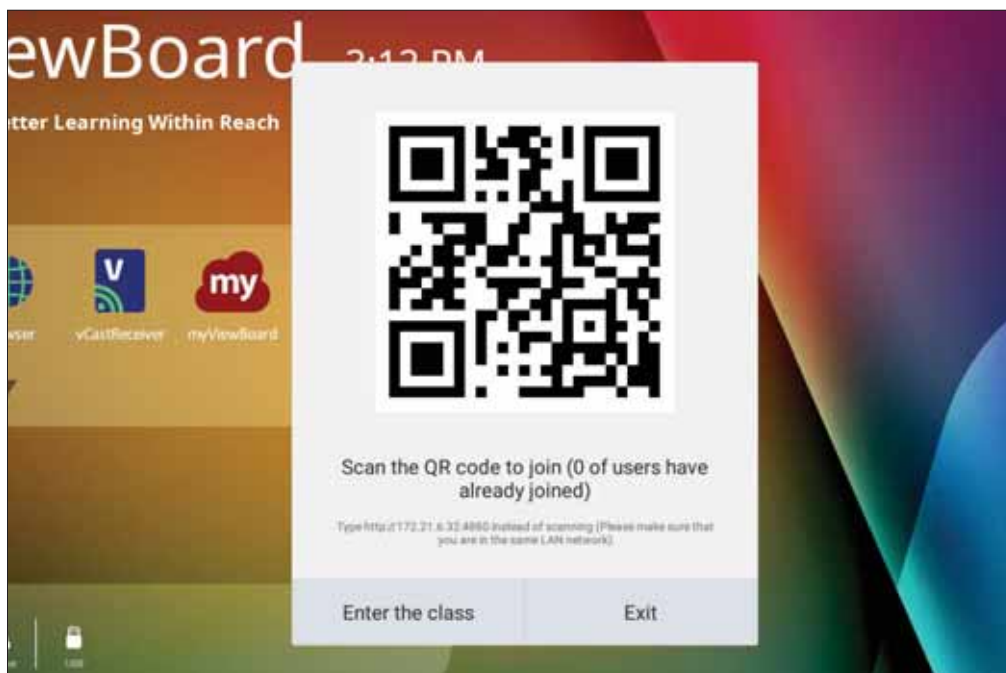

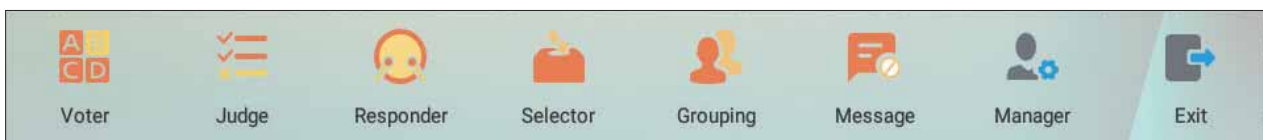

Pour lancer Air Class :

1. Appuyez sur l'icône de déclenchement de la barre d'outils et sélectionnez l'icône More tools (Plus d'outils). Puis sélectionnez l'icône Air Class.
2. Sélectionnez « Enter the class (Accéder à la classe) ».



3. Choisissez parmi les fonctions interactives disponibles dans la partie inférieure de l'écran.



Élément	Description
 Votant	Questions à choix unique et multiple.
 Juge	Questions Vrai/Faux.
 Participant	Essayez d'être le plus rapide à répondre.
 Sélectionneur	Sélectionnez aléatoirement un participant.
 Regroupement	Affectez des participants à des groupes.
 Message	Autorisez/Empêchez les participants d'envoyer des messages directement sur ViewBoard.
 Gestionnaire	Ajoutez des participants.
 Quitter	Quittez Air Class.

Votant

1. Sélectionnez l'icône **Single choice (Choix unique)** ou **Multiple choice (Choix multiple)** pour sélectionner le type de réponse préféré.



2. Appuyez sur **BEGIN VOTING (COMMENCER LE VOTE)** pour permettre aux participants de commencer.



3. Une fois que les participants ont terminé et appuyé sur OK, ViewBoard affiche le nom des participants à l'écran.



4. Appuyez sur **FINISH VOTING (TERMINER LE VOTE)** pour fermer le quiz.



5. Les « Answer Statistics (Statistiques de réponses) » des participants sont alors affichées.

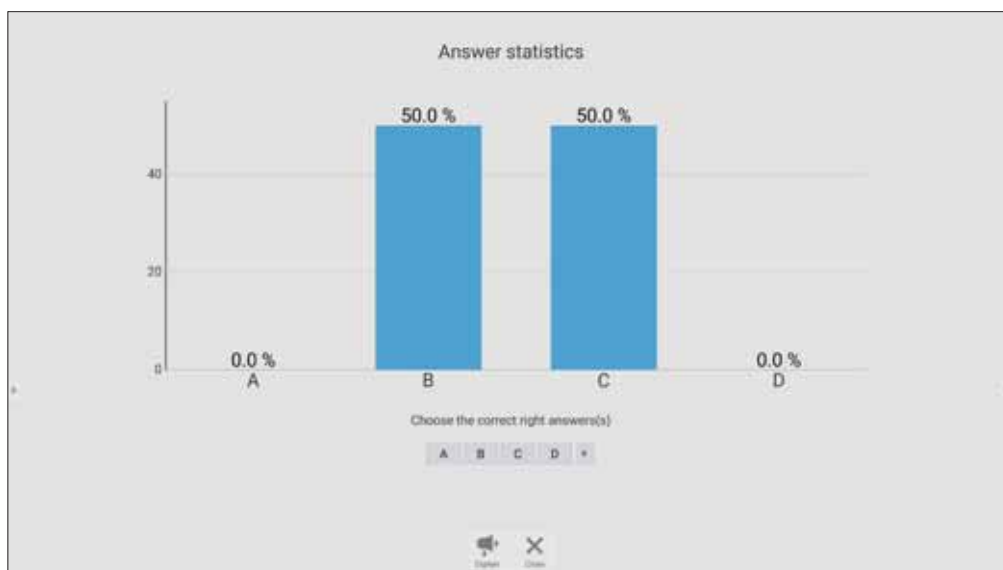

6. Choisissez la bonne réponse pour afficher le taux de réponses correctes.



7. Cliquez sur l'icône Explain (Expliquer) () pour analyser en détail le sujet.

The image shows a digital chalkboard interface. At the top, the equation $2 \times 3 =$ is written in white. Below it, four multiple-choice options are listed in white text with yellow numbers: A. 7, B. 6, C. 9, and D. 4. In the bottom right corner of the chalkboard, there is a small inset window titled "Answer statistics" which displays a bar chart identical to the one in the previous figure, showing 50.0% for B and C, and 0.0% for A and D. The chalkboard interface includes a toolbar on the left with various drawing tools and a bottom menu with icons for "Index", "Judge", "Remember", "Share", "Message", "Manager", and "Exit".

Juge

1. Appuyez sur **BEGIN VOTING (COMMENCER LE VOTE)** pour permettre aux participants de commencer un questionnaire Vrai/Faux.



2. Une fois que les participants ont terminé et appuyé sur OK, ViewBoard affiche le nom des participants à l'écran.



3. Appuyez sur **FINISH VOTING (TERMINER LE VOTE)** pour fermer le quiz.



4. Les « Answer Statistics (Statistiques de réponses) » des participants sont alors affichées.



5. Choisissez la bonne réponse pour afficher le taux de réponses correctes.



6. Cliquez sur l'icône Explain (Expliquer) () pour analyser en détail le sujet.

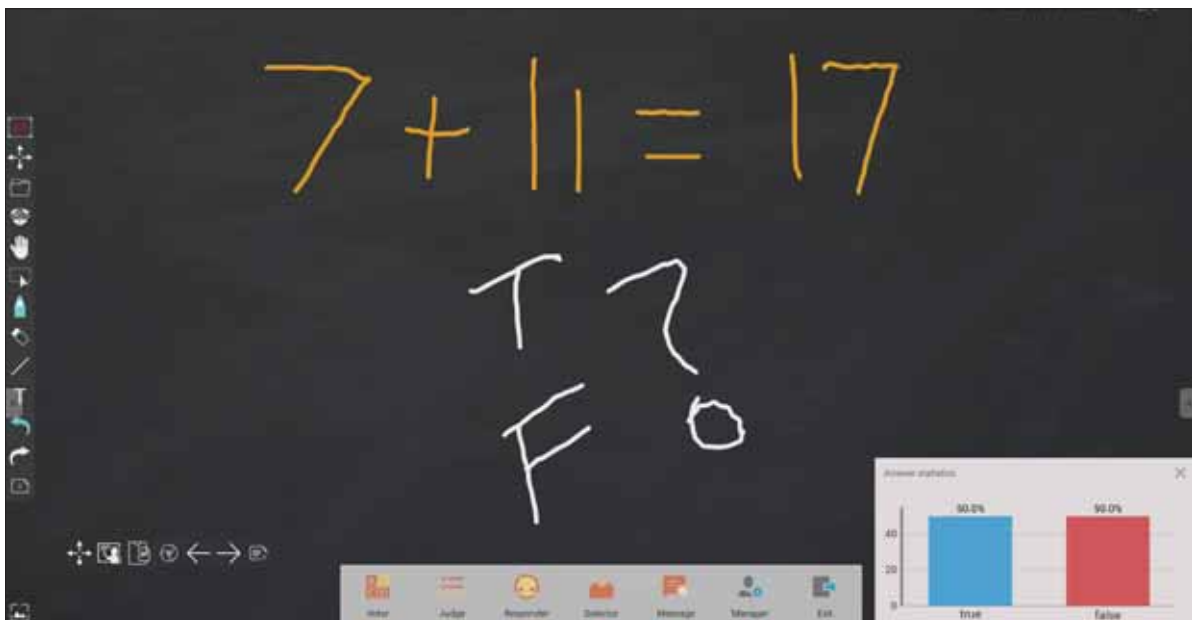

Participant

Les participants essaient d'être les plus rapides à sélectionner leur réponse et appuient sur OK pour soumettre leur réponse.

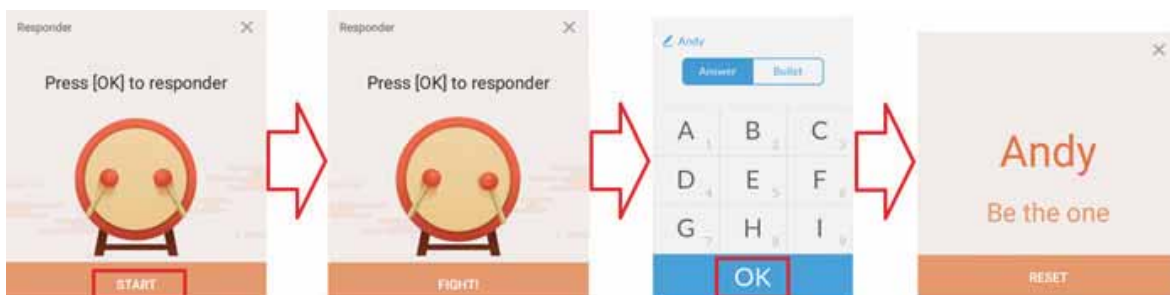

Sélectionneur

1. Sélectionnez l'icône « Selector (Sélectionneur) ».
2. Définissez le nombre de participants à sélectionner.

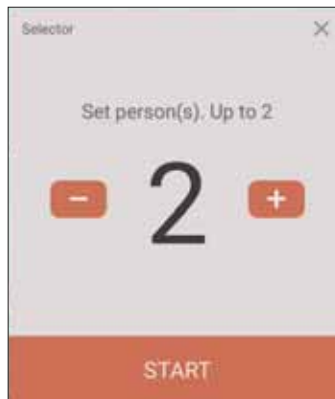

REMARQUE : Le nombre de participants pouvant être sélectionnés est basé sur le nombre total de participants.

3. Appuyez sur **START (DÉMARRER)** pour commencer la sélection aléatoire.

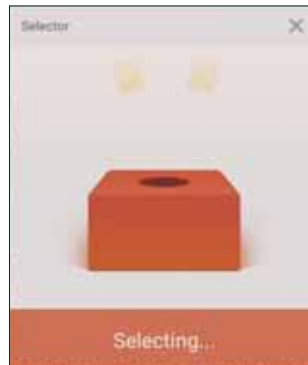

4. Le nom des participants sélectionnés est alors affiché.

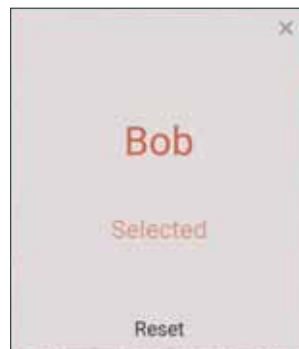

Regroupement

Sélectionnez l'icône pour affecter des participants à des groupes.

Message

Pour autoriser la messagerie :

1. Appuyez sur l'icône « Message » pour activer la fonction.
2. Les participants sélectionnent « Message » pour modifier l'interface de message.

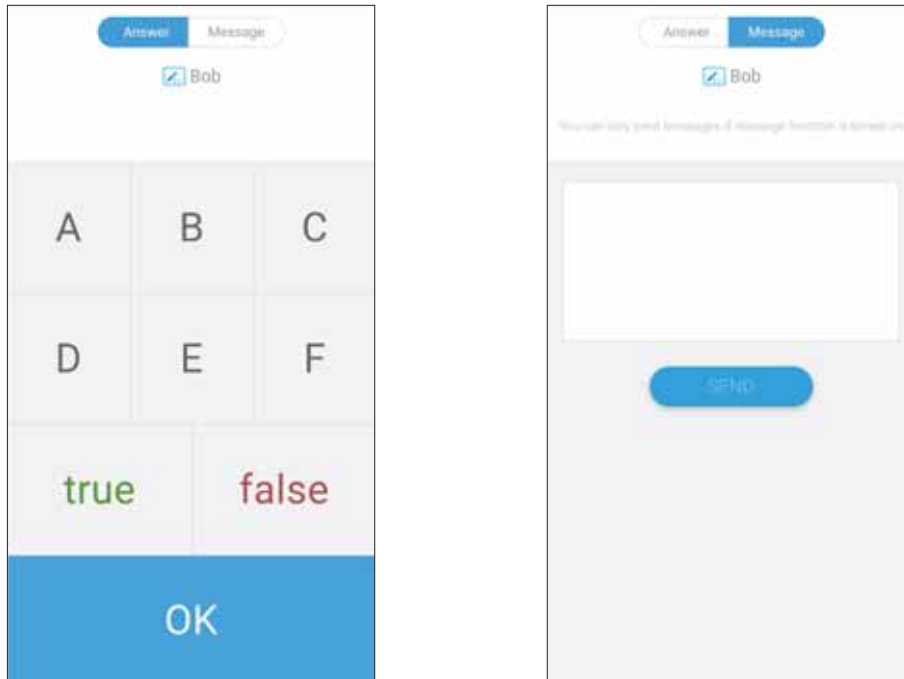

3. Les participants saisissent leur message puis sélectionnent **SEND (ENVOYER)**.

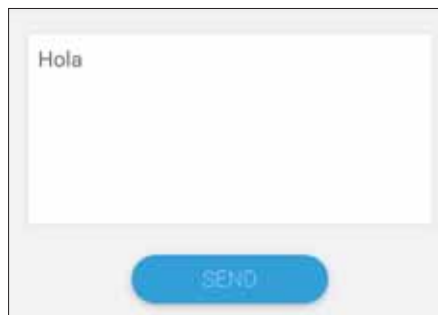

4. Le message défile sur la partie supérieure de ViewBoard.

Gestionnaire

Sélectionnez l'icône pour permettre à plus de participants de rejoindre la classe.

Quitter

Sélectionnez cette option pour quitter l'interface Air Class.

Autres applications par défaut

vSweeper

Permet de supprimer les données inutiles et les fichiers indésirables.



Les paramètres avancés peuvent également être personnalisés en fonction des besoins de l'utilisateur.

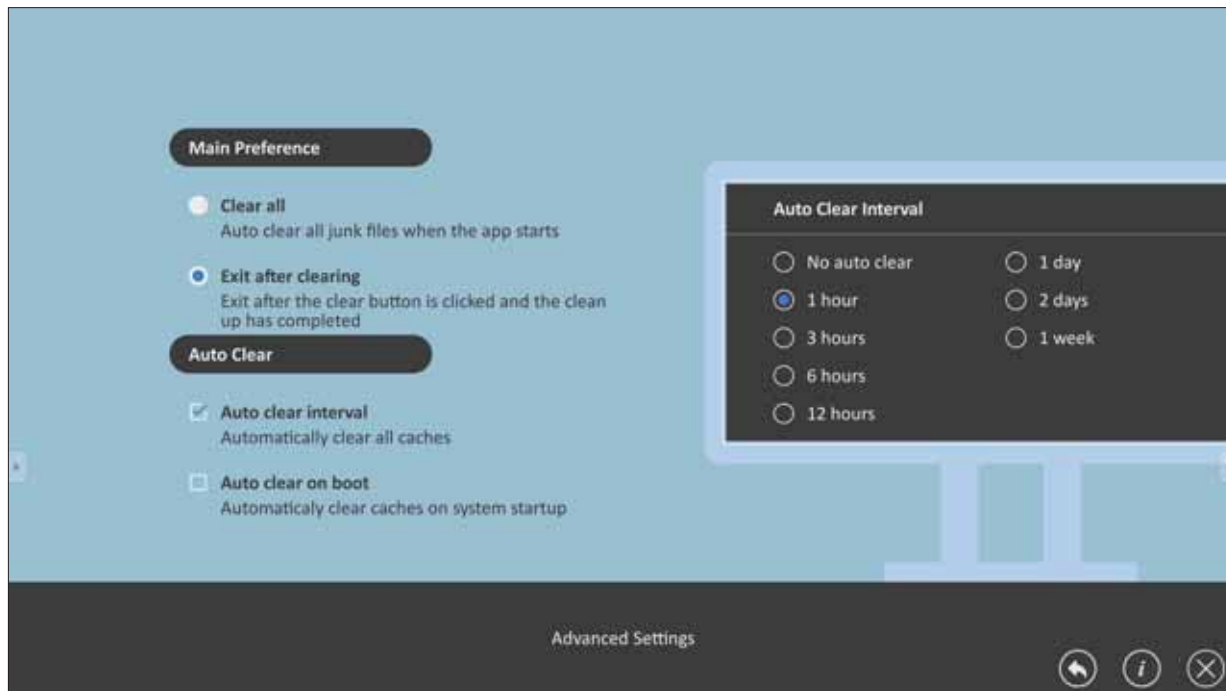

Verrouiller l'écran

Permet de définir un mot de passe pour le verrouillage de l'écran et d'activer le verrouillage de l'écran.

REMARQUE : En cas d'oubli du mot de passe, utilisez la télécommande et saisissez **INPUT 0-2-1-4 (ENTRER 0-2-1-4)** pour rétablir le mot de passe par défaut.

Pour saisir le mot de passe du verrouillage d'écran :

1. Allez dans : **Settings (Paramètres) > Personal (Personnel) > Password for screen lock (Mot de passe du verrouillage d'écran)**, ou sélectionnez l'icône Verrouillage de l'écran dans la liste des applications.

REMARQUE : Si vous sélectionnez l'icône Verrouillage de l'écran alors qu'aucun mot de passe n'a été défini, le message suivant va s'afficher :

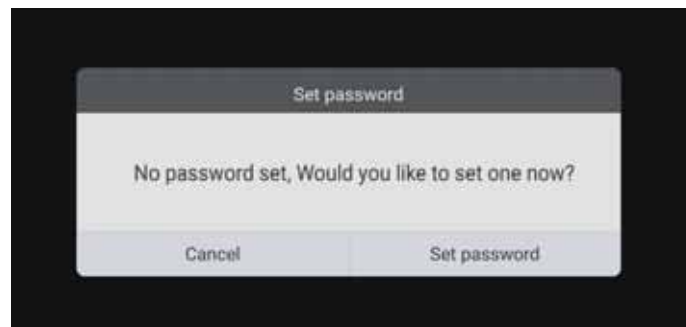

2. Sélectionnez **Set Password (Définir mot de passe)** et saisissez un nouveau mot de passe à quatre (4) chiffres. Puis sélectionnez **OK**.

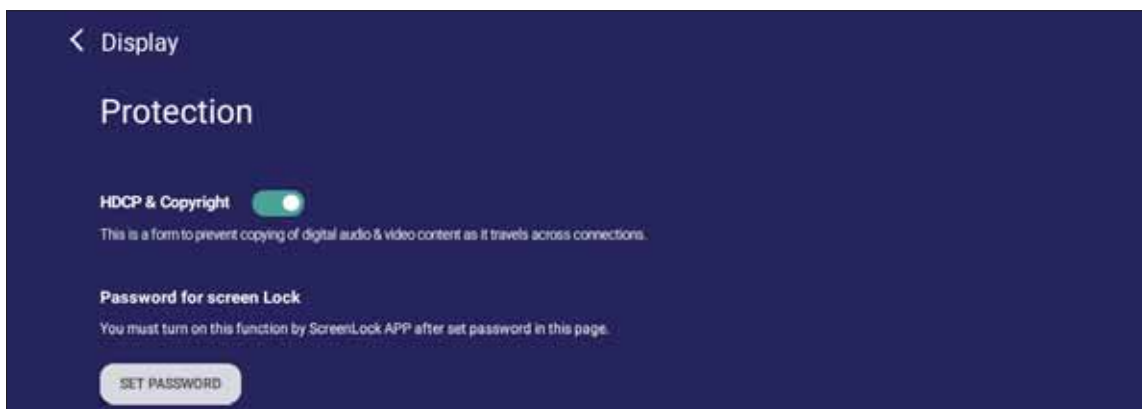

3. Maintenant, lorsque vous sélectionnerez l'icône Verrouillage écran, l'écran sera verrouillé.

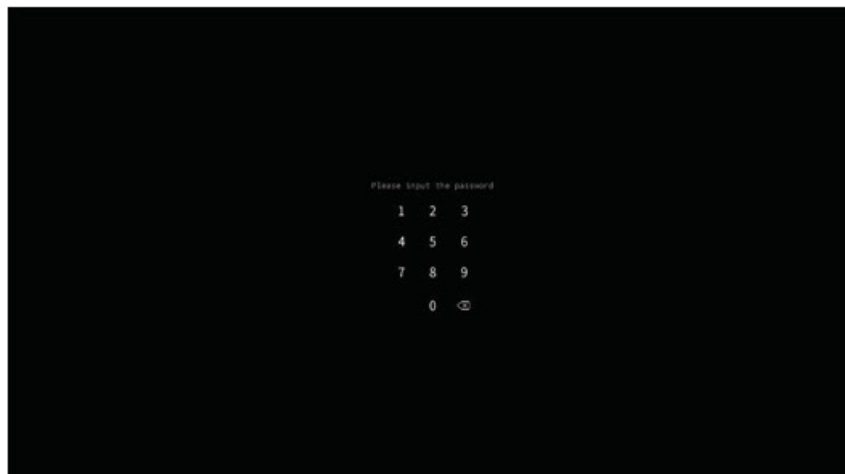

Chrome

Navigateur Web pour surfer Internet.



WPS Office

Créez, modifiez et visualisez des documents, des mémos, des présentations et des feuilles de calcul.

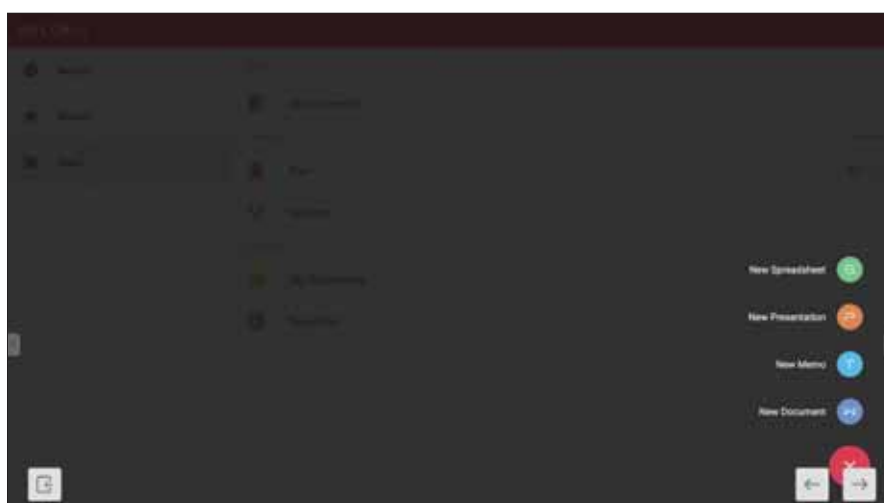
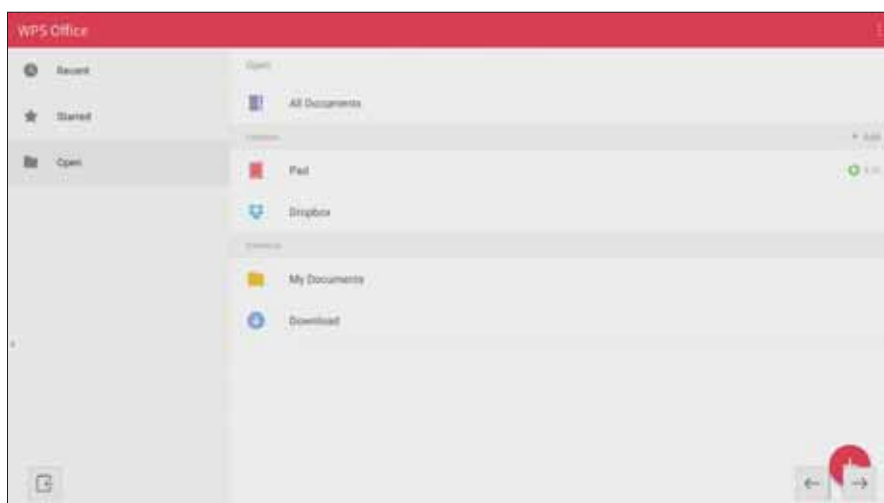

Folders (Dossiers)

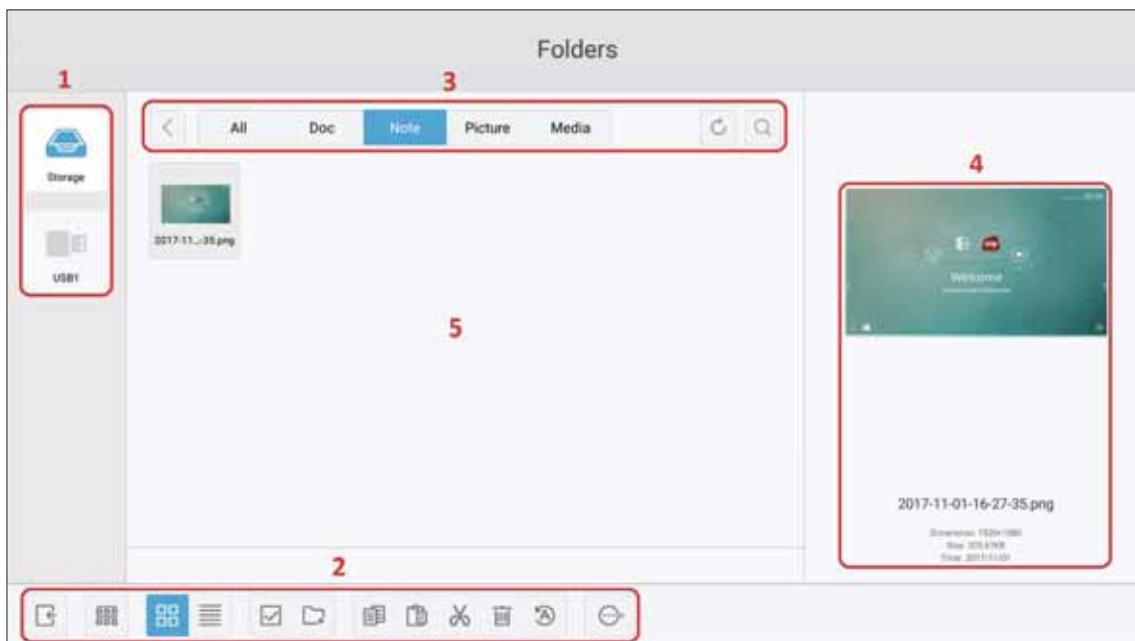

1. Affichage des périphériques de stockage

Sélectionnez le périphérique de stockage approprié.

2. Icônes

Élément	Description
Quitter	Cliquez pour quitter.
Trier	Cliquez pour trier les fichiers.
Miniature	Cliquez pour afficher le fichier en mode miniature.
Liste	Cliquez pour afficher le fichier en mode liste.
Sélectionner	Cliquez pour sélectionner un fichier.
Ajouter dossier	Cliquez pour ajouter un dossier.
Copier	Cliquez pour copier un fichier.
Coller	Cliquez pour coller un fichier.
Couper	Cliquez pour couper un fichier.
Supprimer	Cliquez pour supprimer un fichier.
Renommer	Cliquez pour renommer un fichier.
Plus	Cliquez pour afficher plus de fonctions.

3. Type de fichier

Élément	Description
Tout	Tous les types de fichiers
Doc	Fichiers OFFICE
Remarque	Image stockée par myViewBoard, la barre d'outils latérale et le bouton Capture d'écran de la télécommande.
Image	Fichiers image
Médias	Fichiers audio et vidéo

4. Informations du fichier

Prévisualise l'image, affiche le nom de l'image, la taille, la résolution et la date de création.

5. Zone d'affichage principale

Pour afficher les fichiers du type correspondant.

Miracast

Miracast permet le partage sans fil du contenu multimédia et des écrans des appareils connectés.

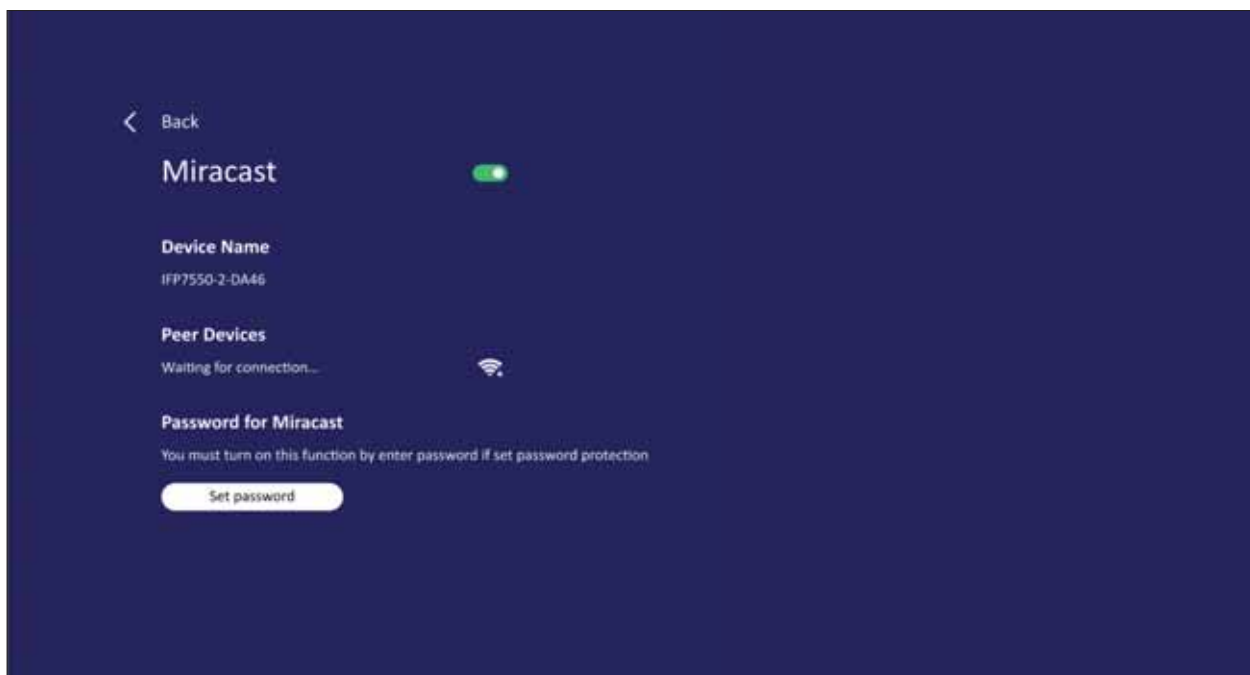

REMARQUE : Des problèmes de compatibilité peuvent survenir en raison du pilote hardware et du système d'exploitation de l'expéditeur (OS).

> Protocole RS232

Ce document décrit les spécifications de l'interface matérielle et les protocoles des logiciels pour l'interface de communication RS-232 entre ViewSonic LFD et le PC ou d'autres unités de contrôle avec le protocole RS-232.

Le protocole contient trois sections de commande :

- Set-Function
- Get-Function
- Mode télécommande traversant

REMARQUE : Ci-dessous, "PC" représente toutes les unités de contrôle qui peuvent envoyer ou recevoir la commande de protocole RS-232.

Description

Spécification du matériel RS-232

Port de communication ViewSonic LFD à l'arrière :

1. Type de connecteur : DSUB mâle 9 broches (ou connecteur mâle de 3,5 mm)
2. Utilisation d'un câble croisé (modem nul) pour la connexion
3. Affectation des broches :

DSUB femelle 9 broches

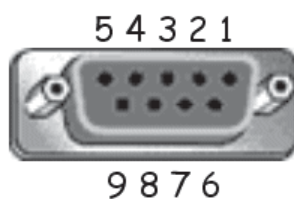

DSUB mâle 9 broches

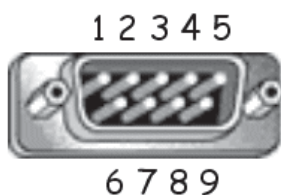

Connecteur cylindrique de 3,5 mm (alternative pour espace limité)



# Broche	Signal	Remarque
1	NC	
2	RXD	Entrée de l'affichage
3	TXD	Sortie de l'affichage
4	NC	
5	MASSE	
6	NC	
7	NC	
8	NC	
9	NC	Fournit l'alimentation +5V/2A à un dongle externe spécifique *3.0
Trame	MASSE	

Élément	Signal	Remarque
Conseil	TXD	Sortie de l'affichage
Bague	RXD	Entrée de l'affichage
Manchon	MASSE	

Spécification du matériel LAN

Port de communication ViewSonic LFD à l'arrière :

1. Type de connecteur : 8P8C RJ45

2. Affectation des broches :

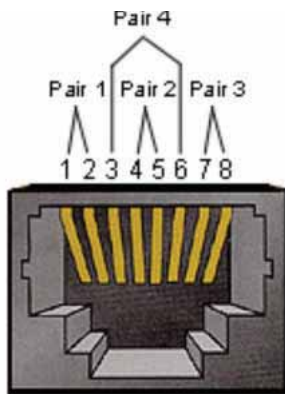

# Broche	Signal	Remarque
1	TX+	Sortie de l'affichage
2	TX-	Sortie de l'affichage
3	RX+	Entrée de l'affichage
4	BI_D3+	Pour boîtier 1G
5	BI_D3-	Pour boîtier 1G
6	RX-	Entrée de l'affichage
7	BI_D4+	Pour boîtier 1G
8	BI_D4-	Pour boîtier 1G
Trame	MASSE	

Réglage de la communication RS232

- Choix du débit en bauds : 9600bit/s (fixe)
- Bits de données : 8 bits (fixe)
- Parité : Aucune (fixe)
- Bits d'Arrêt : 1 (fixe)

Réglage de la communication LAN

- Type : Ethernet
- Protocol : TCP/IP
- Port : 5000 (fixe)
- Sous-réseau croisé : Non
- Identifiants de connexion : Non

Référence de message de commande

Le PC envoie au paquet de commande LFD suivi de "CR". Chaque fois que le PC envoie une commande de contrôle à l'affichage, l'affichage doit répondre comme suit :

1. Si le message est reçu correctement, il envoie "+" (02Bh) suivi de "CR" (00Dh)
2. Si le message est reçu incorrectement, il envoie "-" (02Dh) suivi de "CR" (00Dh)

Protocole

Listing Set-Function

Le PC peut contrôler l'affichage pour des actions spécifiques. La commande Set-Function (Fonction-Régler) vous permet de contrôler le fonctionnement de l'affichage sur un site distant via le port RS-232. Le format du paquet Set-Function est composé de 9 octets.

Description de Set-Function :

- Longueur :** Nombre total d'octet du message hors "CR"
- ID LFD** Identification pour chaque affichage (01~98; la valeur par défaut est 01).
ID "99" signifie appliquer la commande définie sur tous les affichages connectés. Dans de telles circonstances, seulement l'affichage ID#1 doit répondre.
L'ID LFD peut être réglée via le menu OSD pour chaque affichage.
- Type de commande** Identifie le type de commande,
"s" (0x73h): Commande Set (Régler)
"+" (0x2Bh): Valid command Reply (Réponse de commande valide)
"- " (0x2Dh): Invalid command Reply (Réponse de commande invalide)
- Commande :** Code de commande de fonction : Code ASCII d'un octet.
- Valeur[1~3] :** ASCII trois octets qui définit la valeur.
- CR** 0x0D

Format de Set-Function

Envoyer : (Type de commande="s")

Nom	Longueur	ID	Type de commande	Commande	Valeur1	Valeur2	Valeur3	CR
Nombre d'octets	1 octet	2 octet	1 octet	1 octet	1 octet	1 octet	1 octet	1 octet
Ordre des octets	1	2~3	4	5	6	7	8	9

Réponse : (Type de commande="+" ou "-")

Nom	Longueur	ID	Type de commande	CR
Nombre d'octets	1 octet	2 octet	1 octet	1 octet
Ordre des octets	1	2~3	4	5

REMARQUE : Lorsque le PC applique une commande à tous les affichages (ID=99), seul l'ensemble # 1 doit répondre par le nom ID=1.

Exemple 1 : Régler la luminosité sur 76 pour l'affichage (#02) et cette commande est valide

Envoyer (Format hexadécimal)

Nom	Longueur	ID	Type de commande	Commande	Valeur1	Valeur2	Valeur3	CR
Hex	0x38	0x30 0x32	0x73	0x24	0x30	0x37	0x36	0x0D

Répondre (Format hexadécimal)

Nom	Longueur	ID	Type de commande	CR
Hex	0x34	0x30 0x32	0x2B	0x0D

Exemple 2 : Régler la luminosité sur 75 pour l'affichage (#02) et cette commande n'est PAS valide

Envoyer (Format hexadécimal)

Nom	Longueur	ID	Type de commande	Commande	Valeur1	Valeur2	Valeur3	CR
Hex	0x38	0x30 0x32	0x73	0x24	0x30	0x37	0x35	0x0D

Répondre (Format hexadécimal)

Nom	Longueur	ID	Type de commande	CR
Hex	0x34	0x30 0x32	0x2D	0x0D

Tableau Set-Fonction

A. Fonction basique

Fonction Set	Longueur	ID	Commande		Plage de valeurs (Trois octets ASCII)	Commentaires	
			Type (ASCII)	Code (ASCII)			Code (Hex)
Marche/Arrêt (veille)	8		s	!	21	000: VEILLE 001: ALLUMÉ	<p>1. La commande de mise sous tension via LAN ne peut fonctionner que dans un certain mode. Consultez le GU de l'affichage pour plus de détails. *3.1.1</p> <p>2. L'option "WOL by MAC address" (WOL par adresse MAC) peut être utilisée comme alternative *3.2.1.</p>
Entrée	8		s	"	22	000: TV 001: AV 002: S-Vidéo 003: YPbPr 004: HDMI1 014: HDMI2 024: HDMI3 034: HDMI4 005: DVI 006: VGA1 016: VGA2 026: VGA3 007: PC enfichable (OPS/SDM)/HDBT 008: Mémoire interne 009: DP 00A: Intégré/Principal (Android)	<p>1. Pas besoin d'USB</p> <p>2. Pour le cas de deux autres sources identiques, la 2ème chiffre est utilisé pour indiquer l'extension.</p> <p>3. L'HEX de 00A est 30 30 41.</p>
Luminosité	8		s	\$	24	000 ~ 100 900: Luminosité moins (-1) 901: Luminosité plus (+1) *3.1.1	
Rétroéclairage *3.2.0	8		A	B	42	000 ~ 100	<p>1. Pour les plates-formes Android dont le mode principal est contrôlé par le rétroéclairage et les autres sources qui sont contrôlées par la luminosité.</p> <p>2. Dérivé du calibrage des couleurs. *3.2.0</p>
Verrouillage d'alimentation	8		s	4	34	000: Déverrouiller 001: Verrouiller	* Voir la note en détails
Volume	8		s	5	35	000 ~ 100 900: Volume bas (-1) 901 : Volume plus (+1)	
Muet	8		s	6	36	000: Désactivé 001: Activé(muet)	

Bouton de verrouillage	8		s	8	38	000: Déverrouiller 001: Verrouiller	* Voir la note en détails
Verrouillage du menu	8		s	>	3E	000: Déverrouiller 001: Verrouiller	* Voir la note en détails
Chiffre *3.1.1	8		s	@	40	000~009	
Pavé numérique *3.1.1	8		s	A	41	000: HAUT 001: BAS 002: GAUCHE 003: DROITE 004: ENTER 005: ENTRÉE 006: MENU/ (QUITTER) 007: QUITTER	
Télécommande Commander	8		s	B	42	000: Désactiver 001: Activer 002: Traversant	Désactiver : La télécommande n'a pas de fonction Activé : La télécommande commande normalement Traversant : L'affichage transmet le code de la télécommande vers l'appareil connecté via le port RS-232, mais ne réagit pas lui-même.
Restaurer les paramètres par défaut	8		s	~	7E	000	Retour au réglage d'usine

REMARQUE :

1. Fonctionnement des modes de verrouillage

Mode de verrouillage	Fonctionnement
Bouton Verrouillage	<ol style="list-style-type: none"> Verrouille tous les boutons du panneau frontal et de la télécommande, sauf « Alimentation ». Toutes les fonctions RÉGLER devraient fonctionner via RS-232, même celles qui utilisent les touches de la télécommande comme Muet, etc.
Verrouillage MENU	<ol style="list-style-type: none"> Verrouille le bouton « MENU » du panneau frontal et de la télécommande. Les modes Usine et Hospitalité ne seront pas bloqués sur le modèle utilisant un bouton MENU combiné pour accéder à ces deux modes. Une autre méthode sera indiquée séparément si limité par le modèle.
Verrouillage ALIMENTATION	<ol style="list-style-type: none"> Verrouille le bouton « ALIMENTATION » du panneau frontal et de la télécommande. La commande SET_POWER on/off (RÉGLER_ALIMENTATION marche/arrêt) devrait toujours fonctionner via RS-232, mais cela n'indique pas que verrouillage ALIMENTATION n'est pas actif. Ne peut pas être déverrouillé par réinitialisation en mode OSD S'allume automatiquement en mode verrouillage de l'alimentation En mode verrouillage de l'alimentation, l'appareil ne pourra pas entrer en mode d'économie d'énergie lorsqu'il n'y a aucun signal de PC ou aucun signal vidéo n'est détecté pendant plus de 15 min.
Désactiver télécommande	Verrouille les touches de la télécommande, mais laisse les boutons du panneau avant fonctionnels.

2. Réveil-sur-LAN par adresse MAC comme alternative à SET Power on (RÉGLER alimentation marche)

(Longueur=126 octets)

6 octets	6 octets (#1)	6 octets (#2)	...	6 octets (#16)	24 octets
0xFF FF ... FF	Adresse MAC	Adresse MAC	...	Adresse MAC	0x00 00 ... 00

B. Fonction optionnelle

Fonction Set	Longueur	ID	Commande		Plage de valeurs	Commentaires	
			Type (ASCII)	Code (ASCII)			Code (Hex)
			Type (ASCII)	Code (ASCII)	Code (Hex)	(Trois octets ASCII)	
Contraste	8		s	#	23	000 ~ 100	
Netteté	8		s	%	25	000 ~ 100	
Couleur	8		s	&	26	000 ~ 100	
Teinte	8		s	'	27	000 ~ 100	
Rétroéclairage marche_arrêt	8		s	(29	000: Désactiver 001: Activer	
Mode couleur	8		s)	29	000: Normal 001: Chaud 002: Froid 003: Personnel	
Son ambiophonique	8		s	-	2D	000: Désactivé 001: ALLUMÉ	
Graves	8		s	.	2E	000 ~ 100	
Aigus	8		s	/	2F	000 ~ 100	
Balance	8		s	0	30	000 ~ 100	050 est central
Taille de l'image	8		s	1	31	000: PLEIN (16:9) 001: NORMAL (4:3) 002: RÉEL (1:1) *3.1.0	
Langue d'affichage à l'écran	8		s	2	32	000: English 001: Français 002: Espagnol	Peut être étendue pour plus de langues prises en charge par modèle
Mode-PIP	8		s	9	39	000: Désactivé 001: PIP (POP) 002: PBP	
PIP-Sélection du son	8		s	:	3A	000: Principal 001: Sous-	
Position PIP	8		s	;	3B	000: Haut 001: Bas 002: Gauche 003: Droite	
Entrée PIP	8		s	7	37 *2.9	000: TV 001: AV 002: S-Vidéo 003: YPbPr 004: HDMI1 014: HDMI2 024: HDMI3 034: HDMI4 005: DVI 006: VGA1 016: VGA2 026: VGA3 007: PC enfichable (OPS/SDM)/HDBT 008: Mémoire interne 009: DP 00A: Intégré/ Principal (Android)	La plage de valeurs est la même que pour le choix SET-Input

Mode pavage	8		s	P	50	000: Désactivé 001: ALLUMÉ	(pour le mur vidéo)
Pavage-Compensation	8		s	Q	51	000: Désactivé 001: ALLUMÉ	(pour le mur vidéo) Compensation de largeur de cadre
Pavage-H par Moniteurs V	8		s	R	52	01x~09x: H 0x1~0x9: V	(pour le mur vidéo) 1. 2ème numérique pour moniteurs H 2. 3ème numérique pour moniteurs V
Pavage-Position	8		s	S	53	001~025	(pour le mur vidéo) Copier l'écran de la position# vers l'affichage identifié
Date : Année	8		s	V	56	Y17~Y99	2 derniers chiffres (20)17~(20)99
Date : Mois	8		s	V	56	M01~M12	2 chiffres
Date : Jour	8		s	V	56	D01~D31	2 chiffres
Heure : Heure	8		s	W	57	H00~H23	Format 24 h. 2 chiffres.
Heure : Min	8		s	W	57	M00~M59	2 chiffres
Heure : Sec	8		s	W	57	S00~S59	2 chiffres

REMARQUE :

1. Définition du carrelage des moniteurs H, des moniteurs V et de la position

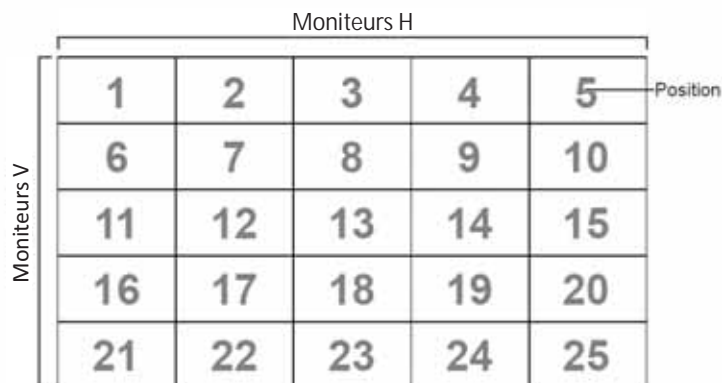

2. Exemple de réglage de la date

Date : 2017-3/15

Envoyer : 0x 38 30 31 73 56 59 31 37 0D ("Y17")

Envoyer : 0x 38 30 31 73 56 4D 30 33 0D ("M03")

Envoyer : 0x 38 30 31 73 56 44 31 35 0D ("D15")

3. Exemple de réglage de l'heure

Heure : 16:27:59

Envoyer : 0x 38 30 31 73 57 48 31 36 0D ("H16")

Envoyer : 0x 38 30 31 73 57 4D 32 37 0D ("M27")

Envoyer : 0x 38 30 31 73 57 53 35 39 0D ("S59")

Listing Get-Function

Le PC peut interroger le LFD pour des informations spécifiques. Le format du paquet Get-Function est constitué de 9 octets, ce qui est similaire à la structure du paquet de Set-Function. Veuillez noter que l'octet "Valeur" est toujours = 000.

Get-Function Description (Description de Get-Function) :

Longueur :	Total d'octets du message hors "CR".
ID de TV/DS	Identification pour chaque TV/DS (01~98; la valeur par défaut est 01).
Type de commande	Identifie le type de commande, "g" (0x67h) : Obtenir commande "r" (0x72h) : Valid command Reply (Réponse de commande valide) "- " (0x2Dh) : Invalid command Reply (Réponse de commande invalide)
Commande :	Code de commande de fonction : Code ASCII d'un octet.
Valeur[1~3] :	ASCII trois octets qui définit la valeur.
CR	0x0D

Format de Get-Function

Envoyer : (Type de commande="g")

Nom	Longueur	ID	Type de commande	Commande	Valeur1	Valeur2	Valeur3	CR
Nombre d'octets	1 octet	2 octet	1 octet	1 octet	1 octet	1 octet	1 octet	1 octet
Ordre des octets	1	2~3	4	5	6	7	8	9

Réponse : (Type de commande="r" ou "-")

Si la commande est valide, le Type de commande = "r"

Nom	Longueur	ID	Type de commande	Commande	Valeur1	Valeur2	Valeur3	CR
Nombre d'octets	1 octet	2 octet	1 octet	1 octet	1 octet	1 octet	1 octet	1 octet
Ordre des octets	1	2~3	4	5	6	7	8	9

Si la commande n'est pas valide, le Type de commande = “-”

Nom	Longueur	ID	Type de commande	CR
Nombre d'octets	1 octet	2 octet	1 octet	1 octet
Ordre des octets	1	2~3	4	5

Exemple 1 : Obtenir la Luminosité de la TV-05 et cette commande est valide La valeur de luminosité est 67.

Envoyer (Format hexadécimal)

Nom	Longueur	ID	Type de commande	Commande	Valeur1	Valeur2	Valeur3	CR
Hex	0x38	0x30 0x35	0x67	0x62	0x30	0x30	0x30	0x0D

Répondre (Format hexadécimal)

Nom	Longueur	ID	Type de commande	Commande	Valeur1	Valeur2	Valeur3	CR
Hex	0x38	0x30 0x35	0x72	0x62	0x30	0x36	0x37	0x0D

Exemple 2 : Obtenir la couleur de l'affichage (#05), mais la commande Couleur n'est pas prise en charge par ce modèle.

Envoyer (Format hexadécimal)

Nom	Longueur	ID	Type de commande	Commande	Valeur1	Valeur2	Valeur3	CR
Hex	0x38	0x30 0x35	0x67	0x26	0x30	0x30	0x30	0x0D

Répondre (Format hexadécimal)

Nom	Longueur	ID	Type de commande	CR
Hex	0x34	0x30 0x35	0x2D	0x0D

Tableau Get-Fonction (Fonction-Obtenir)

A. Fonction basique

Fonction Get	Longueur	ID	Commande		Plage de réponse	Commentaires	
			Type (ASCII)	Code (ASCII)			Code (Hex)
Luminosité	8		g	b	62	000 ~ 100	
Rétroéclairage*3.2.0	8		a	B	42	000 ~ 100	1. Pour les plates-formes Android dont le mode principal est contrôlé par le rétroéclairage et les autres sources qui sont contrôlées par la luminosité. 2. Dérivé du calibrage des couleurs. *3.2.0
Volume	8		g	f	66	000 ~ 100	
Obtenir-Muet	8		g	g	67	000: Désactiver 001: Marche (muet)	
Obtenir-Sélection entrée	8		g	j	6A	000~ 100~	1. 1er chiffre pour la détection du signal : 0 signifie "no signal" (pas de signal) ; 1 signifie "signal detected" (signal détecté). 2. 2ème et 3ème chiffres : Consultez le tableau Set-fonction
Obtenir-état d'alimentation : ALLUMÉ/VEILLE	8		g	l	6C	001: ALLUMÉ 000: VEILLE	
Obtenir-Télécommande	S		g	n	6E	000: Désactiver 001: Activer 002: Traversant	Obtient le statut du mode RCU
Verrouillage Obtenir-alimentation	8		g	o	6F	000: Déverrouiller 001: Verrouiller	
Verrouillage Obtenir-bouton	8		g	p	70	000: Déverrouiller 001: Verrouiller	
Verrouillage Obtenir-menu	8		g	l	6C	000: Déverrouiller 001: Verrouiller	
Obtenir-Accusé	8		g	z	7A	000	Cette commande est utilisée pour tester le lien de communication.
Obtenir-Thermique	8		g	0	30	000~100: 0~+100 deg C -01~-99: -1~-99 deg C	
Obtenir-temps d'opération*3.2.0	8		g	1	31	000	1. Heures accumulées avec un nombre entier à 6 chiffres (000,001~999,999)*3.2.0 2. Ne peut pas être réinitialisé lors de la mise à jour du FW et de la réinitialisation d'usine*3.2.2 3. Réponse dans le nouveau format 32 octets*3.2.0

Obtenir-nom d'appareil	8		g	4	34	000	Réponse dans le nouveau format 32 octets*3.2.0
Obtenir-adresse MAC	8		g	5	35	000	(pour le modèle avec LAN) Réponse dans le nouveau format 32 octets*3.2.0
Obtenir-adresse IP *3.2.0	8		g	6	36	000	(pour le modèle avec LAN) Réponse dans le nouveau format 32 octets*3.2.0
Obtenir-numéro série *3.2.0	8		g	7	37	000	Réponse dans le nouveau format 32 octets*3.2.0
Obtenir-version FW *3.2.0	8		g	8	38	000	Réponse dans le nouveau format 32 octets*3.2.0

REMARQUE :

1. Exemple pour obtenir les heures de fonctionnement

En supposant que l'heure de fonctionnement accumulée est de 123 456 heures

Envoyer : 0x 38 30 31 67 31 30 30 30 0D (obtenir les heures de fonctionnement)

Réponse : 0x 32 30 31 72 31 31 32 33 34 35 36 00 00 ... 00 00 0D

2. Exemple pour obtenir le nom d'appareil

En supposant que le nom de l'appareil est CDE-5500

Envoyer : 0x 38 30 31 67 34 30 30 30 0D (Obtenir le nom d'appareil)

Réponse : 0x 32 30 31 72 34 43 44 45 2D 35 35 30 30 00 00 ... 00 00 0D

En supposant que le nom de l'appareil est "NMP-302#1"

Envoyer : 0x 38 30 31 67 34 30 30 30 0D (Obtenir le nom d'appareil)

Réponse : 0x 32 30 31 72 34 4E 4D 50 2D 33 30 32 23 31 00 00 ...00 00 0D

3. Exemple pour obtenir l'adresse MAC

En supposant que l'adresse MAC est 00:11:22:aa:bb:cc

Envoyer : 0x 38 30 31 67 35 30 30 30 0D (Obtenir l'adresse MAC)

Réponse : 0x 32 30 31 72 35 30 30 31 31 32 32 61 61 62 62 63 63 00 00...00 00 0D

4. Exemple pour obtenir l'adresse IP

En supposant l'adresse IP est 192.168.100.2

Envoyer : 0x 38 30 31 67 36 30 30 30 0D (Obtenir l'adresse IP)

Réponse : 0x 32 30 31 72 36 31 39 32 2E 31 36 38 2E 31 30 30 2E 32 00 00...00 00 0D

5. Exemple pour obtenir le numéro de série

En supposant que le numéro de série est ABC180212345

Envoyer : 0x 38 30 31 67 37 30 30 30 0D (Obtenir le numéro de série)

Réponse : 0x 32 30 31 72 37 41 42 43 31 38 30 32 31 32 33 34 35 00 00...00
00 0D

6. Exemple pour obtenir la version FW

En supposant que la version FW est 3.02.001

Envoyer : 0x 38 30 31 67 38 30 30 30 0D (Obtenir la version FW)

Réponse : 0x 32 30 31 72 38 33 2E 30 32 2E 30 30 31 00 00...00 00 0D

B. Fonction optionnelle

Fonction Get	Longueur	ID	Commande		Plage de réponse (Trois octets ASCII)	Commentaires
			Type (ASCII)	Code (ASCII) Code (Hex)		
Obtenir-Contraste	8		g	a 61	000 ~ 100	
Obtenir-Netteté	8		g	c 63	000 ~ 100	
Obtenir-Couleur	8		g	d 64	000 ~ 100	
Obtenir-Teinte	8		g	e 65	000 ~ 100	
Obtenir-rétroéclairage marche/arrêt	8		g	h 68	000: Désactiver 001: Activer	
Obtenir-Mode PIP	8		g	t 74	000: Désactivé 001: PIP (POP) 002: PBP	
Obtenir-Entrée PIP	8		g	u 75	000 ~	Voir Set-input select (Sélection entrée)
Obtenir-Mode mosaïque	8		g	v 76	000: Désactivé 001: ALLUMÉ	(pour le mur vidéo)
Obtenir-Compensation mosaïque	8		g	w 77	000: Désactivé 001: ALLUMÉ	(pour le mur vidéo) Compensation de largeur de cadre
Obtenir-mosaïque H par moniteurs V	8		g	x 78	01x~09x: Moniteurs H 0x1~0x9: Moniteurs V	(pour le mur vidéo) 1. 2ème numérique pour moniteurs H 2. 3ème numérique pour moniteurs V
Obtenir-Position mosaïque	8		g	y 79	000: Désactivé 001~025	(pour le mur vidéo) Copier l'écran de la position# vers l'affichage identifié
Obtenir-Date : Année	8		g	2 32	Y00~Y00	2 derniers chiffres (20)17~(20)99
Obtenir-Date : Mois	8		g	2 32	M00~M00	2 chiffres
Obtenir-Date : Jour	8		g	2 32	D00~M00	2 chiffres
Obtenir-Heure : Heure	8		g	3 33	H00~H00	Format 24 h. 2 chiffres
Obtenir-Heure : Min	8		g	3 33	M00~M00	2 chiffres
Obtenir-Heure : Sec	8		g	3 33	S00~S00	2 chiffres

REMARQUE :

1. Exemple de réglage de la date

En supposant que la date actuelle de l'affichage#01 est :

Date : 2017-3/15

Envoyer : 0x 38 30 31 67 32 59 30 30 0D (Obtenir date:année)

Réponse : 0x 38 30 31 72 32 59 31 37 0D ("Y17")

Envoyer : 0x 38 30 31 67 32 4D 30 30 0D (Obtenir date:mois)

Réponse : 0x 38 30 31 72 32 4D 30 33 0D ("M03")

Envoyer : 0x 38 30 31 67 32 44 30 30 0D (Obtenir date:jour)

Réponse : 0x 38 30 31 72 32 44 31 35 0D ("D15")

2. Exemple pour obtenir l'heure

En supposant que l'heure actuelle de l'affichage#01 est :

Heure : 16:27:59

Envoyer : 0x 38 30 31 67 33 48 30 30 0D (Obtenir l'heure:heures)

Réponse : 0x 38 30 31 72 33 48 31 36 0D ("H16")

Envoyer : 0x 38 30 31 67 33 4D 30 30 0D (Obtenir l'heure:Min)

Réponse : 0x 38 30 31 72 33 4D 32 37 0D ("M27")

Envoyer : 0x 38 30 31 67 33 53 30 30 0D (Obtenir l'heure:Sec)

Réponse : 0x 38 30 31 72 33 53 35 39 0D ("S59")

3. Exemple pour obtenir la version RS232

En supposant que la version est 3.0.1

Envoyer : 0x 38 30 31 67 36 30 30 30 0D (Obtenir la version RS232)

Réponse : 0x 38 30 31 72 36 33 30 31 0D ("301")

C. Réponse auto *3.2.1

L'affichage enverra automatiquement les données/états mis à jour sans recevoir de requête de l'hôte chaque fois que les données/états suivants sont modifiés par l'utilisateur de l'une des manières suivantes :avec la télécommande, les touches avant ou l'écran tactile.

- Marche/Arrêt
- Input Select (Entrée)
- Luminosité
- Rétroéclairage
- Volume
- Silence activé/désactivé

Mode Pass-through de la télécommande

Lorsque le PC met l'affichage en mode télécommande Pass through, l'affichage doit envoyer un paquet de 7 octets (suivi de "CR") en réponse à l'activation du bouton de la télécommande (RCU). Dans ce mode, la télécommande n'a aucun effet sur la fonction d'affichage. Par exemple: "Volume+" ne modifie pas le volume de l'affichage, mais envoie uniquement le code "Volume+" au PC via le port RS-232.

Format de la fonction IR traversant

Réponse : (Type de commande="p")

Nom	Longueur	ID	Type de commande	RCU Code1 (MSB)	RCU Code2 (LSB)	CR
Nombre d'octets	1 octet	2 octet	1 octet	1 octet	1 octet	1 octet
Ordre des octets	1	2~3	4	5	6	7

Exemple 1 : Télécommande Pass-through lorsque le bouton "VOL+" est appuyé pour l'affichage (#5)

Envoyer (Format hexadécimal)

Nom	Longueur	ID	Type de commande	RCU Code1 (MSB)	RCU Code2 (LSB)	CR
Hex	0x36	0x30 0x35	0x70	0x31	0x30	0x0D

Clé	Code (HEX)	Base *3.1.1	Optionnel *3.1.1
1	01	V	
2	02	V	
3	03	V	
4	04	V	
5	05	V	
6	06	V	
7	07	V	
8	08	V	
9	09	V	
0	0A	V	
-	0B		V
RAPPEL (DERNIER)	0C		V
INFO (AFFICHAGE)	0D		V
	0E		
ASPECT (ZOOM, TAILLE)	0F		V
VOLUME PLUS (+)	10	V	

VOLUME MOINS (-)	11	V	
MUTE (MUET)	12	V	
CHAÎNE/PAGE PLUS (+)/ LUMINOSITÉ+	13		V
CHAÎNE/PAGE MOINS (-)/ LUMINOSITÉ-	14		V
POWER (MARCHE/ARRÊT)	15	V	
SOURCES (ENTRÉES)	16	V	
	17		
	18		
SOMMEIL	19		V
MENU	1A	V	
HAUT	1B	V	
BAS	1C	V	
GAUCHE (-)	1D	V	
DROITE (+)	1E	V	
OK (ENTRER, DÉFINIR)	1F	V	
EXIT (QUITTER)	20	V	
	21		
	22		
	23		
	24		
	25		
	26		
	27		
	28		
	29		
	2A		
	2B		
ROUGE ■ (F1)	2C		
VERT ■ (F2)	2D		
JAUNE ■ (F3)	2E		
BLEU ■ (F4)	2F		

REMARQUE :

1. Ce code traversant IR est différent du code de la touche de télécommande.
2. Ordre spécial des commandes pour la touche POWER (ALIMENTATION) en mode traversant IR.
- 2-1. Lorsque l'affichage est éteint et reçoit le code IR POWER (ALIMENTATION IR) : L'affichage s'allume tout seul, puis transmet le code POWER (ALIMENTATION) à l'hôte via RS-232.

- 2-2. Lorsque l'affichage est allumé et reçoit le code IR POWER (ALIMENTATION IR) : L'afficheur transmettra le code POWER (ALIMENTATION) à l'hôte via RS-232, puis s'éteindra automatiquement.
- 2-3. Lorsque SET-POWER LOCK (RÉGLER-VERROUILLAGE ALIMENTATION) est activé, l'affichage ne répond pas à un appui sur la touche ALIMENTATION.
3. Le code VOLUME PLUS et VOLUME MOINS est émis de façon répétée lorsque vous maintenez les touches enfoncées.

> Annexe

Caractéristiques

Élément	Catégorie	Caractéristiques			
Modèle	P/N	IFP5550-3 IFP5550-3A IFP5550-3B	IFP6550-3 IFP6550-3A IFP6550-3B	IFP7550-3 IFP7550-3A IFP7550-3B	IFP8650-3 IFP8650-3A IFP8650-3B
	No.	VS18105	VS18106	VS17117	VS17118
Taille de l'écran		54,5"	65,5"	74,5"	85,5"
Signal d'entrée		3 x HDMI 1 x VGA 1 x Entrée Audio 1 x LAN (RJ45) 4 x USB Type A (3.0) 3 x USB Type A (2.0)			
Signal de sortie		1 x HDMI 1 x Sortie Audio 1 x SPDIF 2 x USB Type B			
Sortie haut-parleur		10W x 2, 15W Caisson de graves x 1			
RS-232		Communication RS-232			
Alimentation	Tension	100-240 V CA 50/60Hz			
Conditions de fonctionnement	Température	32°F à 104°F (0°C à 40°C)			
	Humidité	10% ~ 90% sans condensation			
	Altitude	≤ 2000 m			
Condition de stockage	Température	-4°F à 140°F (-20°C à 60°C)			
	Humidité	10% ~ 90% sans condensation			
	Altitude	≤ 2000 m			
Dimensions	Dimensions (mm)	1268 x 773 x 85	1488 x 897 x 90	1710 x 1020 x 90	1958 x 1160 x 90
Poids	Poids (kg)	31	40	53	69,7
Consommation électrique	Activer	80W	108W	138W	162W
	Désactiver	< 0,5 W	< 0,5 W	< 0,5 W	< 0,5 W

REMARQUE : Les spécifications sont susceptibles à des modifications sans préavis.

Modes d'affichage

Mode VGA

Résolution	Taux de rafraîchissement (@)
640 x 480	60Hz, 72Hz, 75Hz
720 x 400	70Hz
800 x 600	56Hz, 60Hz, 72Hz, 75Hz
832 x 624	75Hz
1024 x 768	60Hz, 70Hz, 75Hz
1152 x 864	60Hz, 75Hz
1152 x 870	75Hz
1280 x 768	60Hz, 75Hz
1280 x 960	60Hz
1280 x 1024	60Hz, 75Hz
1360 x 768	60Hz
1366 x 768	60Hz
1440 x 900	60Hz, 75Hz
1400 x 1050	60Hz, 75Hz
1600 x 1200	60Hz
1680 x 1050	60Hz
1920 x 1080	60Hz
1920 x 1200	60Hz

Mode HDMI

Résolution	Taux de rafraîchissement (@)
640 x 480	60Hz, 72Hz
720 x 400	70Hz
800 x 600	60Hz, 72Hz
1024x768	60Hz, 70Hz, 75Hz
1280x800	60Hz
1280x1024	60Hz
1360x768	60Hz
1440x900	60Hz
1680x1050	60Hz
1920x1080	60Hz
3840x2160	30Hz, 60Hz
480i	60Hz
480p	59Hz, 60Hz
576i	50Hz
720p	50Hz, 60Hz
576p	50Hz
1080i	50Hz, 60Hz
1080p	50Hz, 60Hz

Dépannage

Cette section décrit certains problèmes courants que vous pouvez rencontrer lors de l'utilisation du ViewBoard.

Problème ou question	Solutions possibles
La télécommande ne marche pas	<ol style="list-style-type: none">1. Assurez-vous qu'aucun obstacle n'entrave le signal entre la télécommande et le récepteur.2. Assurez-vous que les piles de la télécommande sont installées correctement.3. Vérifiez si les piles doivent être remplacées.
L'appareil s'éteint de façon inattendue	<ol style="list-style-type: none">1. Assurez-vous que le mode Veille est activé.2. Vérifiez s'il y a une coupure de courant dans votre région ou quartier.3. Allumez l'écran et voyez si le problème provient du signal et du système de contrôle.

Mode PC

Problème ou question	Solutions possibles
Pas de signal depuis l'ordinateur	<ol style="list-style-type: none">1. Vérifiez les paramètres de l'affichage.2. Vérifiez la résolution de l'affichage.3. Ajustez les paramètres de synchronisation horizontale et verticale à l'aide du menu OSD.
Rayures en arrière-plan	<ol style="list-style-type: none">1. Choisissez le réglage automatique.2. Ajustez l'horloge et la phase.
Couleur incorrecte	<ol style="list-style-type: none">1. Vérifiez la connexion VGA.2. Réglez les paramètres de chroma, de luminosité et de contraste.
Format non pris en charge	<ol style="list-style-type: none">1. Choisissez le réglage automatique.2. Ajustez les paramètres de l'horloge et la phase.

Fonction tactile

Problème ou question	Solutions possibles
La fonction tactile ne fonctionne pas.	<ol style="list-style-type: none">1. Assurez-vous que les pilotes sont installés correctement.2. Réinstallez le(s) pilote(s).3. Vérifiez la configuration et alignez-la.4. Vérifiez si le style fonctionne correctement.

La vidéo ne fonctionne pas correctement

Problème ou question	Solutions possibles
Aucune image/aucun signal	<ol style="list-style-type: none">1. Vérifiez l'état de l'alimentation.2. Vérifiez le câble du signal.3. Vérifiez que l'ordinateur interne est installé correctement.
L'image n'est pas claire ou est coupé ou disparaît.	<ol style="list-style-type: none">1. Vérifiez le câble du signal.2. Vérifiez si d'autres composants électroniques interrompent le signal.
L'image est médiocre	<ol style="list-style-type: none">1. Réglez les paramètres de chroma, de luminosité et de contraste dans le menu.2. Vérifiez le câble du signal.

L'audio ne fonctionne pas correctement

Problème ou question	Solutions possibles
Pas de son	<ol style="list-style-type: none">1. Appuyez sur le bouton Couper le son/remettre le son.2. Réglez le volume.3. Vérifiez le câble audio.
Un seul haut-parleur fonctionne	<ol style="list-style-type: none">1. Ajustez la balance des sons dans le menu.2. Vérifiez les réglages du panneau de contrôle du son de l'ordinateur.3. Vérifiez le câble audio. <p>REMARQUE : SPDIF et Sortie Audio Out, ne fonctionne qu'avec le lecteur intégré, HDMI et les canaux DisplayPort (DP).</p>

Entretien

Précautions générales

- Assurez-vous que l'appareil est éteint et que le câble d'alimentation est débranché de la prise électrique.
- Ne vaporisez jamais ni ne versez de liquide directement sur l'écran ou le boîtier.
- Manipulez délicatement l'appareil, car un appareil de couleur plus sombre, s'il est éraflé, peut présenter des marques plus visibles qu'un appareil de couleur plus claire.
- Ne pas utiliser le système en continu pendant de longues périodes.

Nettoyage de l'écran

- Essuyez l'écran avec un chiffon propre, doux et sans peluches. Cela permet d'enlever la poussière et les autres particules.
- Si l'écran n'est toujours pas propre, nettoyez-le en appliquant une petite quantité de produit de nettoyage sans ammoniac et sans alcool sur un chiffon propre, doux et non pelucheux; puis essuyez l'écran.

Nettoyage du boîtier

- Utilisez un chiffon doux et sec.
- Si le boîtier n'est toujours pas propre, nettoyez-le en appliquant une petite quantité de produit de nettoyage sans ammoniac et sans alcool, doux et non abrasif sur un chiffon propre, doux et non pelucheux; puis essuyez la surface.

Clause de non-responsabilité

- ViewSonic® ne recommande pas l'utilisation de produits de nettoyage à base d'ammoniac ou d'alcool pour le nettoyage de l'écran d'affichage ou du boîtier. Certains produits chimiques de nettoyage peuvent endommager l'écran et/ou le boîtier de l'appareil.
- ViewSonic® n'est pas tenu responsable des dommages résultants de l'utilisation de produits de nettoyage à base d'ammoniac ou d'alcool.

REMARQUE : Si de la condensation apparaît entre le verre et le panneau, gardez l'écran allumé jusqu'à ce que l'humidité disparaisse.

> Informations relatives à la réglementation et aux services

Informations de conformité

Cette section aborde toutes les exigences et déclarations relatives aux réglementations. Les applications correspondantes confirmées doivent correspondre aux étiquettes de la plaque signalétique et aux marquages associés sur l'appareil.

Déclaration de conformité FCC

Cet appareil est conforme à l'article 15 des Règlements FCC. Son utilisation est soumise aux deux conditions suivantes : (1) cet appareil ne doit pas causer d'interférence nuisible et (2) cet appareil doit accepter toutes les interférences reçues, y compris les interférences pouvant causer un fonctionnement non souhaité. Cet équipement a été testé et déclaré conforme aux limites pour un appareil numérique de classe B, conformément à la section 15 de la réglementation de la FCC.

Ces limitations sont stipulées aux fins de garantir une protection raisonnable contre les interférences nuisibles en installation résidentielle. Cet équipement génère, utilise et peut émettre des radiofréquences et, s'il n'est pas installé et utilisé conformément aux instructions, peut provoquer des interférences nuisibles aux communications radio. Cependant, nous ne pouvons garantir que des interférences ne se produiront pas dans une installation particulière. Si cet appareil cause des interférences nuisibles à la réception de la radio ou de la télévision, ce que vous pouvez facilement observer en éteignant et en rallumant l'appareil, nous vous encourageons à prendre une ou plusieurs des mesures correctives suivantes :

- Modifier l'orientation ou la position de l'antenne de réception.
- Augmenter l'espace entre l'équipement et le récepteur.
- Brancher l'équipement sur une autre prise ou un autre circuit que celle/celui sur laquelle/lequel le récepteur est branché.
- Consulter le revendeur ou un technicien radio/télévision expérimenté pour obtenir de l'aide.

Avertissement : Tout changement ou modification non expressément approuvé par les autorités responsables de la conformité peut révoquer le droit de l'utilisateur à employer l'appareil en question.

Déclaration Industry Canada

CAN ICES-3 (B)/NMB-3(B)

Conformité à la CE pour les pays européens



Cet appareil est conforme à la directive EMC 2014/30/UE et à la directive sur les basses tensions 2014/35/UE.

Les informations suivantes sont uniquement pour les pays de l'UE :

Le label de droite indique la conformité à la directive sur l'élimination des équipements électriques et électroniques 2012/19/UE (DEEE). Il indique l'obligation de NE PAS jeter cet équipement avec les déchets municipaux, mais d'utiliser les systèmes de retour et de collecte conformément à la loi locale.



Déclaration de conformité RoHS2

Ce produit a été conçu et fabriqué conformément à la directive 2011/65/UE du Parlement et du Conseil Européens concernant la restriction d'utilisation de certaines substances dangereuses dans les équipements électriques et électroniques (directive RoHS2) et est réputé respecter les valeurs de concentration maximale émises par le Comité européen d' Adaptation Technique (TAC), comme indiqué ci-dessous :

Substance	Concentration maximale proposée	Concentration réelle
Plomb (Pb)	0,1%	< 0,1%
Mercuré (Hg)	0,1%	< 0,1%
Cadmium (Cd)	0,01%	< 0,01%
Chrome hexavalent (Cr6 ⁺)	0,1%	< 0,1%
Biphényles polybromés (PBB)	0,1%	< 0,1%
Diphényléthers polybromés (PBDE)	0,1%	< 0,1%
Phtalate de bis (2-éthylhexyl) (DEHP)	0,1%	< 0,1%
Phtalate de butyle benzyle (BBP)	0,1%	< 0,1%
Phtalate de dibutyle (DBP)	0,1%	< 0,1%
Phtalate de diisobutyl (DIBP)	0,1%	< 0,1%

Certains composants des produits mentionnés ci-dessus sont exemptés de l'annexe III des directives RoHS2, comme indiqué ci-dessous :

- L'alliage de cuivre contenant jusqu'à 4% de plomb.
- Le plomb dans les soudures à haute température de fusion (c.-à-d. les alliages à base de plomb contenant 85% ou plus de plomb en poids).
- Les composants électriques et électroniques contenant du plomb dans un verre ou une céramique autres que les céramiques diélectriques des condensateurs, par ex. les dispositifs piézoélectroniques, ou dans un composé à matrice de verre ou de céramique.
- Conducteur en céramique diélectrique dans les condensateurs pour une tension nominale de 125V CA ou 250V CC ou plus.

Déclaration ENERGY STAR®

ENERGY STAR® est un programme volontaire de l'Environmental Protection Agency des États-Unis qui aide les entreprises et les particuliers à économiser de l'argent et à protéger notre climat grâce à une efficacité énergétique supérieure. Les produits homologués ENERGY STAR® réduisent les émissions de gaz à effet de serre en suivant des directives strictes en matière d'efficacité énergétique établies par la U.S. Environmental Protection Agency (« Agence américaine de protection de l'environnement »).

En tant que partenaire ENERGY STAR®, ViewSonic est déterminé à respecter les directives ENERGY STAR® et à utiliser ce logo sur tous les modèles homologués ENERGY STAR®.

Le logo suivant apparaît sur tous les modèles homologués ENERGY STAR® :



REMARQUE : Les fonctions d'économie d'énergie réduisent considérablement la consommation d'énergie lorsque le produit n'est pas utilisé. L'économie d'énergie permet à l'appareil de passer automatiquement en mode "Veille" à faible consommation électrique après une période d'inactivité définie. Les fonctions d'économie d'énergie basculent également le mode en Veille ou Arrêt dans les 5 minutes suivant la déconnexion de l'ordinateur hôte. Veuillez noter que tout changement dans les réglages d'économie d'énergie augmentera la consommation d'énergie.

Restrictions indiennes sur les substances dangereuses

Déclaration de restriction sur les substances dangereuses (Inde). Ce produit est conforme à la « India E-waste Rule 2011 » et interdit l'utilisation du plomb, du mercure, du chrome hexavalent, des biphényles polybromés et des diphényléthers polybromés à des concentrations supérieures à 0,1% en poids et à 0,01% en poids pour le cadmium, à l'exception des exemptions définies dans l'annexe 2 de la règle.

Mise au rebut en fin de vie du produit

ViewSonic® respecte l'environnement et se consacre au travail et à la vie dans le respect de l'écologie. Merci de faire partie d'une informatique plus intelligente et plus écologique. Veuillez visiter le site Internet de ViewSonic® pour en savoir plus.

USA et Canada :

<http://www.viewsonic.com/company/green/recycle-program/>

Europe :

<http://www.viewsoniceurope.com/eu/support/call-desk/>

Taiwan :

<https://recycle.epa.gov.tw/>

Informations de copyright

Copyright© ViewSonic® Corporation, 2020. Tous droits réservés.

Macintosh et Power Macintosh sont des marques commerciales déposées de Apple Inc.

Microsoft, Windows et le logo Windows sont des marques commerciales déposées de Microsoft Corporation aux États-Unis et dans d'autres pays.

ViewSonic®, le logo aux trois oiseaux, OnView, ViewMatch et ViewMeter sont des marques déposées de ViewSonic® Corporation.

VESA est une marque déposée de Video Electronics Standards Association. DPMS, DisplayPort et DDC sont des marques déposées de VESA.

Clause de non-responsabilité : ViewSonic® Corporation ne saurait être tenu responsable des erreurs ou omissions techniques ou éditoriales contenues dans le présent document, ni des dommages directs ou indirects résultant de la fourniture de ce matériel ou des performances ou de l'utilisation de ce produit.

Dans un but d'amélioration continue du produit, ViewSonic® Corporation se réserve le droit de modifier les spécifications du produit sans préavis. Les indications contenues dans ce document peuvent évoluer sans préavis.

Aucune partie de ce document ne peut être copiée, reproduite ou transmise de quelque façon que ce soit, quelle qu'en soit la raison, sans la permission écrite préalable de ViewSonic® Corporation.

Assistance client

Pour de l'assistance technique ou un service sur les produits, consultez le tableau ci-dessous ou contactez votre revendeur.

REMARQUE : Vous aurez besoin du numéro de série du produit.

Pays/Région	Site Internet	Pays/Région	Site Internet
Asie Pacifique et Afrique			
Australia	www.viewsonic.com/au/	Bangladesh	www.viewsonic.com/bd/
中国 (China)	www.viewsonic.com.cn	香港 (繁體中文)	www.viewsonic.com/hk/
Hong Kong (English)	www.viewsonic.com/hk-en/	India	www.viewsonic.com/in/
Indonesia	www.viewsonic.com/id/	Israel	www.viewsonic.com/il/
日本 (Japan)	www.viewsonic.com/jp/	Korea	www.viewsonic.com/kr/
Malaysia	www.viewsonic.com/my/	Middle East	www.viewsonic.com/me/
Myanmar	www.viewsonic.com/mm/	Nepal	www.viewsonic.com/np/
New Zealand	www.viewsonic.com/nz/	Pakistan	www.viewsonic.com/pk/
Philippines	www.viewsonic.com/ph/	Singapore	www.viewsonic.com/sg/
臺灣 (Taiwan)	www.viewsonic.com/tw/	ประเทศไทย	www.viewsonic.com/th/
Việt Nam	www.viewsonic.com/vn/	South Africa & Mauritius	www.viewsonic.com/za/
Americas			
United States	www.viewsonic.com/us	Canada	www.viewsonic.com/us
Latin America	www.viewsonic.com/la		
Europe			
Europe	www.viewsonic.com/eu/	France	www.viewsonic.com/fr/
Deutschland	www.viewsonic.com/de/	Қазақстан	www.viewsonic.com/kz/
Россия	www.viewsonic.com/ru/	España	www.viewsonic.com/es/
Türkiye	www.viewsonic.com/tr/	Україна	www.viewsonic.com/ua/
United Kingdom	www.viewsonic.com/uk/		

Garantie limitée

Tableau blanc intelligent ViewSonic®

Ce que la garantie couvre :

ViewSonic® garantit que ses produits sont exempts de défauts matériels et de fabrication, pendant la période de garantie. Si un produit présente un défaut matériel ou de fabrication pendant la période de garantie, ViewSonic® pourra, à sa seule discrétion, et comme unique recours pour vous, réparer le produit ou le remplacer par un produit similaire. Le produit de remplacement ou les pièces peuvent comporter des pièces ou des composants recyclés ou remis à neuf. L'appareil, les pièces ou les composants réparés ou remplacés seront couverts pendant la durée restante sur la garantie limitée initiale du client et la période de garantie ne sera pas prolongée. ViewSonic® n'offre aucune garantie pour les logiciels tiers fournis avec le produit ou installés par le client, ni pour l'installation de pièces ou de composants matériels non autorisés (par ex. des lampes de projecteur). (Veuillez vous reporter à : la section « Ce que la garantie exclue et ne couvre pas »).

Ce que la garantie protège :

Cette garantie est uniquement valable pour le premier acquéreur.

Ce que la garantie exclue et ne couvre pas :

- Tout produit sur lequel le numéro de série a été endommagé, modifié ou supprimé.
- Les dommages, détériorations ou dysfonctionnements résultant de :
 - » Accident, mauvaise utilisation, négligence, incendie, inondation, foudre ou autres catastrophes naturelles, modification du produit non autorisée ou non-respect des instructions fournies avec le produit.
 - » Réparation ou tentative de réparation par une personne non autorisée par ViewSonic®.
 - » Les dommages et les pertes de données de programmes quelconques, et les supports de stockage amovibles.
 - » Usure normale.
 - » Retrait ou installation du produit.
- Les pertes de logiciels ou de données survenant pendant la réparation ou le remplacement.
- Tout dommage du produit dû au transport.
- Les causes externes au produit, telles que variations ou pannes électriques.

- Utilisation de fournitures ou de pièces ne respectant pas les spécifications de ViewSonic.
- Le fait que le propriétaire n'effectue pas l'entretien périodique du produit tel que décrit dans le guide d'utilisation.
- Toute autre cause sans rapport avec un défaut du produit.
- Les dommages causés par des images statiques (non animées) affichées pendant de longues périodes (également appelées images rémanentes).
- Les logiciels - Tout logiciel tiers fourni avec le produit ou installé par le client.
- Les matériels / accessoires / pièces / composants - L'installation de matériel, d'accessoires, de consommables ou de composants non autorisés (par ex : lampes de projecteur).
- Les dégâts ou détériorations du revêtement de surface de l'écran en raison d'un nettoyage inapproprié, comme décrit dans le Guide d'utilisation du produit.
- Les frais de dépose, d'installation et de configuration, y compris le montage mural du produit.

Comment en bénéficier :

- Pour toute information concernant les services sous garantie, veuillez contacter le service d'assistance client ViewSonic® (Veuillez consulter la page « Assistance client »). Vous devrez fournir le numéro de série de votre produit.
- Pour bénéficier de la garantie, vous devrez fournir : (a) le reçu de vente daté original, (b) votre nom, (c) votre adresse, (d) une description du problème et (e) le numéro de série du produit.
- Amener ou expédier le produit franco de port dans l'emballage d'origine à un centre de service agréé ViewSonic® ou à ViewSonic®.
- Pour de plus amples informations ou le nom du centre de services ViewSonic® le plus proche, veuillez contacter ViewSonic®.

Limitation des garanties implicites :

Il n'existe aucune garantie, explicite ou implicite, s'étendant au-delà de la description contenue dans le présent document, y compris la garantie implicite de qualité marchande et d'adéquation à un usage particulier.

Exclusion de dommages :

La responsabilité de ViewSonic est limitée au coût de réparation ou de remplacement du produit. ViewSonic® ne saurait être tenu responsable de :

- Dommages à d'autres biens causés par un défaut dans le produit, dommages résultant d'une gêne, perte d'usage du produit, perte de temps, perte de profits, perte d'opportunités commerciales, perte de clientèle, interférence dans les relations commerciales ou toute autre perte commerciale, même si le client a été averti de la possibilité de tels dommages.
- Tout autre dommage, indirect, consécutif ou autre.
- Tout plainte contre le client émanant de toute autre partie.
- Réparation ou tentative de réparation par une personne non autorisée par ViewSonic®.

Effet de la loi d'État :

Cette garantie vous donne des droits légaux spécifiques et vous pouvez également avoir d'autres droits, variant d'un état à l'autre. Certains états n'autorisent pas les limitations sur les garanties implicites et/ou n'autorisent pas l'exclusion des dommages indirects ou consécutifs, par conséquent les limitations et exclusions mentionnées ci-dessus peuvent ne pas s'appliquer à vous.

Ventes hors des États-Unis et du Canada :

Pour des informations et des services de garantie sur les produits ViewSonic® vendus hors des États-Unis et du Canada, veuillez contacter ViewSonic® ou votre revendeur ViewSonic® local.

La période de garantie de ce produit en Chine continentale (Hong Kong, Macao et Taïwan exclus) est soumise aux termes de la Carte de Garantie et de Maintenance.

Pour les utilisateurs en Europe et en Russie, des informations détaillées sur la garantie proposée peuvent être trouvés sur : <http://www.viewsonic.com/eu/> sous « Informations relatives à l'assistance / la garantie ».



ViewSonic®